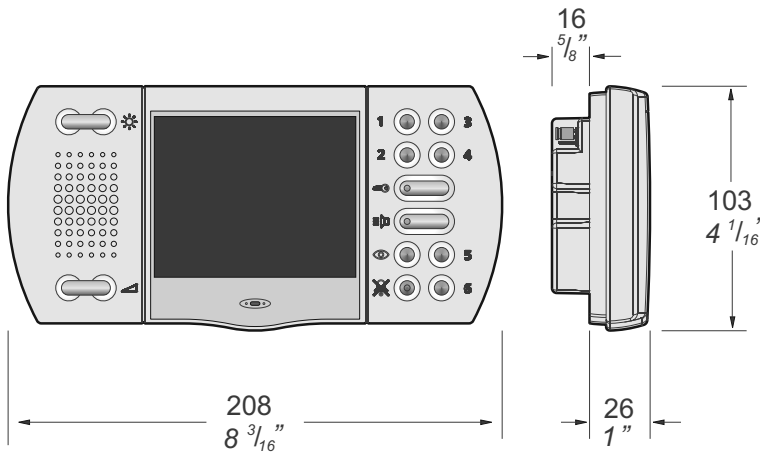

**Art. EH9262CT  
EH9262CW**
**Mi 2384**

**I Videocitofono vivavoce a colori con schermo LCD**

Videocitofono vivavoce a colori da utilizzare negli impianti digitali **DUO**.

**Dati tecnici**

Alimentazione direttamente dalla linea	
Assorbimento: - a riposo	7mA
- durante il funzionamento	0,4A
Schermo:	3,5" LCD
Standard televisivo:	PAL
Frequenza di riga:	15625Hz
Frequenza di quadro:	50Hz
Banda passante:	>5MHz
Tempo di accensione:	1 secondo
Numero squilli soneria:	1÷4 (programmabili)
Numero di sonerie programmabili	14
Temperatura di funzionamento:	0° ÷ +50°C
Massima umidità ammissibile:	90%RH

**GB Hands Free Colour Video Intercom with LCD Display**

Hands free Colour Video Intercom for **DUO** digital system.

**Technical characteristics**

Power supply directly from the line	
Stand-by current:	7mA
Operating current:	0.4A
Screen:	3.5" LCD
Television standard:	PAL
Horizontal frequency:	15625Hz
Vertical frequency:	50Hz
Band width:	>5MHz
Starting up time:	1 second
Number of bell rings:	1÷4 (programmable)
Number of programmable bells:	14
Operating temperature:	0° ÷ +50°C
Maximum admissible humidity:	90%RH

**F Vidéophone mains libres, couleurs, avec écran LCD**

Vidéophone du type à mains libres, couleurs pour système digital **DUO**.

**Données techniques**

Alimentation directe depuis la ligne	
Absorption: - à repos	7mA
- pendant le fonctionnement	0,4A
Écran:	3,5" LCD
Standard de télévision:	PAL
Fréquence horizontale:	15625Hz
Fréquence verticale:	50Hz
Bande passante:	>5MHz
Pré-allumage:	1 second
Nombre de sonneries programmables	14
Numéro coups de sonnerie:	1÷4
	(programmables)
Température de fonctionnement:	0° ÷ +50°C
Humidité maximum admissible:	90% RH

**E Videoportero viva voz color con pantalla LCD**

Videoportero viva voz color para instalaciones digitales **DUO**.

**Datos técnicos**

Alimentación directa desde la línea	
Consumo: - en reposo	7mA
- durante el funcionamiento	0,4A
Cinescopio:	3,5" LCD
Standard televisivo:	PAL
Frecuencia horizontal:	15625Hz
Frecuencia vertical:	50Hz
Banda pasante:	>5MHz
Tiempo de encendido:	1 segundo
Numero timbrazos sonería:	1÷4
	(programables)
Número tonos de llamada programables	14
Temperatura de funcionamiento:	0° ÷ +50°C
Humedad máxima permitida:	90% RH

**P Vídeo-porteiro viva voz a cores com tela LCD**

Vídeo-porteiro viva voz a cores para instalações digitais **DUO**.

**Dados técnicos**

Alimentação directamente da linha	
Absorção: - em repouso	7mA
- durante o funcionamento	0,4A
Cinescopio:	3,5" LCD
Standard televisivo:	PAL
Frequência horizontal:	15625Hz
Frequência vertical:	50Hz
Banda passante:	>5MHz
Tempo de encendimento:	1 segundo
Numero toques de som:	1÷4 (programável)
Numero de sons programáveis	14
Temperatura de funcionamento:	0° ÷ +50°C
Humidade máxima admissível:	90% RH

**D Video-Freisprechgerät mit farbigem LCD-Bildschirm**

Video-Freisprechgerät zum Einbau für **DUO** digital System.

**Technische Daten**

Versorgung direkt über die Leitung	
Aufnahme: - bei aufgelegtem Hörer	7mA
- während des Betriebs	0,4A
Bildröhre:	10 cm LCD
Bildstandard:	PAL
Horizontalfrequenz:	15625Hz
Vertikalfrequenz:	50Hz
Bandbreite:	>5MHz
Einschaltezeit:	1 Sek.
Klingeltöne:	1÷4 (programmierbar)
Anzahl der programmierbaren Läutwerke	14
Betriebstemperatur:	0° bis +50°C
Max. Luftfeuchtigkeit:	90% RH

- I** Installazione
- GB** Installation
- F** Installation
- E** Instalación
- P** Instalação
- D** Installation

ITALIANO

ENGLISH

FRANÇAIS

ESPAÑOL

PORTUGUÊS

DEUTSCH

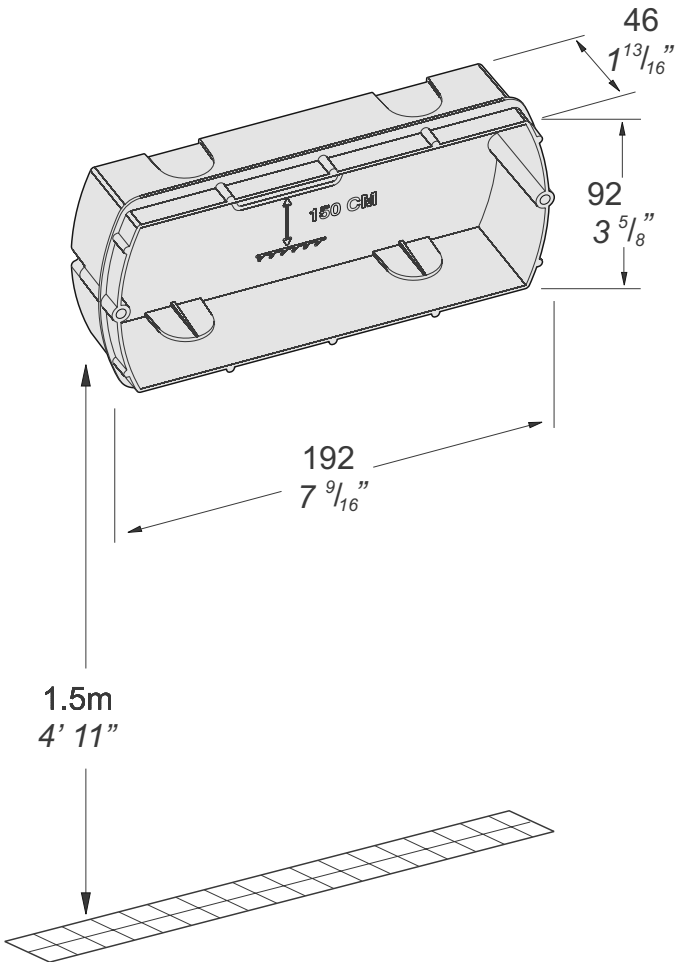

- 1** - Murare la scatola da incasso art.9083 ad un'altezza dalla pavimentazione di circa 1,5 m.
- Wall-up the back box art.9083 at an height of about 1.5 meters above the floor.
  - Murer le boîtier d'encastrement art.9083 à la hauteur d'environ 1,5 mètres du sol.
  - Colocar en la pared la caja de empotrar art.9083 a una altitud del pavimento de aprox. 1,5 metros.
  - Prender a caixa de encaixe art. 9083 a uma altura do chão de aproximadamente 1,5 metros.
  - Unterputzdose Art.9083 auf einer Höhe von circa 1,5 Meter über dem Boden einbauen.

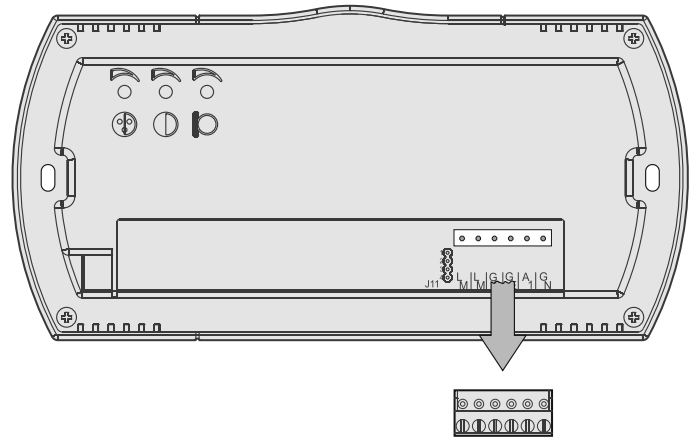

- 2** - Togliere la morsettiere dal videocitofono.
- Unplug the terminal block from the video intercom.
  - Enlever le bornier du vidéophone.
  - Extraer la caja de bornes del videoportero.
  - Retirar a caixa de terminais do vídeo-porteiro.
  - Klemmenbretter vom Videosprechgerät entfernen.

- 3** - Effettuare i collegamenti sulla morsettiere come da schema da realizzare.
- Make the connections as required by the electric diagram to wire.
  - Procéder aux branchements sur le bornier tel que détaillé dans le schéma.
  - Realizar las conexiones en la caja de bornes como en el esquema de realización.
  - Efectuar as ligações sobre a caixa de terminais de acordo com o esquema a ser realizado.
  - Anschlüsse an die Klemmenbretter entsprechend dem auszuführenden Schaltplan vornehmen.

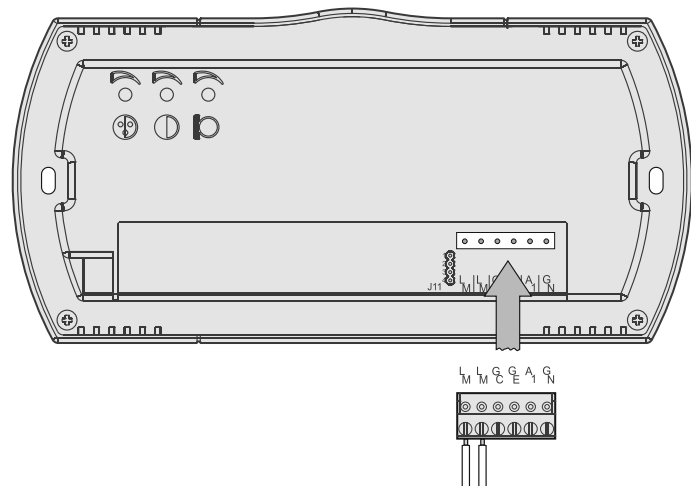
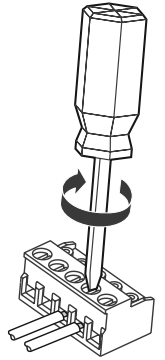

- 4** - Reinserrare la morsettiere sul videocitofono.
- Plug-in back the terminal block on the video intercom.
  - Réintroduire le bornier dans le vidéophone.
  - Reintroducir la caja de bornes en el videoportero.
  - Recolocar a caixa de terminais no vídeo-porteiro.
  - Klemmenbretter wieder am Videosprechgerät anbringen.

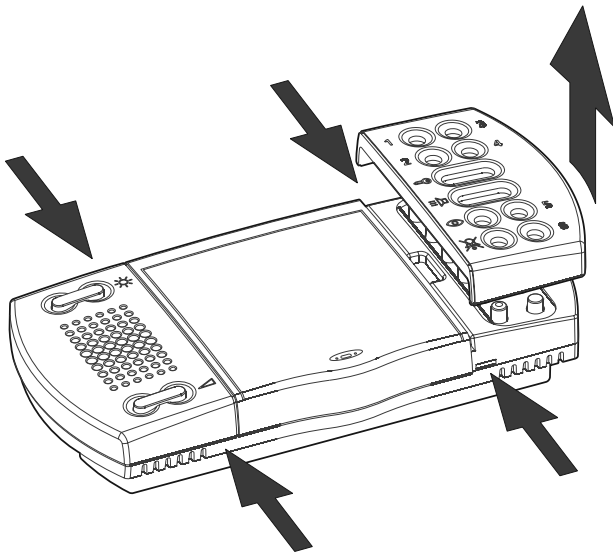

- 5** - Sfilare le due calotte laterali anteriori per accedere ai due punti di fissaggio del videocitofono.
- Remove the two frontal plastic frames to approach the two fixing points of the video intercom.
  - Ôter les deux calottes latérales antérieures pour accéder aux deux points de fixation du vidéophone.
  - Extraer las dos chapas laterales anteriores para acceder a los dos puntos de anclaje del videoportero.
  - Desfiar as duas calotas laterais anteriores para chegar aos dois pontos de fixação do vídeo-porteiro.
  - Die beiden vorderen, seitlichen Abdeckungen entfernen, um Zugang zu den Befestigungspunkten des Videosprechgeräts zu erhalten.

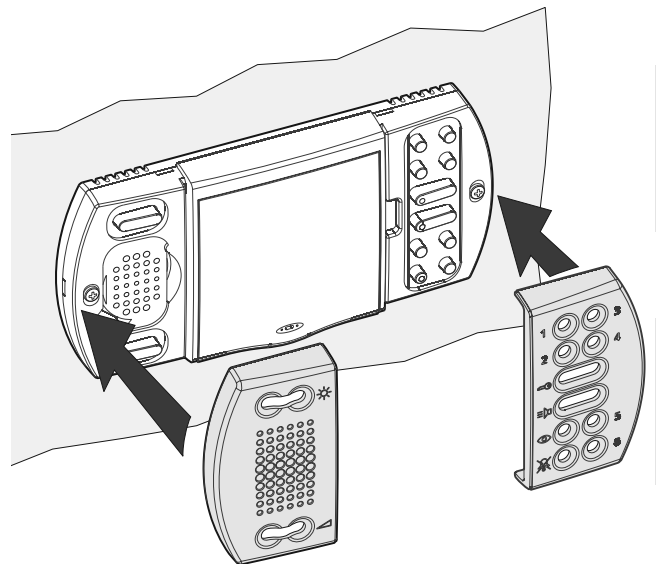

- 7** - Rimettere le due calotte al videocitofono.
- Re-insert the two frontal plastic frames to the video intercom.
  - Remettre les deux calottes sur le vidéophone.
  - Aplicar las dos chapas al videoportero.
  - Recolocar as duas calotas no vídeo-porteiro.
  - Die beiden zuvor entfernten Abdeckungen wieder am Videosprechgerät anbringen.

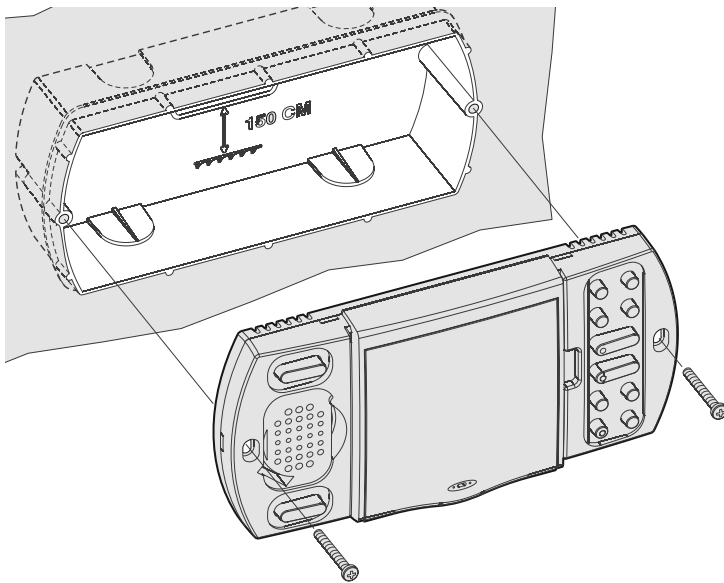

- 6** - Fissare il videocitofono alla scatola da incasso utilizzando le due viti fornite a corredo del prodotto.
- Fix the video intercom to the back box using the two screws supplied with the product.
  - Fixer le vidéophone au boîtier d'encastrement à l'aide des deux vis fournies.
  - Asegurar el videoportero a la caja de empotrar por medio de los dos tornillos suministrados con el producto.
  - Fixar o vídeo-porteiro à caixa de encaixe, utilizando os dois parafusos fornecidos com a confecção do produto.
  - Videosprechgerät mit Hilfe der beiden mitgelieferten Schrauben an der Unterputzdose befestigen.

ITALIANO

ENGLISH

FRANÇAIS

ESPAÑOL

PORTUGUÊS

DEUTSCH

**I Tipo e sezione dei conduttori**

L'utilizzo del cavo art.2302, opportunamente studiato dalla ACI Farfisa, è raccomandato per la realizzazione di impianti digitali DUO System. L'impiego di conduttori inadeguati potrebbe non garantire tutte le prestazioni ed influenzare il corretto funzionamento del sistema.

**Dati tecnici del cavo art. 2302**

Numero dei conduttori 2 (rosso/nero)  
Sezione dei conduttori 2x1mm<sup>2</sup>  
Materiale dei conduttori rame stagnato  
Passo di cordatura 40mm  
Impedenza caratteristica 100Ω

**E Tipo y sección de los conductores**

El uso del cable art.2302, oportunamente estudiado por la ACI Farfisa, es encomendado por la realización de instalaciones digitales DUO System. El empleo de otros cables puede afectar el correcto funcionamiento del sistema y no asegura sus buenas prestaciones.

**Datos técnicos del cable art. 2302**

Número de los conductores 2 (rojo/negro)  
Sección de los conductores 2x1mm<sup>2</sup>  
Material de los conductores cobre estañado  
Diámetro exterior 40mm  
Impedancia típica 100Ω

**Distanze massime garantite con il cavo art.2302**

**Distancias máximas aseguradas con el cable art. 2302**

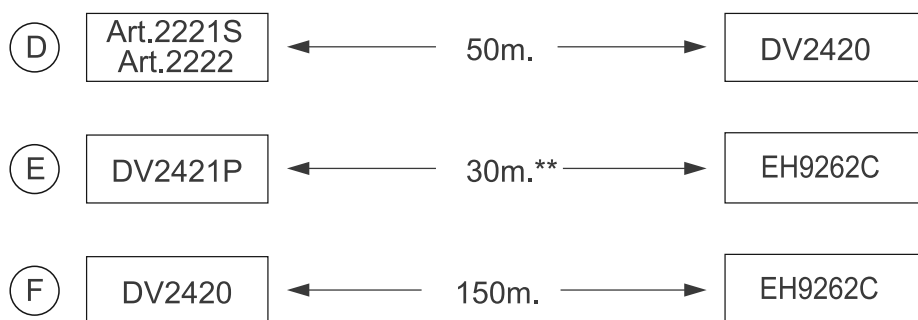
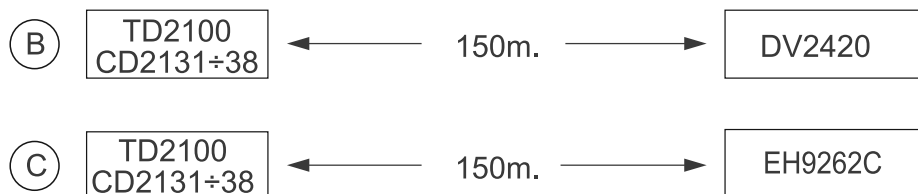
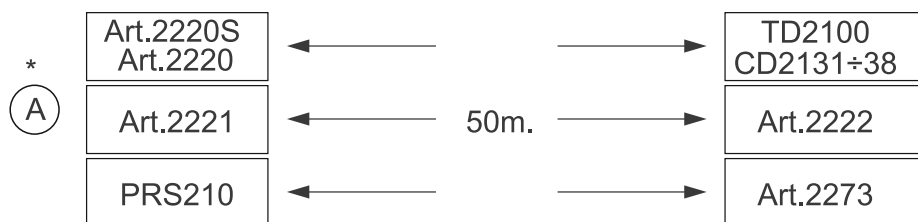

posto interno più lontano  
farthest internal station  
poste interne le plus éloigné  
aparato interno más distante  
posto interno mais afastado  
setzt Innen entfernt

posto interno più lontano  
farthest internal station  
poste interne le plus éloigné  
aparato interno más distante  
posto interno mais afastado  
setzt Innen entfernt

**Note**

\* Lettere di riferimento schematico (vedere pagina 5).  
\*\* La lunghezza totale dei cavi dal derivatore ai posti interni non deve superare i 300 metri (somma di tutte le tratte "E").

**Notas**

\* Letras de referencia (véase la página 5).  
\*\* La longitud total de los cables del derivador a los aparatos internos no puede ser superior a los 300 metros (total de todos los tramos "E").

**GB Type and cross-section of conductors**

The cable art.2302 is the ideal solution for wiring DUO digital systems. The use of inappropriate cables may have an adverse effect on the performance of the system.

**Technical characteristics of cable art.2302**

Number of conductors 2 (red/black)  
Cross-section of conductors 2x1mm<sup>2</sup>  
Material of conductors tinned copper  
Twisting pitch 40mm  
Nominal impedance 100Ω

**P Tipo e secção dos condutores**

A utilização do cabo art.2302, provido por ACI Farfisa, é recomendado por a realização de instalações digitais DUO System. O uso de outros cabos pode influenciar o correto funcionamento do sistema e não garante as prestações do mesmo.

**Dados técnicos do cabo art. 2302**

Número de condutores 2 (vermelho/preto)  
Secção dos condutores 2x1mm<sup>2</sup>  
Material dos condutores cobre estagnado  
Diâmetro externo 40mm  
Impedimento característica 100Ω

**Maximum distances guaranteed by cable art.2302**

**Distâncias máximas garantidas com o cabo art. 2302**

**F Type et section des conducteurs**

L'usage du câble art.2302, opportunément étudié par l'ACI Farfisa, il est recommandé pour la réalisation d'installations digitales DUO System. L'utilisation de câbles différents peut influencer le fonctionnement correct du système et n'en garantit pas les performances.

**Données techniques du câble art. 2302**

Nombre de conducteurs 2 (rouge/noir)  
Section des conducteurs 2x1mm<sup>2</sup>  
Matériau des conducteurs cuivre étamé  
Pas de câblage 40mm  
Impédance caractéristique 100Ω

**D Art und Querschnitt der Leiter**

Für die digitalen Busanlagen der Serie DUO wird der Einsatz des Kabels Art. 2302 von AcI Farfisa empfohlen. Bei Verwendung anderer Kabelarten kann die Funktion und die Leistung des Systems beeinträchtigt werden.

**Technische Daten des Kabels Art. 2302**

Anzahl der Adern 2 (rot/schwarz)  
Querschnitt der Adern 2x1mm<sup>2</sup>  
Material verzinnertes Kupfer  
Verdrillungsschritt 40mm  
Typische Impedanz 100Ω

**Distances maximum garanties avec le câble art. 2302**

**Bei Verwendung des Kabels Art. 2302 garantierte Höchstabstände**

**Note**

\* Lettere di riferimento schematico (vedere pagina 5).  
\*\* La lunghezza totale dei cavi dal derivatore ai posti interni non deve superare i 300 metri (somma di tutte le tratte "E").

**Notas**

\* Letras de referencia (véase la página 5).  
\*\* La longitud total de los cables del derivador a los aparatos internos no puede ser superior a los 300 metros (total de todos los tramos "E").

**Notes**

\* Letters for reference on the diagrams (see page 5).  
\*\* The total length of cables from line distributors to internal stations should not exceed 300m (adding all the "E" sections).

**Notas**

\* Letras de referência esquemática (ver a página 5).  
\*\* O comprimento total dos cabos do derivador aos locais internos não deve superar 300 metros (soma de todos os trechos "E").

**Notes**

\* Lettres de référence schématique (voir page 5).  
\*\* La longueur totale des câbles du dérivateur aux postes internes ne doit pas dépasser 300 mètres (somme de tous les tronçons "E").

**Hinweise**

\* Schaltplan-Bezugsbuchstaben (siehe Seite 5).  
\*\* Die Gesamtlänge der Kabel vom Nebenwiderstand zu den internen Teilnehmern darf nicht mehr 300 Meter betragen (Summe aller „E“-Abschnitte).

**IMPIANTO VIDEOCITOFONICO MULTIFAMILIARE  
MULTI-FAMILY VIDEOINTERCOM SYSTEM  
INSTALLATION VIDEOPHONIQUE A PLUSIEURS DIRECTIONS**

**SISTEMA DE VIDEOPORTERO MULTIFAMILIAR  
INSTALAÇÃO DE VÍDEO-PORTEIRO MULTIFAMILIAR  
MEHRFAMILIEN-VIDEOSPRECHANLAGE**

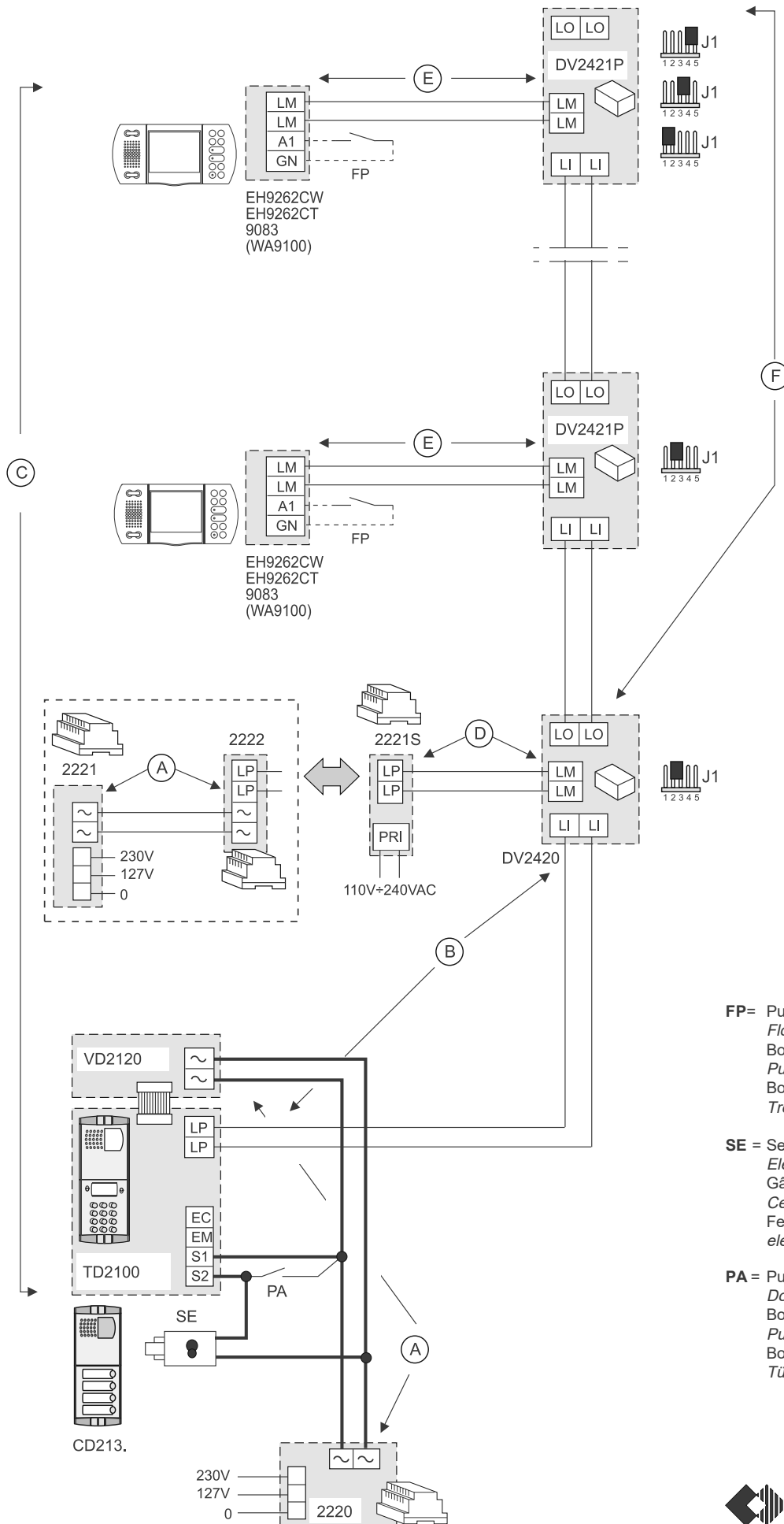

**FP=** Pulsante chiamata di piano (opzionale)  
Floor call push-button (optional)  
Bouton-poussoir de palier (optionnel)  
Pulsador de piso (opcional)  
Botão de patamar (opcional)  
Treppenhaustruftaste (Zusatztaste)

**SE =** Serratura elettrica (12Vca-1A max.)  
Electric door lock (12VAC-1A max)  
Gâche électrique (12Vca-1A max)  
Cerradura eléctrica (12Vca-1A máx.)  
Fechadura eléctrica (12Vca-1A max)  
elektrisches Türschloss (12VWs-1A max)

**PA =** Pulsante apriporta (opzionale)  
Door release push-button (optional)  
Bouton-poussoir ouvre porte (optionnel)  
Pulsador abrepuerta (opcional)  
Botão para abrir a porta (opcional)  
Türöffnertaste (Zusatztaste)

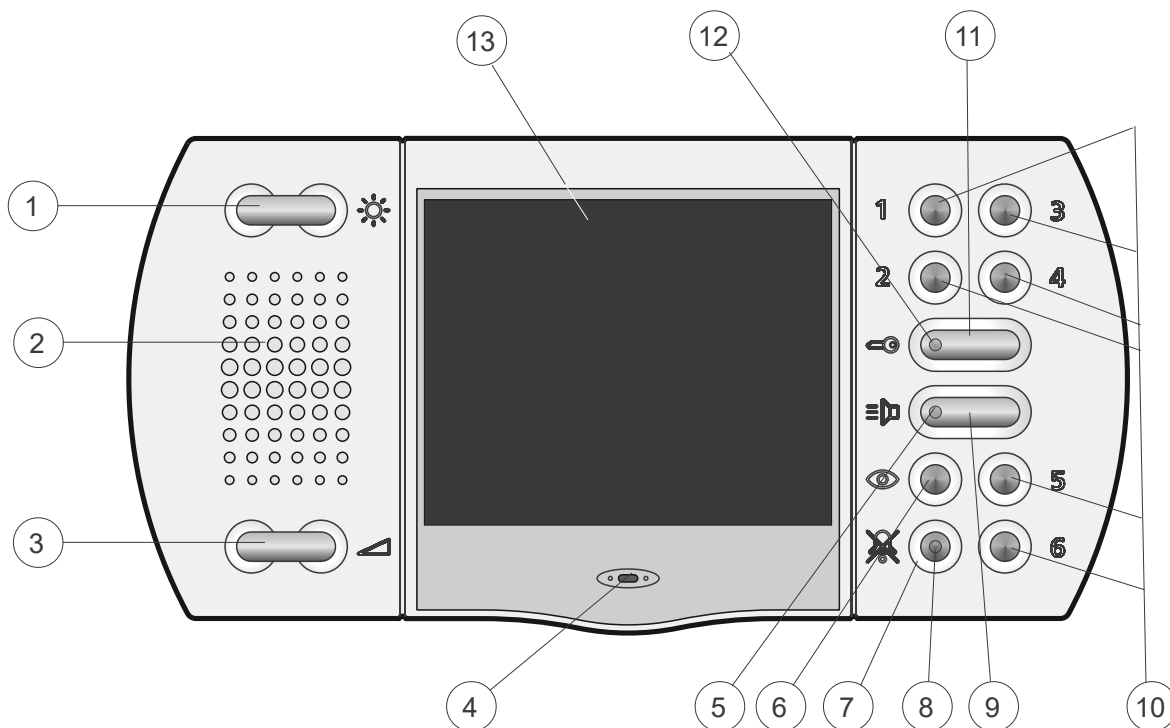

ITALIANO

ENGLISH





FRANÇAIS





- ① Regolazione della **luminosità** dell'immagine ☀.
- ② **Altoparlante**. Per ascoltare la comunicazione in corso e per ricevere le chiamate da posto esterno o da piano.
- ③ Regolazione del **volume** della comunicazione e della soneria ▲.
- ④ **Microfono**. Consente di parlare con il posto esterno.
- ⑤ **Led verde**. Il led segnala:
  - una comunicazione abilitata quando è acceso in modo continuo;
  - la ricezione di una chiamata quando lampeggia.
- ⑥ Pulsante **accensione di controllo** 👁. Permette di accendere il videocitofono e controllare visivamente l'ingresso.
- ⑦ Pulsante **Mute** ✖. Permette di:
  - **attivare/disattivare la fonia** verso il posto esterno (microfono) durante la conversazione;
  - **attivare/disattivare la soneria** se premuto per un tempo inferiore a 4 secondi;
  - **entrare in modalità programmazione** se premuto per un tempo superiore a 4 secondi.
- ⑧ **Led rosso**. Il led segnala:
  - la temporanea disabilitazione della fonia quando è acceso in modo continuo. Se la fonia viene riattivata riprende il precedente stato di funzionamento;
  - la disattivazione della soneria quando lampeggia lentamente;
  - che si è nella modalità di scelta programmazione se acceso in modo continuo;





- ① **Image brightness adjustment** ☀.
- ② **Loudspeaker**. It allows to hear the conversation and to receive the calls from the external door station or from floor.
- ③ **Call and communication volume adjustment** ▲.
- ④ **Microphone**. It allows to talk with the door station.
- ⑤ **Green LED**. The LED shows:
  - a communication in progress when it lights up continuously;
  - an incoming call when flashing.
- ⑥ **Control switching ON button** 👁. It allows to power ON the video intercom and monitoring the entrance.
- ⑦ **Mute button** ✖. It allows to:
  - **enable/disable the audio** (microphone) to the door station during a conversation;
  - **enable/disable the bell rings** if pressed for less than 4 seconds;
  - **enter in the programming mode** if pressed for more than 4 seconds.
- ⑧ **Red LED**. The LED shows:
  - temporary disabling of audio when it continuously lights-up. If audio is enabled again the LED recover the previous operating mode;
  - bell rings disabling when the LED slowly flashes;
  - the videointercom is in the select programming operation mode when the LED it is continuously lit-up;
  - the videointercom is in the programming operation mode when the LED quickly flashes.

- ① Réglage de la **luminosité** de l'image ☀.
- ② **Haut-parleur**. Pour écouter la communication en cours et pour recevoir les appels soit depuis un poste de rue ou d'étage.
- ③ Réglage du **volume** de la communication et de la sonnerie ▲.
- ④ **Microphone**. Permet de parler avec le poste de rue.
- ⑤ **Led verte**. La diode signale:
  - qu'une communication est activée lorsqu'elle est allumée en mode continu;
  - la réception d'un appel lorsqu'il clignote.
- ⑥ Bouton-poussoir **d'allumage de contrôle** 👁. Permet d'activer le vidéophone et de contrôler visuellement l'entrée.
- ⑦ Bouton-poussoir **Mute** ✖. Permet:
  - d'**activer l'audio** vers le poste de rue (microphone) pendant la conversation;
  - d'**activer/désactiver la sonnerie** si gardé enfoncé pendant moins de 4 secondes;
  - d'**entrer en mode de programmation** si gardé enfoncé pour plus de 4 secondes.
- ⑧ **Led rouge**. La diode signale:
  - que l'audio est temporairement désactivée lorsqu'elle est allumée en mode continu. Si l'audio est réactivée, la diode se rétablit au précédent état de fonctionnement;
  - la désactivation de la sonnerie quand il clignote lentement;
  - qu'il est dans le mode de programmation choisi si allumée en mode continu;
  - qu'il est dans le mode de programmation s'il clignote rapidement.

- che si è nella modalità programmazione se lampeggia velocemente.

- ⑨ Pulsante **comunicazione** . Permette di abilitare la comunicazione fonica dopo aver ricevuto una chiamata da posto esterno. La comunicazione si può chiudere premendo nuovamente il pulsante o alla fine della temporizzazione del videocitofono o dell'impianto.
- ⑩ Pulsanti **1, 2, 3, 4, 5 e 6** per servizi vari.
- ⑪ Pulsante **apriporta** . Permette di azionare la serratura elettrica con videocitofono acceso.
- ⑫ **Led arancione**. Segnalazione di porta aperta od altri servizi. Per avere questa indicazione occorre che nell'impianto sia presente uno o più attuatori art.2281 opportunamente programmati.
- ⑬ **Schermo LCD a colori** da 3,5".
- ⑭ **Regolazione colore** .
- ⑮ **Regolazione del contrasto** .
- ⑯ **Regolazione amplificazione del microfono** .
- ⑰ **Regolazione sensibilità del microfono**.
- ⑱ **Ponticelli** per adattamento impedenza del segnale video.

- ⑨ **Audio communication button** . It allows to enable the audio communication with the door station. The audio communication is end pressing again the button or if the communication time expires.
- ⑩ **Buttons 1, 2, 3, 4, 5 and 6** are available for supplementary services.
- ⑪ **Door lock**  button. It allows to actuate the electric door lock with the videointercom ON.
- ⑫ **Orange LED**. Signalling for "main door left open" or other services. To achieve this feature it is necessary to have on the installation one or more actuators art. 2281 properly connected.
- ⑬ **3.5" Colour LCD Display**.
- ⑭ **Colour adjustment** .
- ⑮ **Contrast adjustment** .
- ⑯ **Microphone volume adjustment** .
- ⑰ **Microphone sensitivity adjustment**.
- ⑱ **Jumpers** to select the matching impedance of the video signal.

- ⑨ Bouton-poussoir **communication** . Permet d'activer la communication audio après l'appel depuis le poste de rue. On coupe la conversation soit en appuyant de nouveau sur ce bouton-poussoir, soit à la fin de la temporisation interne ou de l'installation.
- ⑩ Boutons-poussoirs **1, 2, 3, 4, 5 et 6** pour services divers.
- ⑪ Bouton-poussoir **ouvre-porte** . Permet de activer la gâche électrique avec le vidéophone allumé.
- ⑫ **Led orange**. Signalisation de porte ouverte ou services divers. Pour que cette indication fonctionne, l'installation doit être dotée d'un ou de plusieurs activateurs art. 2281 programmés à cet effet.
- ⑬ **Écran LCD couleurs** de 3,5".
- ⑭ **Réglage de la couleur** .
- ⑮ **Réglage du contraste** .
- ⑯ **Réglage de l'amplification du micro-  
phone** .
- ⑰ **Réglage de la sensibilité du micro-  
phone**.
- ⑱ **Pontets** pour adapter l'impédance du signal vidéo.

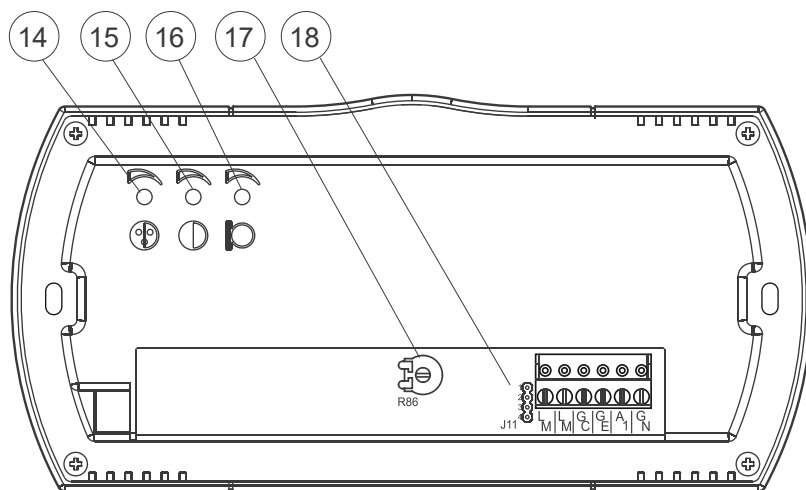

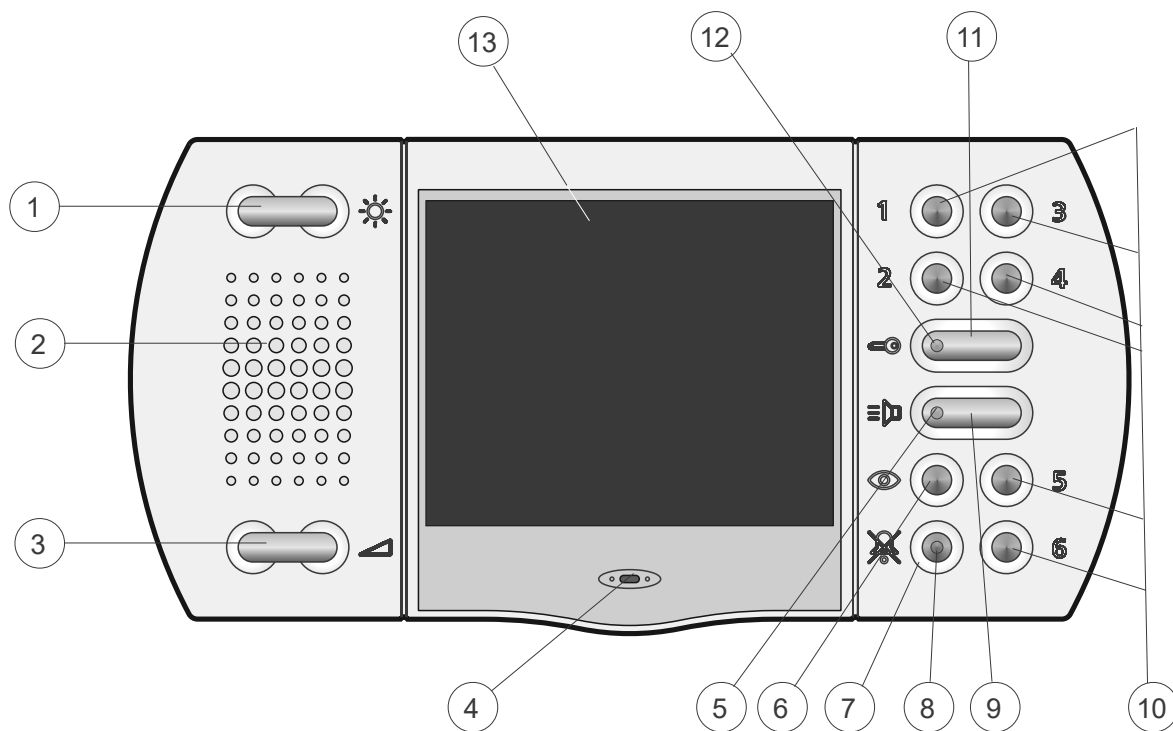
**E CARACTERÍSTICAS****P CARACTERÍSTICAS****D MERKMALE****ESPAÑOL**

- ① Regulación de la **luminosidad** de la imagen ☀.
- ② **Altavoz**. Para escuchar la comunicación en curso y para recibir las llamadas desde placa de calle o desde piso.
- ③ Regulación del **volumen** de la comunicación y de la sonería ▲.
- ④ **Micrófono**. Permite comunicar con la placa de calle.
- ⑤ **Led verde**. El led indica:
  - una comunicación habilitada, al estar encendido de modo continuo;
  - la recepción de una llamada en caso de parpadeo.
- ⑥ Pulsador **encendido de control** 👁. Permite encender el videoportero y controlar visualmente la entrada.
- ⑦ Pulsador **Mute** ✖. Permite:
  - **activar/disactivar la fonía** hacia la placa de calle (micrófono) durante la comunicación;
  - **activar/disactivar la sonería** al mantenerlo presionado por menos de 4 segundos;
  - **entrar del modo de programación** al mantenerlo presionado por más de 4 segundos.
- ⑧ **Led rojo**. El led indica:
  - la temporánea inhabilitación de la fonía si se mantiene encendido de modo continuo. Al reactivar la fonía, vuelve al anterior modo de funcionamiento;
  - la desactivación de la sonería cuando relampaguea lentamente;

**PORTUGUÊS**





- ① Regulagem da **luminosidade** da imagem ☀.
- ② **Alto-falante**. Para ouvir a comunicação em andamento e para receber as chamadas de posto externo ou de patamar.
- ③ Regulagem do **volumen** da comunicação e do som ▲.
- ④ **Microfone**. Consente a conversação com o posto externo.
- ⑤ **Led verde**. O led indica:
  - uma comunicação habilitada quando estiver aceso em modo continuo;
  - o recebimento de uma chamada quando lampeja.
- ⑥ Botão **acendimento de controle** 👁. Possibilita acender o vídeo-porteiro e controlar, de maneira visiva o ingresso.
- ⑦ Botão **Mute** ✖. Possibilita:
  - **ativar/desativar a fonía** em direção ao posto externo (microfone) durante a conversação;
  - **ativar/desativar o som** se pressionado por um tempo inferior a 4 segundos;
  - **entrar da modalidade de programação** se pressionado por um tempo superior a 4 segundos.
- ⑧ **Led vermelho**. O led indica:
  - a temporária desabilitação da fonía quando estiver aceso em modo continuo. Se a fonía for reativada, retomar o precedente estado de funcionamento;
  - a desativação do som quando lampeja lentamente;

**DEUTSCH**





- ① Einstellung der **Helligkeit** ☀.
- ② **Lautsprecher**. Dient zum Hören des laufenden Gesprächs und Empfangen der Türstations oder Etagenrufe.
- ③ Einstellung der **Lautstärke** der Sprechrufe und des Lätwerks ▲.
- ④ **Mikrofon**. Dient zum Sprechen mit der Türstation.
- ⑤ **Grüne LED**. Die LED zeigt folgendes an:
  - Freigabe eines Gesprächs bei Dauereinschaltung;
  - Empfang eines Rufes bei Blinken.
- ⑥ **Kontrolleinschalttaste** 👁. Dient zum Einschalten des Videosprechgeräts und zur optischen Kontrolle des Eingangs.
- ⑦ **Mute- Taste** ✖. Dient zur:
  - **Freigabe/Unterbrechung** des Sprechverkehrs mit der Türstation (Mikrofon) während des Gesprächs;
  - **Freigabe/Unterbrechung des Lätwerks** bei weniger als 4 Sekunden dauerndem Drücken;
  - **Verlassen des Programmiermodus** bei länger als 4 Sekunden dauerndem Drücken.
- ⑧ **Rote LED**. Die LED zeigt folgendes an:
  - vorübergehende Unterbrechung des Sprechverkehrs bei Dauereinschaltung; Nach erneuter Freigabe der Sprechleitung kehrt das Gerät zum vorhergehenden Betriebszustand zurück.
  - **Außerstandsetzung des Lätwerks** wenn es langsam blinkt;







- que el sistema está en el modo de selecta programación si encendido de modo continuo;  
- que se ha en la modalidad programación si relampaguea velozmente.

- ⑨ Pulsador **comunicación** . Permite habilitar la comunicación fónica tras la llamada desde placa de calle. La comunicación se puede finalizar presionando de nuevo el pulsador o al finalizar la temporización interior o del sistema.
- ⑩ Pulsadores **1, 2, 3, 4, 5 y 6** para servicios diversos.
- ⑪ Pulsador **abrepuerta** . Permite de actuar el abrepuerta eléctrico con videoportero encendido.
- ⑫ **LED naranja**. Señal de puerta abierta u otros servicios. Para disponer de esta información la instalación debe comprender uno o más actuadores art.2281 programados oportunadamente.
- ⑬ **Pantalla LCD color** de 3,5".
- ⑭ **Regulación color** .
- ⑮ **Regulación contraste** .
- ⑯ **Ajuste amplificación del micrófono** .
- ⑰ **Regulación sensibilidad del micrófono**.
- ⑱ **Puentes** para adaptación impedancia de la señal vídeo.

- que se encontra na modalidade escolha de programação (aceso em modo contínuo);  
- que se encontra na modalidade de programação (lampeja velozmente).

- ⑨ Botão **comunicação** . Possibilita a habilitação da comunicação fônica depois da chamada de posto externo. A comunicação pode ser encerrada, pressionado novamente o botão ou no final da temporização interna ou da instalação.
- ⑩ Botões **1, 2, 3, 4, 5 e 6** para serviços vários.
- ⑪ Botão **abre porta** . Possibilita de accionar a fechadura elétrica com vídeoporteiro ligado.
- ⑫ **Led laranja**. Sinalização de porta aberta ou outros serviços. Para obter essa indicação, é necessário que na instalação esteja presente um ou mais atuadores art.2281 oportunamente programados.
- ⑬ **Tela LCD a cores** de 3,5".
- ⑭ **Regulagem cor** .
- ⑮ **Regulagem do contraste** .
- ⑰ **Regulagem da amplificação do microfone** .
- ⑰ **Regulagem sensibilidade do microfone**.
- ⑱ **Pontinhos** para adaptação impedimento do sinal de vídeo.

- daß Programmierung in der Beschaffenheit von Wahl ist wenn entzündet auf ständige Weise;  
- daß Programmierung in der Beschaffenheit ist, wenn es schnell blinkt.

- ⑨ **Sprech-Taste** . Dient zur Freigabe des Sprechverkehrs nach einem Ruf seitens der Türstation. Das Gespräch kann durch erneutes Drücken der Taste oder nach Ablauf des internen oder anlagenspezifischen Zeittaktes beendet werden.
- ⑩ Tasten **1, 2, 3, 4, 5 und 6** für verschiedene Funktionen.
- ⑪ **Türöffner-Taste** . Dient zur Betätigung des Elektro-Türschlosses bei eingeschaltetem Videohaustelefon.
- ⑫ **Orangefarbene LED Tür-offen-Anzeige oder andere Funktionen**. Um diese Anzeige zu erhalten, muss die Anlage über ein oder mehrere Kontaktglieder Art. 2281 verfügen, die entsprechend programmiert sein müssen.
- ⑬ **Farbiger LCD-Bildschirm** zu 3,5".
- ⑭ **Farbeinstellung** .
- ⑮ **Kontrast-Einstellung** .
- ⑰ **Einstellung Mikrofonverstärkung** .
- ⑰ **Einstellung der Mikrofonempfindlichkeit**.
- ⑱ **Jumper** zur Impedanzregulierung des Videosignals.

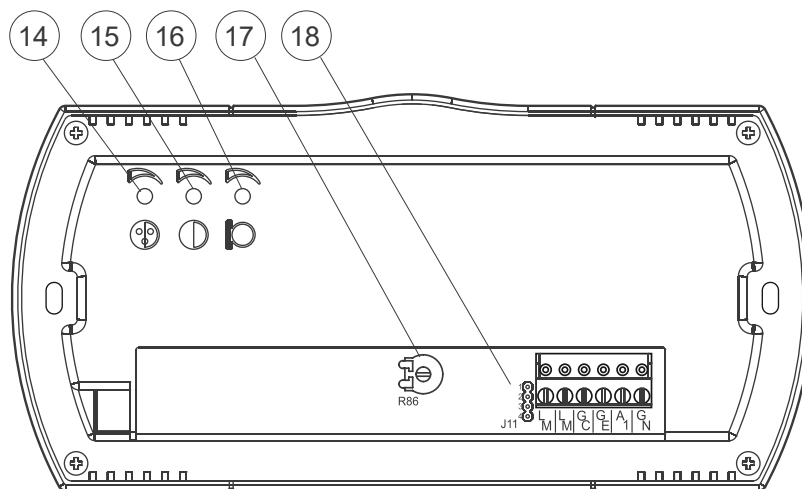

**I** Funzioni supplementari  
**E** Funciones adicionales

**Chiamata di piano**

Per ricevere una chiamata di piano collegare tra i morsetti **A1** e **GN** del videocitofono un pulsante (FP).

Premendo il pulsante FP, sull'altoparlante del videocitofono si udrà una chiamata differente da quella proveniente dai posti esterni. La chiamata si riceve anche se il videocitofono è in conversazione.

**Llamada de planta**

Para recibir una llamada de planta se necesita conectar un pulsador (FP) entre los terminales **A1** y **GN** del videoportero.

Presionando el pulsador FP, el altavoz del videoportero recibe una llamada diferente de las llamadas desde las placas de calle y la centralita. La llamada se recibe incluso si el videoportero está en conversación.

**GB** Additional functions  
**P** Funções suplementares

**Call floor**

To receive a floor call you must connect a button (FP) between terminals **A1** and **GN** of the videointercom.

When the button FP is pressed, the videointercom speaker will receive a call different from calls from the external stations or exchanger. The call is received also if the videointercom is in conversation.

**Chamada de patamar**

Para receber uma chamada de patamar, é necessário ligar entre os terminais **A1** e **GN** do vídeo-porteiro um botão (FP).

Ao pressionar o botão FP, se ouvirá no altofalante do vídeo-porteiro uma chamada diferente daquelas provenientes dos postos externos e da central de portaria. A chamada também pode ser recebida se o vídeo-porteiro estiver em conversação.

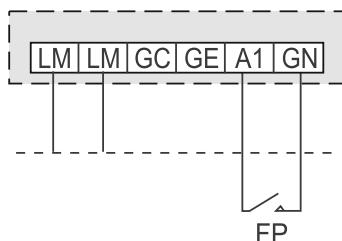

**F** Fonctions supplémentaires  
**D** Zusatzfunktionen

**Appel de palier**

Pour recevoir un appel de palier, il faut brancher un bouton-poussoir (FP) entre les bornes **A1** et **GN** du vidéophone.

En appuyant sur le bouton-poussoir FP, on entend sur le haut-parleur un appel différent de ceux qui proviennent depuis les postes de rue ou depuis le standard de conciergerie. On reçoit l'appel même si une conversation est en cours sur le vidéophone.

**Etagenruf**

Zum Empfangen eines Etagenrufes ist wie folgt vorzugehen eine Taste (FP) zwischen die Klemmen **A1** und **GN** des Videohaustelefons anschließen;

Bei Drücken der Taste FP ist im Lautsprecher des Videohaustelefons ein Ruf zu hören, der sich von denen der Türstation und der Rufzentrale unterscheidet. Der Ruf kann auch bei bestehender Sprechverbindung des Videohaustelefons entgegengenommen werden.

**Segnalazione porta-aperta od altre funzioni**

Per avere una segnalazione di porta-aperta od altre funzioni similari collegare sulla linea montante un modulo attuatore art.2281 (vedi manuale istruzione del prodotto).

Quando il contatto è chiuso e l'attuatore è stato correttamente programmato, si accende il led arancione.

**Señal puerta-abierta u otras funciones**

Para disponer de la señal de puerta abierta u otras funciones similares conectar en la línea montante un módulo actuador art.2281 (véase manual de instrucciones del producto).

El led naranja se enciende cuando el contacto está cerrado y el actuador está programado correctamente.

**Open door signal or other functions**

To have a "main door left open" signalling or other similar services it is necessary to connect on the installation an actuator art.2281 (see product's instruction manual).

When the contact is closed orange LED lights-ON if the actuator has been correctly programmed.

**Sinalização porta-aberta ou outras funções**

Para obter uma sinalização de porta-aberta ou outras funções semelhantes, ligar na linha montante um módulo atuador art.2281 (vide manual de instrução do produto).

Quando o contacto estiver fechado e o atuador estiver programado corretamente, o led laranja se acende.

**Signalisation de porte ouverte ou fonctions diverses**

Pour avoir la signalisation de porte ouverte ou d'autres fonctions similaires, brancher sur la ligne montante un module activateur art. 2281 (voir le mode d'emploi du produit).

Lorsque le contact est fermé, l'activateur a été correctement programmé et le led orange s'allume.

**Tür-offen-Anzeige oder andere Funktionen**

Um eine Tür-offen-Anzeige oder ähnliche Funktionen zu erhalten, ist in der Steigleitung ein Kontaktglied-Modul Art.2281 zu installieren (siehe Bedienungsanleitung des Produkts). Wenn der Kontakt geschlossen und das Kontaktglied richtig programmiert ist, schaltet sich die orangefarbene LED ein.

**Ripetizione di chiamata**

Collegando gli apparati secondo lo schema riportato di seguito è possibile rilanciare la soneria del videocitofono in altri punti della casa.

**Repetición de llamada**

Conectando los aparatos según el esquema ilustrado a continuación se puede enviar el tono de llamada del videoportero a otros puntos de la vivienda.

**Call repeater**

Connecting equipments as shown in the following diagram, it is possible to repeat the call in other places of the apartment.

**Repetição de chamada**

Ao ligar os aparelhos de acordo com o esquema ilustrado a seguir, é possível reativar o som do vídeo-porteiro em outros pontos da casa.

**Répétition de l'appel**

En branchant les appareils conformément au schéma ci-contre, on peut relancer la sonnerie du vidéophone dans d'autres points de l'habitation.

**Rufwiederholung**

Bei Anschluss der Apparate gemäß dem nachstehenden Schaltplan, kann das Lätwerk des Videohaustelefons an andere Stellen des Hauses „weitergeleitet“ werden.

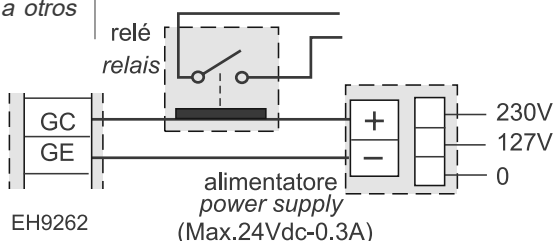

## I PROGRAMMAZIONI

Il videocitofono deve essere programmato opportunamente per definirne il modo di funzionamento.

I modi possibili di programmazione sono 2:

- **automatico** (consente di programmare velocemente solo il codice utente agendo dal posto esterno);
- **manuale** (consente di programmare tutte le funzioni dal videocitofono)

Le programmazioni che possono essere eseguite sono:

- **indirizzo utente;**
- **indirizzo interno;**
- **codici da assegnare al pulsante** "☺"; massimo 4 indirizzi di altrettanti posti esterni
- **codici da assegnare ai pulsanti** "1", "2", "3", "4", "5" e "6" per effettuare eventuali chiamate intercomunicanti, accensioni di controllo o per applicazioni speciali;
- **durata delle sonerie** (massimo 4 squilli) per 4 tipi di chiamate (vedi tabella 1).
- **sceita del tipo di soneria** per 4 tipi di chiamate (vedi tabella 1).

### Programmazione di fabbrica

- **indirizzo utente = 100**
- **indirizzo interno = 000**
- **pulsanti** "☺", "1", "2", "3", "4", "5", "6" = ai pulsanti non è associato alcun codice
- **numero di squilli e tipo di soneria** (vedi tabella 1)

### Tabella 1.

#### Programmazione di fabbrica delle chiamate

Chiamate	Numero di squilli	Tipo di soneria
da posto esterno	1	Din-Don
da altro utente	4	Dring
intercomunicante	4	Melody 1
da piano	1	Melody 2

**Attenzione:** solo la programmazione dell'**indirizzo utente è obbligatoria**; tutte le altre sono facoltative.

### Entrare in programmazione

Tenere premuto per più di 4 secondi il pulsante ; si udrà un momentaneo tono di conferma e si accende il led rosso per tutta la fase di scelta programmazione. Se per 2 minuti non si esegue alcuna operazione, il sistema ritorna automaticamente alla modalità "funzionamento".

### Programmazione automatica

Con la programmazione automatica è possibile memorizzare l'indirizzo del videocitofono agendo dal posto esterno. Per effettuare la programmazione automatica occorre:

- **entrare nella modalità di programmazione** seguendo le indicazioni descritte nel capitolo "Entrare in programmazione";
- **premere** per 4 secondi il pulsante ; il led rosso inizia a lampeggiare;
- **effettuare una chiamata da un posto**

**esterno entro 2 minuti.** In impianti dove è presente la tastiera digitale TD2100 comporre il numero che si vuol assegnare al videocitofono e premere ; in impianti dove è presente il codificatore digitale CD2131, CD2132, CD2134 o CD2138 premere sulla pulsantiera il pulsante che si desidera assegnare all'utente. Automaticamente il videocitofono riceve la chiamata e si accende visualizzando l'immagine del posto esterno chiamante. Premere il pulsante per entrare in conversazione con il posto esterno e verificare il corretto funzionamento dell'apparecchio; la programmazione è segnalata sul posto esterno da un tono di conferma se accettata o di dissuasione se errata;

- ripetere le fasi di programmazione per tutti i videocitofoni presenti nell'impianto.

### Programmazione manuale

La programmazione manuale permette, oltre a codificare l'indirizzo utente, di assegnare l'indirizzo interno e i codici ai pulsanti numerici (da 1 a 6) e "☺".

### Utilizzo pulsanti

Per immettere gli indirizzi o i codici utilizzare i pulsanti , "☺" e "1".

: La pressione di questo pulsante serve per **confermare la programmazione di un indirizzo o di un codice** oppure **passare ad una fase di programmazione successiva.**

☺: La pressione di questo pulsante serve per **confermare la cifra composta** e per passare alla composizione della cifra successiva in quest'ordine: centinaia + ☺, decine + ☺, unità + ☺.

1: La pressione di questo pulsante serve per **incrementare il valore della cifra da inserire.** Premere il pulsante un numero di volte pari alla cifra da inserire (cifra 1 = 1 pressione; cifra 9 = 9 pressioni; cifra 0 = 10 pressioni del pulsante "1")

### Immissione codici o indirizzi

- I codici e /o gli indirizzi da memorizzare devono essere sempre formati da tre cifre (centinaia, decine ed unità); i codici e/o gli indirizzi composti da sole decine ed unità o da sole unità devono essere completati con l'aggiunta di zeri. Per esempio l'indirizzo 96 diventa 096 e l'indirizzo 5 diventa 005.

- Le cifre devono essere immesse una alla volta (iniziando dalle centinaia) premendo "n" volte il pulsante "1" dove "n" corrisponde al valore della cifra da immettere. Confermare la cifra premendo il pulsante "☺"; un segnale acustico segnala l'avvenuto inserimento della 1ª cifra.

- Seguire la stessa procedura per l'inserimento della 2ª e 3ª cifra.

*Esempio:* per inserire il codice 096 occorre: -premere 10 volte il pulsante "1" per inserire la cifra 0 e premere il pulsante "☺"; si udrà un tono sull'altoparlante;

-premere 9 volte il pulsante "1" per inserire la cifra 9 e premere il pulsante "☺"; si udrà un tono sull'altoparlante;

-premere 6 volte il pulsante "1" per inserire la

cifra 6 e premere il pulsante "☺"; si udrà un tono sull'altoparlante.

### Programmazione indirizzo utente ed indirizzo interno

- **Indirizzo utente** - codice che permette di ricevere la chiamata da esterno, accendere il videocitofono, conversare ed aprire la serratura del posto esterno chiamante.

- **Indirizzo interno** - codici che identificano i videocitofoni presenti nell'appartamento (massimo 6). Se vi è un solo videocitofono, il codice d'interno deve essere 000 (programmazione di fabbrica) mentre se sono presenti altri apparecchi (massimo altri 5) occorre assegnare ad essi i codici 001, 002, 003, ecc. Inserendo questi codici tutti i videocitofoni suoneranno contemporaneamente quando si effettua una chiamata da esterno, da altro utente e di piano.

Per effettuare la programmazione **utente ed interno**, occorre:

● **entrare nella modalità di programmazione** seguendo le indicazioni descritte nel capitolo "Entrare in programmazione";

● premere per 4 secondi il pulsante ; il led rosso inizia a lampeggiare;

● inserire le 3 cifre che compongono l'**indirizzo utente** seguendo la procedura del paragrafo "Immissione codici o indirizzi";

● premere il pulsante per confermare e passare alla codifica dell'**indirizzo interno**; si udrà un tono di conferma;

● inserire le 3 cifre che compongono l'**indirizzo interno** seguendo la procedura del paragrafo "Immissione codici o indirizzi";

● premere il pulsante per confermare; si udrà un tono di conferma ed il led rosso si accende in modo continuo;

● proseguire con un'altra programmazione od uscire premendo il pulsante o .

**Nota.** Se uno dei due indirizzi è corretto e non si vuole modificare è sufficiente confermarlo premendo il pulsante .

### Programmazione indirizzo dei pulsanti

**Pulsante** "☺". A questo pulsante è possibile memorizzare il codice di massimo 4 posti esterni. Questo permette all'utente di visionare, conversare o aprire la porta con i vari ingressi, anche se non è avvenuta una chiamata dall'esterno, premendo più volte il pulsante "☺". Nel caso di un sistema con un solo posto esterno non è necessario memorizzare il suo indirizzo in quanto esso verrà acquisito automaticamente alla prima chiamata.

Per effettuare la programmazione, occorre:

● **entrare nella modalità di programmazione** seguendo le indicazioni descritte nel capitolo "Entrare in programmazione";

● premere per 4 secondi il pulsante "☺"; il led rosso inizia a lampeggiare;

● inserire le 3 cifre che compongono l'**indirizzo associato al 1° posto esterno** (codici da 231 a 250) seguendo la procedura del

- paragrafo "Immissione codici o indirizzi";
- premere il pulsante "☰" per confermare e passare all'inserimento dell'indirizzo del 2° posto esterno; si udrà un tono di conferma;
  - inserire le 3 cifre dell'indirizzo associato al 2° posto esterno e confermarlo premendo "☰";
  - proseguire inserendo l'indirizzo associato al 3° e 4° posto esterno (se presenti) oppure uscire premendo ripetutamente il pulsante "☰" per tornare alla fase di scelta di programmazione; si udrà un tono di conferma ed il led rosso si accende in modo continuo;
  - proseguire con un'altra programmazione od uscire premendo il pulsante "☒" o "☰".

**Nota: associare al pulsante solo gli indirizzi dei posti esterni a cui l'utente è consentito il collegamento. Non inserire indirizzi di posti esterni di altre palazzine.**

**Pulsanti numerici "1, 2, 3, 4, 5 e 6".** Questi pulsanti possono essere usati per effettuare:

- **chiamate intercomunicanti;**
  - per chiamare utenti di altri appartamenti inserire il rispettivo indirizzo utente (codici da 001 a 200).
  - per chiamate intercomunicanti tra videocitofoni presenti nello stesso appartamento inserire il codice 000 iniziando sempre dal pulsante 1 e proseguendo con i pulsanti successivi fino a coprire le esigenze dell'utente; automaticamente i pulsanti chiameranno i videocitofoni secondo l'ordine dell'indirizzo interno (vedi tabella 2).

**Tabella 2.**  
**Indirizzi delle chiamate intercomunicanti**

Indirizzo interno	Pulsanti da premere				
	1	2	3	4	5
000	001	002	003	004	005
001	000	002	003	004	005
002	000	001	003	004	005
003	000	001	002	004	005
004	000	001	002	003	005
005	000	001	002	003	004

*Esempio:* premendo il pulsante 3 dal videocitofono 002 si effettuerà la chiamata all'utente n°003.

- **accensioni di controllo dei posti esterni** (si consiglia di usare il pulsante "☉" per l'accensione di controllo del 1° posto esterno); per abilitare questo servizio inserire l'indirizzo del posto esterno (codici da 231 a 250).

- **servizi vari tramite attuatori art.2281;** per attivare questo servizio inserire l'indirizzo dell'attuatore da abilitare (codici da 211 a 220).

Per effettuare la programmazione, occorre:

- **entrare nella modalità di programmazione** seguendo le indicazioni descritte nel capitolo "Entrare in programmazione";
- **a** - premere per 4 secondi il pulsante **numerico** che si desidera programmare; il led rosso inizia a lampeggiare;
- **b** - inserire le 3 cifre che compongono il codice della funzione desiderata seguendo la procedura del paragrafo "Immissione codici o indirizzi";
- **c** - premere il pulsante "☰"; si udrà un tono di conferma ed il led rosso si accende in modo continuo;
- ripetere le fasi **a-b-c** per programmare altri pulsanti **numerici** od uscire dalla programmazione premendo il pulsante "☒" o "☰"; il led rosso si spegne.

#### Note.

- Ad ogni pulsante può essere abbinato un solo codice.
- Non è possibile intercomunicare o collegarsi con utenti e posti esterni di altre palazzine se tra loro vi è lo scambiatore digitale art.2273.

#### Programmazione numero di squilli della soneria

- **entrare nella modalità di programmazione** seguendo le indicazioni descritte nel capitolo "Entrare in programmazione";
- **a** - premere il pulsante "▲"; si udrà un singolo squillo;
- **b** - premere lateralmente (a sinistra o a destra) il pulsante "▲" per rispettivamente diminuire o aumentare il numero di squilli. Dopo ciascuna pressione si udrà il numero di squilli programmato;
- **c** - premere uno dei **pulsanti numerici (1, 2, 3 o 4)** per selezionare il tipo di chiamata che si vuol modificare (vedi tabella 3);
- se occorre variare il numero di squilli di un'altra chiamata, ripetere i punti **a-b-c** cambiando il pulsante numerico da premere;
- proseguire con altre programmazioni od uscire premendo il pulsante "☒" o "☰"; il led rosso si spegne.

#### Programmazione tipo di soneria

- **entrare nella modalità di programmazione** seguendo le indicazioni descritte nel capitolo "Entrare in programmazione";
- **a** - premere il pulsante "☼"; si udrà il tipo di soneria precedentemente programmato;
- **b** - premere lateralmente (a sinistra o a destra) il pulsante "☼" per selezionare la precedente o successiva soneria;
- **c** - premere uno dei **pulsanti numerici (1, 2, 3 o 4)** per selezionare il tipo di chiamata che si vuol modificare (vedi tabella 3);
- se occorre variare il tipo di soneria di un'altra chiamata, ripetere i punti **a-b-c** cambiando il pulsante numerico da premere;
- uscire dalla programmazione premendo il pulsante "☒" o "☰"; il led rosso si spegne.

**Tabella 3.**  
**Pulsanti di programmazione del tipo di chiamata**

Pulsante	Tipo di chiamata
1	da posto esterno
2	da altro utente
3	intercomunicante
4	da piano

#### Uscire dalla programmazione

In qualsiasi momento è possibile uscire dalla modalità programmazione premendo il pulsante "☒" o "☰".

**Per facilitare la programmazione e per ricordarla in seguito, si consiglia di scrivere i codici nella tabella seguente**

☐☐☐☐	+	☐☐☐☐	+	☐☐☐☐	•	☐☐☐☐	+	☐☐☐☐	+	☐☐☐☐
indirizzo utente		indirizzo interno		1° indirizzo pulsante ☉		2° indirizzo pulsante ☉		3° indirizzo pulsante ☉		4° indirizzo pulsante ☉
(obbligatoria)		☐☐☐☐		☐☐☐☐		☐☐☐☐		☐☐☐☐		☐☐☐☐
		(facoltative - codici inseribili solo con la programmazione manuale)								

☐☐☐☐	•	☐☐☐☐	•	☐☐☐☐	•	☐☐☐☐	•	☐☐☐☐	•	☐☐☐☐
indirizzo pulsante 1		indirizzo pulsante 2		indirizzo pulsante 3		indirizzo pulsante 4		indirizzo pulsante 5		indirizzo pulsante 6
										(programmazioni facoltative - codici inseribili solo con la programmazione manuale)

## I FUNZIONAMENTO

### Chiamata da posto esterno

Effettuando una chiamata dal posto esterno sull'altoparlante del videocitofono si udranno gli squilli della soneria (come da programmazione), inizia a lampeggiare il led verde e sullo schermo appare l'immagine del chiamante per circa 30 secondi. Se la soneria è stata disabilitata lampeggia anche il led rosso.

Se il tempo di chiamata è scaduto ed il videocitofono si è spento, premere il pulsante "☺" per collegarsi nuovamente con il posto esterno chiamante.

Per conversare con il posto esterno per un tempo di circa 90 secondi, premere il pulsante "☺"; si accende in modo continuo il led verde.

Qualora si desideri disattivare la fonia verso il posto esterno, continuando ad ascoltare l'audio proveniente dall'esterno, premere brevemente il pulsante "X"; per tutto il periodo della disabilitazione rimane acceso in modo continuo il led rosso. Per ripristinare l'audio con l'esterno premere nuovamente "X"; il led rosso riprende il precedente stato di funzionamento.

Nel caso di chiamata ad un utente che ha nel proprio appartamento più di un videocitofono in parallelo tutti i videocitofoni squillano, ma solo quello il cui indirizzo interno è 000 si accende. Per rispondere da questo videocitofono si può procedere come descritto in precedenza. Dagli altri videocitofoni è possibile rispondere premendo il pulsante "☺". Quest'operazione accende automaticamente il videocitofono interessato e spegne quello precedentemente acceso. Nel caso in cui prima di rispondere dai videocitofoni spenti si vuol vedere chi sta effettuando la chiamata, si può premere il pulsante "☺" e, successivamente, premere "☺".

Per azionare l'apertura della serratura elettrica premere il pulsante "☺".

Per terminare la conversazione e spegnere il videocitofono premere "☺"; il led verde si spegne. Il videocitofono si spegne anche a fine temporizzazione.

### Accensioni di controllo e collegamento con uno o più posti esterni.

Ad impianto a riposo e nessuna conversazione in corso, è possibile effettuare delle accensioni di controllo premendo sul videocitofono il pulsante "☺" o gli altri pulsanti programmati per questo tipo di funzione.

Se nell'impianto vi sono più posti esterni e il pulsante "☺" è stato correttamente programmato, è possibile effettuare sequenzialmente l'accensione dei vari posti esterni (massimo 4) premendo più volte il medesimo pulsante.

L'accensione di controllo ha una durata di circa 30 secondi, ma è interrotta se nell'impianto viene eseguita un'ulteriore accensione di controllo o una chiamata tra utenti o da posto esterno.

Premendo il pulsante "☺", durante l'accensione di controllo, si entra automaticamente in comunicazione fonica con il posto esterno.

Se premendo il pulsante "☺" il videocitofono rimane spento e si ode un tono di occupato, occorre attendere che l'impianto ritorni libero.

### Effettuare o ricevere una chiamata da altro utente.

Con impianto a riposo è possibile effettuare una chiamata ad un altro utente. Per eseguire questa operazione bisogna avere preventivamente memorizzato nei pulsanti numerici l'indirizzo dell'utente che si desidera chiamare.

Prima di effettuare la chiamata, premere il pulsante "☺"; se sull'altoparlante si ode un tono di occupato, attendere che l'impianto ritorni libero; se invece si ode un tono di libero è possibile inviare la chiamata premendo il relativo pulsante. Sull'altoparlante si udrà il tono di chiamata, mentre il videocitofono dell'altro utente suonerà (senza accendersi) con il timbro scelto nella fase di programmazione. Se l'utente chiamato risponde entro 30 secondi ha inizio una conversazione che può durare fino a 90 secondi, altrimenti l'impianto ritorna libero.

Una chiamata da posto esterno ad un qualunque utente dell'impianto concluderà forzatamente la conversazione interna in corso.

### Effettuare o ricevere una chiamata intercomunicante nel proprio appartamento.

Con impianto a riposo è possibile effettuare una chiamata intercomunicante a tutti i videocitofoni presenti nello stesso appartamento (massimo 6 e codici d'interno da 000 a 005) premendo i pulsanti numerici precedentemente programmati con codice 000.

Prima di effettuare la chiamata, premere il pulsante "☺"; se sull'altoparlante si ode un tono di occupato, attendere che l'impianto ritorni libero; se invece si ode un tono di libero è possibile inviare la chiamata premendo il relativo pulsante. Sull'altoparlante si udrà il tono di chiamata, mentre il videocitofono chiamato suonerà (senza accendersi) con il timbro scelto nella fase di programmazione. Se l'utente chiamato risponde entro 30 secondi ha inizio una conversazione che può durare fino a 90 secondi, altrimenti l'impianto ritorna libero.

Una chiamata da posto esterno ad un qualunque utente dell'impianto concluderà forzatamente la conversazione interna in corso.

## Tabella dei toni

**Tono di tasto riconosciuto.** Attivato per indicare la pressione dei pulsanti numerici, ☺ e ☺



**Tono di conferma.** Attivato durante la fase di programmazione per indicare l'esito positivo di un'operazione



**Tono di impianto libero.** Attivato per 30 secondi se l'impianto è libero



**Tono di chiamata.** Attivato a seguito di una chiamata verso altro utente o intercomunicante (per 30 secondi o fino alla risposta dell'utente)



**Tono di occupato.** Indica che la linea è occupata

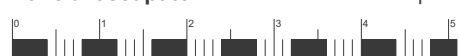

**Tono di dissuasione.** Attivato a seguito di una chiamata verso un dispositivo inesistente o non disponibile



**Tono di fine conversazione.** Attivato a 10 sec. dal termine del tempo massimo di conversazione



## Tabella delle chiamate

- |    |         |
|----|---------|
| 1  | DIN-DON |
| 2  | DRING1  |
| 3  | DRING2  |
| 4  | DRING3  |
| 5  | DRING4  |
| 6  | MELODY1 |
| 7  | MELODY2 |
| 8  | MELODY3 |
| 9  | MELODY4 |
| 10 | MELODY5 |
| 11 | MELODY6 |
| 12 | MELODY7 |
| 13 | MELODY8 |
| 14 | BEEP    |

**Nota.** Tutte le segnalazioni acustiche ed i toni, ad eccezione del tono di impianto libero e di chiamata, hanno una durata di circa 2 secondi.

## GB PROGRAMMING

The videointercom must be suitably programmed for operation. Two programming modes are available:

- **automatic** (quick programming of user code acting from external station);
- **manual** (programming of all videointercom functions)

The following programming is possible:

- **user address**;
- **internal address**;
- **address to assign to button** "☺"; maximum 4 addresses of external door stations;
- **code to assign to buttons** "1", "2", "3", "4", "5" and "6" to make intercom calls, door station monitoring or for special services;
- **call timing** (max 4 rings) for 4 different call melodies (see table 1);
- **selection of the call melody** for 4 different call melodies (see table 1).

### Factory setting

- **user address** = 100
- **internal address** = 000
- **buttons** "☺", "1", "2", "3", "4", "5", "6" = no codes are stored to the buttons
- **number of call rings and call melody** (see table 1)

**Table 1.**  
**Factory setting for calls**

Calls	Number of rings	Type of melody
from door station	1	Din-Don
from other users	4	Dring
intercommunicating	4	Melody 1
floor (local)	1	Melody 2

**Attention:** it is mandatory to program the equipment only with the user code (address) all other programming are optional.

### Enter the programming mode

Keep pressed the button  for more than 4 seconds; an acknowledge tone will be shortly heard while red LED will lights-ON for all programming phase. If for 2 minutes no keys are pressed, system switches back to the operating mode.

### Automatic programming

You can use the automatic programming mode to save the videointercom address from the external station. To enter the automatic programming mode you must:

- **enter the programming mode** following the instructions described in "Enter the programming mode";
- **keep pressed the button**  for more than 4 seconds; red LED starts flashing;
- **make a call from an external station within 2 minutes.** In case of installations with digital push-button keyboard TD2100, key in the number you want to assign to the

videointercom and press "☺". In case of installations with digital encoder CD2131, CD2132, CD2134 or CD2138 press the button you want to assign to the user on the push-button keyboard. When the call is received, the videointercom is programmed automatically, you hear the call tone in the loudspeaker and the videointercom is turned on, showing the calling external station. Press the button  to start the conversation with the external door station and verify the correct working mode of the equipment; programming mode is signalled on the external door station by an acknowledge tone if accepted or a dissuasion tone if rejected;





- repeat programming phases for all the videointercoms connected to the system.

### Manual programming

The manual programming mode allows you to enter the user address, assign the internal address and codes to numerical buttons (from 1 to 6) and "☺".

**Using the push-buttons for programming**  
Press button , "☺" and "1" to enter addresses or codes.

: Press this button to **confirm address or code programming or go to the next programming step.**

: Press this button to **confirm the digit just dialled** and to proceed to enter next digit in the following order: hundreds + , tens + , units + .

**1**: Press this button to **increase the value you want to enter.** Press the button for a number of times equal to the digit you want to enter (digit 1 = 1 time; digit 9 = 9 times; digit 0 = 10 times button "1").

### Entering codes or addresses

- Codes and/or addresses must have three digits (hundreds, tens, units); codes and/or addresses with tens and units or units only must be completed by adding zeros. For example, address 96 will become 096 and address 5 will become 005.

- Digits must be entered individually (beginning from the hundred), by pressing the button "1" for a number of times "n", where "n" is the value of the digit you want to enter. Store the digit pressing the button "☺"; a tone will confirm the acquisition of the 1<sup>st</sup> digit.

- Follow the same procedure to store the 2<sup>nd</sup> and 3<sup>rd</sup> digit.





*For example, to enter code 096 you must:*

- press button "1" 10 times to enter digit 0 and press the button "☺"; you will get a tone on the loudspeaker;
- press button "1" 9 times to enter digit 9 and press the button "☺"; you will get a tone on the loudspeaker;
- press button "1" 6 times to enter digit 6 and press the button "☺"; you will get a tone on the loudspeaker.

### Programming of the user address and internal address

- **User address** – this code allows you to receive an external call, turn on the videointercom, have a conversation and open the door at the calling external station.
  - **Internal address** – these codes are used to identify the videointercoms installed in the apartment (max. 6). In case of one videointercom only, the internal code must be 000 (default value); if other video-intercoms are present (max. other 5) you must assign to them the codes 001, 002, 003 etc.
- Programming these addresses all the videointercoms will ring-UP when receiving an external, intercommunicating or floor (local) call.

To program the **user address** and **internal address** it is necessary to:

- **enter the programming mode** following the instructions described in "Enter the programming mode";
- keep pressed the button  for more than 4 seconds; red LED starts flashing;
- enter the 3 digit of the **user address** following the procedure reported on the paragraph "Entering codes or addresses";
- press the button  to confirm the present phase and move to the next phase which is: programming of the **internal address**; an acknowledge tone will be heard;
- enter the 3 digit of the **internal address** following the procedure reported on the paragraph "Entering codes or addresses";
- press the button  to confirm; an acknowledge tone will be heard and the red LED lights-ON continuously;
- proceed with another programming phase or exit the programming mode pressing button  or .

**Note.** If one of the two above mentioned addresses is already correctly programmed and you don't want to program it again it would be possible to skip its programming by simply pressing button .

### Programming address to be stored to each button

**Button "☺".** To this button can be stored the addresses of maximum 4 external stations which can be connected sequentially. In this way the user can monitor, communicate or open the door of 4 different external stations without being called from them but simply pressing several times the button . **In the case of a system with only 1 external door station it isn't necessary to store any address because it will be acquired automatically at the first call.**

To make the programming it necessary to:

- **enter the programming mode** following the instructions described in "Enter the programming mode";
- keep pressed the button "☺" for more than 4 seconds; red LED starts flashing;

- enter the 3 digit of the **address of the 1st external door station** to be stored (codes from 231 to 250) following the procedure reported on the paragraph **“Entering codes or addresses”** ;
- press the button to confirm the present address move to the 2nd one; an acknowledge tone will be heard;
- enter the 3 digit of the address of the 2nd external door station and confirm by pressing button ;
- proceed entering the addresses of the 3rd and 4th external stations (if present) or exit the present programming phase pressing several times the button ; you will be led back to selecting programming mode;
- proceed with another programming or exit programming mode by pressing button or

**Note: store only the addresses of the external door stations to which the user can be connected. Don't store the addresses of external door stations belonging to different buildings even if in the same installation.**

**Buttons 1,2,3,4,5 and 6.**

These buttons can be used to:

- **make intercommunicating calls;**
  - to call users of different apartments it is necessary to store in each button of your monitor the address of the user you wish to call pressing that button (codes from **001** to **200**).
  - to call other videointercoms installed in the same apartment (local intercommunicating service), it is necessary to store in the buttons 1,2,3,4,5,6 of each monitor always the code **000**; start from button 1 and go on until you have programmed, with the code 000, as many buttons as are the video-intercoms installed in the apartment (max 6 units) you wish to call; automatically by pressing buttons 1,2,3,4,5 of one unit you will call the unit whose internal address is related to the pressed button according to table 2.

**Table 2. Addresses for intercommunicating calls**

Internal address	Button to press				
	1	2	3	4	5
<b>000</b>	001	002	003	004	005
<b>001</b>	000	002	003	004	005
<b>002</b>	000	001	003	004	005
<b>003</b>	000	001	002	004	005
<b>004</b>	000	001	002	003	005
<b>005</b>	000	001	002	003	004

For example if you press the button 3 from the videointercom whose intercommunicating address is **002** you will call the intercommunicating user **003**.

- **monitoring external door stations** (it is suggested to use button to monitor the 1st external door station) to enable this feature store the address of the external door station

(codes from **231** to **250**).

- **optional functions operated by means of the actuators art.2281;** to enable this functions store the address of the actuator to be operated (codes from **211** to **220**).

To make the programming it is necessary:

- **enter the programming mode** following the instructions described in *“Enter the programming mode”*;
- **a** - keep pressed for more than 4 seconds the button you wish to program; red LED starts flashing;
- **b** - enter the 3 digit of the code of the desired function following the procedure reported on the paragraph **“Entering codes or addresses”**;
- **c** - press the button ; an acknowledge tone will be heard and the red LED lights-ON continuously;
- repeat phases **a-b-c** to program the other buttons or exit the programming mode pressing button or ; red LED turns-OFF.

**Notes.**

- In each button can be stored only one code.
- Intercom conversations or connections with users and external stations of other buildings will not be possible if digital exchanger art.2273 is installed.

**Programming the number of ringing call**

- **enter the programming mode** following the instructions described in *“Enter the programming mode”*;
- **a** - press button ; only one ring will be heard;
- **b** - to press left and right the button to respectively increase or decrease the number of rings. After each pressure of the button the selected number of rings will be heard;
- **c** - press one of the **buttons (1,2,3 or 4)** to select the type of call you wish to change (see table 3);
- if it's required to modify the number of ringing call of another type of call, repeat points **a-b-c**;
- proceed with other programming phases or exit the programming mode pressing the button or ; red LED turns-OFF.

**Programming a melody for a call type**

- **enter the programming mode** following the instructions described in *“Enter the programming mode”*;
- **a** - press the button ; the melody actually programmed will be heard;
- **b** - to push laterally (left or right side) the button to select the previous or next ringer tone;
- **c** - press one of the button **1,2,3 or 4** to select the type of call to modify (see table 3);
- if it is required to modify the melody of another type of call, repeat the points **a-b-c**;
- exit the programming mode pressing the button or ; red LED turns-OFF.

**Table 3. Buttons to programming the type of call**

Button	Type of call
1	from external door station
2	from other users
3	intercommunicating
4	floor (local)

**Exit the programming phase**

In any situation it is possible to exit the programming mode by pressing the button or .

**To make the programming easier and to remind your self the stored codes, please fill in the following table**

+    +    •    +    +

user address      internal address      1. address for button      2. address for button      3. address for button      4. address for button

(mandatory)      ↳ optional - these codes can be stored only with the manual programming procedure) —

•  •  •  •  •

address for button 1      address for button 2      address for button 3      address for button 4      address for button 5      address for button 6

— (optional programming - these codes can be stored only with the manual programming procedure) —

## 1 OPERATION

### Call from the door station

When a call is made from the external station, the videointercom speaker receives the rings (according to programming), the green LED starts flashing and the calling user is displayed on the screen for around 30 seconds. Also the red LED flashes if the ring has been deactivated. If the call time has expired and the videointercom has turned OFF, press the button "👁" to reconnect with the calling external station.

To start the conversation with the external station for once of around 90 seconds, press the 🗨 button; the green LED goes ON.

If it is desired to disable the audio to the door station, but continuing hearing the audio from the door station press shortly the button ✖; in this status the red LED will light up continuously. To restore the audio to the door station press again the button ✖; the red LED will recover the previous status.

In case of a call to a user with more than one videointercom in parallel installed in the apartment, all the videointercom will ring, but only the videointercom with internal address 000 will turn on. You can answer from this videointercom by following the instructions above. From others videointercoms it is possible to answer by pressing button 🗨. This operation will automatically turn ON this videointercom and will turn OFF the intercom that had been turned ON before. If, before answering, you wish display who is ringing, press the button 👁 and then the button 🗨. To operate the electric door lock release press the button 🗨.

To end the communication and switch OFF the video intercom press the button 🗨.

The videointercom switches OFF automatically when the communication time expires.

### Monitor function and connection with one or more external stations.

With the system in stand-by and no conversation in progress, it would be possible to monitor the external door stations by pressing on the videointercom the button 👁 or the other buttons previously programmed for this function.

If the installation includes more external stations and button "👁" is programmed correctly, you can monitor the external stations (max. 4) in sequence by pressing the same button again and again.

The videointercom will be turned ON for about 30 seconds. The monitoring will be interrupted in case of request of monitor service by another user, call between users or from an external station.

Pressing the button 🗨 while monitoring, automatically the communication with the external door stations is enabled.

If after pressing the button 👁 the monitor remains switched-OFF and a busy tone is heard, another conversation is in progress and it is necessary to wait until the system becomes free.

### Making or receiving a call from another user.

When the installation is in stand-by, you can make a call to another user. You must have stored the address of the desired user's in the numerical buttons.

Before making a call press the button 🗨; if you get a busy tone, wait until the system becomes free; if you get a free tone it is possible to make a call by pressing the proper button. After pressing the button you will get a calling tone on the loudspeaker, while the videointercom of the called user rings (without switching-ON) with the programmed melody. If the called user answers within 30 seconds, a 90-second conversation starts, otherwise the system goes back to free.

The internal conversation in progress will be automatically interrupted in case of call from external station to any other user.

### Making or receiving an intercom call in your apartment.

When the system is in stand-by it would be possible to make a local intercommunicating call to all the videointercoms installed in the apartment (max 6 monitors with internal address from 000 to 005) by pressing buttons previously programmed with code 000.

Before making the internal call press the button 🗨, if you get a busy tone wait until the system becomes free; if you get a free tone it is possible to make an internal call by pressing the proper button. After pressing the button you will get a calling tone on the loudspeaker, while the videointercom of the called user rings (without switching-ON) with the programmed melody. If the called user answers within 30 seconds, a 90-second conversation starts, otherwise the system goes back to free.

The internal conversation in progress will be automatically interrupted in case of call from external station to any other user.

## Tone table

**Tone of pressure of a button.** It is activated to indicate the pressure of the numerical buttons, 🔑 and 👁.



**Acknowledge tone.** It is activated during the programming phase to indicate a valid operation.



**Tone of system ready.** Activated for 30 seconds if the system is free



**Calling tone.** It is activated during a call to another user or during an intercommunicating call (active for 30 seconds or until the called user answers).



**Busy tone.** Indicates that the line is busy



**Dissuasion tone.** It is activated when a nonexistent device is call or when a device is not available.



**End conversation tone.** It is activated 10 seconds before the conversation time ends.



## Calling table

1	DIN-DON
2	DRING1
3	DRING2
4	DRING3
5	DRING4
6	MELODY1
7	MELODY2
8	MELODY3
9	MELODY4
10	MELODY5
11	MELODY6
12	MELODY7
13	MELODY8
14	BEEP

**Note.** All the acoustic signalling, with the exception, of the system ready and calling tone last after about 2 seconds.



## F PROGRAMMATION

Le vidéophone doit être programmé à cet effet pour en définir le mode de fonctionnement.

2 modes de fonctionnement sont possibles:

- **automatique** (permet de programmer rapidement le seul code de l'utilisateur en agissant sur le poste de rue);
- **manuel** (permet de programmer toutes les fonctions du vidéophone).

On peut effectuer les programmations suivantes:

- **adresse usager**;
- **adresse interne**;
- **codes à affecter au bouton poussoir "☺"**; 4 adresses au maximum à autant de postes de rue;
- **codes à affecter aux boutons poussoirs "1", "2", "3", "4", "5" et "6"** pour effectuer les éventuels appels intercommunicants, les allumages de contrôle ou pour des applications spéciales;
- **durée des sonneries** (4 retentissements max.) pour 4 types d'appels (voir tableau 1);
- **choix du type de sonnerie** pour 4 types d'appel (voir tableau 1).

### Programmation d'usine

- **adresse usager** = 100
- **adresse interne** = 000
- **boutons-poussoirs "☺", "1", "2", "3", "4", "5", "6"** = d'usine, aucun code n'est affecté aux boutons poussoirs
- **nombre de retentissements et type de sonnerie** (voir tableau 1)

Tableau 1.  
Programmation d'usine des sonneries

Appels	Nombre de retentissements	Type de sonnerie
depuis le poste de rue	1	Din-Don
d'un autre utilisateur	4	Dring
intercommunicant	4	Melody 1
de palier	1	Melody 2

**Attention:** uniquement la programmation de l'adresse de l'utilisateur est obligatoire; toutes les autres sont facultatives.



### Entrer en mode de programmation

Garder enfoncé pour plus de 4 secondes le bouton-poussoir ; l'appareil émet une tonalité momentanée de confirmation et la diode rouge s'allume pendant toute la phase de programmation. Si aucune opération n'est effectuée dans les 2 minutes qui suivent, le système se rétablit automatiquement en mode de "fonctionnement".

### Programmation automatique

La programmation automatique permet de mémoriser l'adresse du vidéophone directement sur le poste de rue. Pour effectuer la programmation automatique il faut:



- **entrer en mode de programmation** en suivant les indications détaillées dans le chapitre "Entrer en mode de programmation";

- **appuyer** pendant 4 secondes sur ; le led rouge commence à clignoter;
- **effectuer un appel depuis un poste de rue dans les 2 minutes suivantes.** Si l'installation prévoit le clavier digital TD2100, composer le numéro que l'on veut affecter au vidéophone et appuyer sur ; si l'installation prévoit le codeur digital CD2131, CD2132, CD2134 ou CD2138, il faut appuyer, sur la plaque de rue, sur le bouton poussoir que l'on souhaite affecter à l'utilisateur. Lorsque l'on effectue l'appel, le vidéophone se programme automatiquement et se met sous tension en affichant l'image du poste de rue depuis lequel l'appel est effectué. Appuyer sur  pour commencer à parler avec le poste de rue et vérifier que l'appareil fonctionne correctement; la programmation est signalée sur le poste de rue par une tonalité de confirmation si elle a été acceptée ou de dissuasion si elle est incorrecte;
- il faut répéter les phases de programmation sur tous les vidéophones présents dans l'installation.

### Programmation manuelle

La programmation manuelle permet non seulement de coder l'adresse de l'utilisateur, mais aussi d'affecter l'adresse d'interne et les codes aux boutons poussoirs 1+6 et "☺".

### Utiliser les boutons-poussoirs

Pour saisir les adresses ou les codes, utiliser les boutons poussoirs ,  et "1".

- : Appuyer sur ce bouton poussoir pour **confirmer la programmation d'une adresse ou d'un code ou passer à une phase de programmation successive.**

☺: La pression sur ce bouton-poussoir sert à **confirmer le chiffre composé** et pour passer à la composition du chiffre suivant, dans cet ordre: centaines + ☺, dizaines + ☺, unités + ☺.

- 1: Appuyer sur ce bouton poussoir pour **augmenter la valeur du chiffre à saisir.** Appuyer sur le bouton poussoir autant de fois que le chiffre à saisir (chiffre 1 = 1 pression; chiffre 9 = 9 pressions; chiffre 0 = 10 pressions sur le bouton "1")

### Saisir des codes ou des adresses

- Les codes et/ou les adresses à mémoriser doivent toujours être formés de trois chiffres (centaine, dizaine et unité); les codes et/ou les adresses composés seulement de dizaines ou d'unités d'avoir être complétés en ajoutant des zéros. Par exemple: l'adresse 96 devient 096 et l'adresse 5 devient 005.
- Les chiffres doivent être saisis un à la fois (en commençant par les centaines) en appuyant "n" fois sur le bouton-poussoir "1" où "n" correspond à la valeur du chiffre que l'on veut saisir. Confirmer le chiffre en appuyant sur "☺"; un signal acoustique indique que le chiffre 1 a été saisi.
- Procéder de même pour saisir le chiffre 2 et le 3.

Exemple: pour saisir le code 096, il faut:

- appuyer 10 fois sur le bouton poussoir "1"

pour saisir le chiffre 0 et appuyer sur "☺"; le haut-parleur génère une tonalité;

- appuyer 9 fois sur le bouton poussoir "1" pour saisir le chiffre 9 et appuyer sur "☺"; le haut-parleur génère une tonalité;





- appuyer 6 fois sur le bouton poussoir "1" pour saisir le chiffre 6 et appuyer sur "☺"; le haut-parleur génère une tonalité.

### Programmer l'adresse de l'utilisateur et l'adresse de l'interne

- **Adresse de l'utilisateur** – code qui permet de recevoir l'appel du poste de rue, de mettre sous tension le vidéophone, de parler et d'ouvrir la gâche du poste de rue qui appelle.

- **Adresse d'interne** – ce sont les codes qui identifient les vidéophones présents dans les lieux de l'installation (6 au max.). Si l'installation ne prévoit qu'un vidéophone, le code d'interne doit correspondre à 000 (programmation d'usine), tandis que s'il y a d'autres vidéophones (5 autres au maximum), il faut affecter à ces appareils les codes 001, 002, etc. En saisissant ces codes, tous les vidéophones sonneront en même temps lorsqu'un appel est effectué depuis le poste de rue, par un autre usager et depuis le palier.

Pour effectuer la programmation de l'utilisateur et de l'interne, il faut:

- **entrer en mode de programmation** en suivant les indications détaillées dans le chapitre "Entrer en mode de programmation";
- appuyer pendant 4 secondes sur ; le led rouge commence à clignoter;
- saisir les 3 chiffres qui composent l'**adresse de l'utilisateur** en procédant tel que détaillé dans le chapitre "Saisir des codes ou des adresses";
- appuyer sur  pour confirmer et passer au codage de l'**adresse de l'interne**; on entend une tonalité de confirmation;
- saisir les 3 chiffres qui composent l'**adresse de l'interne** en procédant tel que détaillé dans le chapitre "Saisir des codes ou des adresses";
- appuyer sur  pour confirmer; on entend une tonalité de confirmation et le led rouge s'allume de manière continue;
- continuer avec une autre programmation ou quitter en appuyant sur  ou .

**Note.** Si l'une des deux adresses est correcte et que l'on ne veut pas effectuer une modification, il suffit d'appuyer sur le bouton-poussoir .

### Programmer l'adresse des boutons-poussoirs

**Bouton-poussoir "☺".** Sous ce bouton-poussoir, on peut programmer le code de 4 postes de rue au maximum. Ceci permet à l'utilisateur de regarder, de parler ou d'ouvrir la porte avec les diverses entrées, même si personne n'a appelé depuis le poste de rue, en appuyant plusieurs fois sur le bouton-poussoir "☺". Si l'installation ne prévoit qu'un seul poste de rue, nul besoin de mémoriser son adresse car celle-ci sera acquise automatiquement lors du premier appel effectué.

Pour effectuer la programmation il faut:

- **entrer en mode de programmation** en suivant les indications détaillées dans le chapitre "Entrer en mode de programmation";
- appuyer pendant 4 secondes sur le bouton-poussoir "☺"; le led rouge commence à clignoter;
- saisir les 3 chiffres qui composent l'**adresse associée au 1<sup>er</sup> poste de rue** (codes de 231 à 250) conformément à la procédure détaillée dans le chapitre "Saisir des codes ou des adresses";
- appuyer sur le bouton-poussoir "🔑" pour confirmer et passer à la saisie de l'adresse du 2<sup>ème</sup> poste de rue; on entend une tonalité de confirmation;
- saisir les 3 chiffres de l'**adresse associée au 2<sup>ème</sup> poste de rue** et confirmer en appuyant sur le bouton-poussoir "🔑";
- continuer en saisissant l'adresse associée au 3<sup>ème</sup> et 4<sup>ème</sup> poste de rue (si présents) ou quitter en appuyant plusieurs fois sur le bouton-poussoir "🔑" pour retourner à la phase du choix de la programmation; on entend une tonalité de confirmation et le led rouge s'allume de manière continue;
- continuer avec une autre programmation ou quitter en appuyant sur le bouton-poussoir "✖" ou "☰".

**Note: il faut associer au bouton-poussoir uniquement les adresses des postes de rue auxquels l'usager est branché. Ne pas saisir des adresses de postes de rue d'autres bâtiments.**

**Boutons-poussoirs numériques "1, 2, 3, 4, 5 et 6".** On peut utiliser ces boutons-poussoirs pour effectuer:

- **des appels intercommunicants;**
  - pour appeler les usagers des autres appartements, saisir l'adresse usager correspondante (codes de 001 à 200);
  - pour les appels intercommunicants entre vidéophones installés dans le même appartement, saisir le code 000 en commençant toujours par le bouton-poussoir 1 et en continuant avec les boutons-poussoirs suivants, jusqu'à satisfaire les exigences de l'usager; les boutons-poussoirs appelleront automatiquement les vidéophones en fonction de l'ordre de l'adresse interne (voir tableau 2).

**Tableau 2.**  
**Adresses des appels intercommunicants**

Adresse interne	Boutons-poussoirs à appuyer				
	1	2	3	4	5
000	001	002	003	004	005
001	000	002	003	004	005
002	000	001	003	004	005
003	000	001	002	004	005
004	000	001	002	003	005
005	000	001	002	003	004

*Exemple:* en appuyant sur le bouton-poussoir 3 sur le vidéophone 002 on appelle l'utilisateur n°003.

- **allumages de contrôle des postes de rue** (on conseille d'utiliser le bouton-poussoir "☺" pour l'allumage de contrôle du 1<sup>er</sup> poste de rue); pour activer ce service, saisir l'adresse du poste de rue (codes de 231 à 250).
- **services divers via les activateurs art. 2281;** pour activer ce service, saisir l'adresse de l'activateur à activer (codes de 211 à 220).

Pour effectuer la programmation il faut:

- **entrer en mode de programmation** en suivant les indications détaillées dans le chapitre "Entrer en mode de programmation";
- **a** - appuyer pendant 4 secondes sur le bouton-poussoir numérique que l'on désire programmer; le led rouge commence à clignoter;
- **b** - saisir les 3 chiffres qui composent le code de la fonction désirée conformément à la procédure du chapitre "Saisir des codes ou des adresses";
- **c** - appuyer sur le bouton-poussoir "🔑"; on entend une tonalité de confirmation et le led rouge s'allume de manière continue;
- répéter les phases **a-b-c** pour programmer d'autres boutons-poussoirs numériques ou quitter la programmation en appuyant sur le bouton-poussoir "✖" ou "☰"; le led rouge s'éteint.

#### Notes.

- On ne peut associer qu'un seul code à chaque bouton-poussoir.
- L'intercommunication ou le branchement avec des usagers et des postes de rue d'autres immeubles sont niés si l'échangeur digital art.2273 est installé entre eux.

**Pour se rappeler la programmation effectuée et surtout pour se la rappeler par la suite, on conseille d'écrire les codes dans ce tableau**

<input type="text"/>	+	<input type="text"/>	+	<input type="text"/>	•	<input type="text"/>	+	<input type="text"/>	+	<input type="text"/>
adresse usager (obligatoire)		adresse interne		1 <sup>o</sup> adresse poussoir ☺		2 <sup>o</sup> adresse poussoir ☺		3 <sup>o</sup> adresse poussoir ☺		4 <sup>o</sup> adresse poussoir ☺
<i>(facultative - uniquement avec la programmation manuelle)</i>										

<input type="text"/>	•	<input type="text"/>	•	<input type="text"/>	•	<input type="text"/>	•	<input type="text"/>	•	<input type="text"/>
adresse poussoir 1		adresse poussoir 2		adresse poussoir 3		adresse poussoir 4		adresse poussoir 5		adresse poussoir 6
<i>(facultatives - codes que l'on peut saisir uniquement par le biais de la programmation manuelle)</i>										

#### Programmer le nombre de retentissements de la sonnerie

- **entrer en mode de programmation** en suivant les indications détaillées dans le chapitre "Entrer en mode de programmation";
- **a** - appuyer sur le bouton-poussoir "▲"; on entend un seul retentissement;
- **b** - appuyer latéralement (à gauche ou à droite) sur le bouton-poussoir "▲" pour respectivement diminuer ou augmenter le nombre de sonneries. Après chaque pression, l'appareil émet le nombre de sonneries programmées.
- **c** - appuyer sur l'un des **boutons-poussoirs numériques (1, 2, 3 ou 4)** pour sélectionner le type d'appel que l'on veut modifier (voir tableau 3);
- si nécessaire, varier le nombre de retentissements d'un autre appel, répéter les points **a-b-c** en changeant le bouton-poussoir numérique à appuyer;
- continuer avec une autre programmation ou quitter en appuyant sur le bouton-poussoir "✖" ou "☰"; le led rouge s'éteint.

#### Programmer le type de sonnerie

- **entrer en mode de programmation** en suivant les indications détaillées dans le chapitre "Entrer en mode de programmation";
- **a** - appuyer sur le bouton-poussoir "☼"; l'appareil reproduit le type de sonnerie programmée précédemment;
- **b** - appuyer latéralement sur le bouton "☼" (à gauche ou à droite) pour choisir la sonnerie précédente ou suivante;
- **c** - appuyer sur l'un des **boutons-poussoirs numériques (1, 2, 3 ou 4)** pour sélectionner le type d'appel que l'on veut modifier (voir tableau 3);
- si nécessaire, varier le type de sonnerie d'un autre appel, répéter les points **a-b-c** en changeant le bouton-poussoir numérique à appuyer;
- quitter le mode de programmation en appuyant sur le bouton-poussoir "✖" ou "☰"; le led rouge s'éteint.

**Tableau 3.**

#### Boutons-poussoirs de programmation du type d'appel

Bouton	Type d'appel
1	depuis le poste de rue
2	d'un autre utilisateur
3	intercommunicant
4	de palier

#### Quitter le mode de programmation

On peut quitter à tous moments le mode de programmation en appuyant sur le bouton-poussoir "✖" ou "☰".

## F FONCTIONNEMENT

### Appel depuis un poste de rue

En effectuant un appel depuis le poste de rue, on entend la sonnerie (telle que programmée) sur le haut-parleur, le led vert commence à clignoter et l'écran affiche l'image de celui qui appelle pendant environ 30 secondes. Si la sonnerie a été désactivée, le led rouge clignote lui aussi.

Si le temps de l'appel est échu et que le vidéophone s'est éteint, appuyer sur "☺" pour se brancher de nouveau avec le poste de rue duquel l'appel provient.

Pour parler avec le poste de rue pour environ 90 secondes, appuyer sur le bouton-poussoir ≡⏏; le led vert s'allume en mode continu.

Si l'on désire désactiver l'audio vers le poste de rue, tout en continuant à écouter l'audio en provenance de l'externe, appuyer brièvement sur le bouton-poussoir ✕. La diode rouge reste allumée en mode continu pendant toute la durée de la désactivation. Pour rétablir l'audio avec le poste de rue, appuyer de nouveau sur le bouton-poussoir ✕; la diode rouge se rétablit à son précédent état de fonctionnement.

En cas d'appel à un usager qui a plus d'un vidéophone en parallèle dans son appartement, ce sont tous les vidéophones qui sonnent, mais ce n'est que celui dont l'adresse d'interne correspond à 000 qui se met sous tension. Pour répondre sur ce vidéophone, on peut procéder comme détaillé plus haut. On peut répondre depuis les autres vidéophones en appuyant sur le bouton-poussoir ≡⏏. Cette opération met automatiquement sous tension le vidéophone concerné et éteint celui qui s'était préalablement mis sous tension. Si avant de répondre depuis les vidéophones qui n'ont pas été activés on veut voir qui est en train d'appeler, on peut appuyer sur le bouton-poussoir "☺" et ensuite sur le bouton-poussoir ≡⏏.

Pour activer l'ouverture de la gâche électrique, appuyer sur le bouton-poussoir ⏏. Pour terminer la conversation et désactiver le vidéophone, appuyer sur le bouton-poussoir ≡⏏; le led vert s'éteint.

Le vidéophone s'éteint également à la fin de la temporisation.

### Allumages de contrôle et branchement à un ou plusieurs postes externes.

Avec l'installation au repos et aucune conversation en cours, on peut effectuer des allumages de contrôle en appuyant, sur le vidéophone, sur le bouton-poussoir "☺" ou sur les autres boutons-poussoirs programmés pour ce type de fonction.

Si l'installation prévoit plusieurs postes de rue et que le bouton poussoir "☺" a été correctement programmé, on peut effectuer en succession l'allumage des divers postes de rue (au maximum 4) en appuyant plusieurs fois sur le même bouton poussoir.

L'allumage de contrôle dure environ 30 secondes, mais le contrôle du poste de rue s'interrompt si l'on procède à un autre allumage d'un autre poste de rue ou en cas d'appel entre usagers ou en cas d'appel en provenance du poste de rue.

En appuyant sur ≡⏏, pendant l'allumage de contrôle, on entre automatiquement en communication phonique avec le poste de rue.

Si en appuyant sur le bouton-poussoir "☺" le vidéophone reste éteint et on entend la tonalité de ligne occupée, il faut attendre que l'installation retourne libre.

### Effectuer ou recevoir un appel depuis un autre usager.

Avec l'installation à repos, on peut appeler un autre usager. Pour procéder à cette opération, il faut avoir préalablement mémorisé sous les boutons poussoirs "1÷6" l'adresse de l'usager que l'on veut appeler. Avant d'appeler, appuyer sur le bouton-poussoir ≡⏏; si le haut-parleur émet la tonalité de ligne occupée, il faut attendre que l'installation retourne libre; tandis que si l'on entend la tonalité de ligne libre, on peut appeler en appuyant sur le bouton-poussoir correspondant. Le haut-parleur reproduit la tonalité d'appel pendant que le vidéophone de l'autre usager sonnera (sans s'allumer) avec le timbre choisi lors de la phase de programmation. Si l'usager appelé répond dans les 30 secondes suivantes, la conversation s'engage pour une durée d'environ 90 secondes, sinon le système se rétablit en mode libre.

La conversation interne en cours est forcément interrompue par n'importe quel appel en provenance du poste de rue et adressé à n'importe quel usager.

### Effectuer ou recevoir un appel intercommunicant dans sa propre habitation.

Avec l'installation au repos, on peut effectuer un appel intercommunicant vers tous les vidéophones installés dans le même appartement (maximum 6 et codes d'interne de 000 à 005) en appuyant sur les boutons-poussoirs numériques préalablement programmés sous le code 000.

Avant d'appeler, appuyer sur le bouton-poussoir ≡⏏; si le haut-parleur émet la tonalité de ligne occupée, il faut attendre que l'installation retourne libre; tandis que si l'on entend la tonalité de ligne libre, on peut appeler en appuyant sur le bouton-poussoir correspondant. Le haut-parleur reproduit la tonalité d'appel pendant que le vidéophone sonnera (sans s'allumer) avec le timbre choisi lors de la phase de programmation. Si l'usager appelé répond dans les 30 secondes suivantes, la conversation s'engage pour une durée d'environ 90 secondes, sinon le système se rétablit en mode libre.

La conversation interne en cours est forcément interrompue par n'importe quel appel en provenance du poste de rue et adressé à n'importe quel usager.

## Tableau des tonalités

**Tonalité de bouton-poussoir reconnu.** Activée pour indiquer la pression de l'un des boutons-poussoirs 1÷6, ⏏ et ☺



**Tonalité de confirmation.** Activée pendant la phase de programmation pour indiquer le résultat positif d'une opération



**Tonalité d'installation libre.** Activée pendant 30 secondes si l'installation est libre



**Tonalité d'appel.** Activée suite à un appel destiné à un autre utilisateur ou du type intercommunicant (pendant 30 secondes ou jusqu'à la réponse de la personne appelée)



**Tonalité de occupé.** Indique que la ligne est occupée

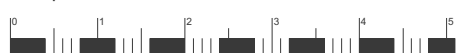

**Tonalité de dissuasion.** Activée suite à un appel destiné à un dispositif inexistant ou qui n'est pas disponible



**Tonalité de fin de conversation.** Activée 10 secondes avant la fin du délai maximum accordé pour la conversation



## Tableau des appels

- 1 DIN-DON
- 2 DRING1
- 3 DRING2
- 4 DRING3
- 5 DRING4
- 6 MELODY1
- 7 MELODY2
- 8 MELODY3
- 9 MELODY4
- 10 MELODY5
- 11 MELODY6
- 12 MELODY7
- 13 MELODY8
- 14 BEEP

**Note.** Tous les signaux acoustiques et les tonalités, sauf la tonalité d'installation libre et d'appel, durent environ 2 secondes.

## E PROGRAMACIONES

El monitor debe ser programado para definir su modo de funcionamiento.

Los modos de programación son 2:

- **automático:** permite programar rápidamente sólo el código de usuario actuando desde la placa de calle;
- **manual:** permite programar todas las funciones del monitor.

Las programaciones que pueden ser realizadas son:

- **dirección usuario-vivienda;**
- **dirección interna;**
- **códigos a asignar al pulsador "☺";** máximo 4 direcciones de otras tantas placas de calle;
- **códigos a asignar a los pulsadores "1", "2", "3", "4", "5" y "6"** para efectuar llamadas intercomunicantes, encendidos de control o para aplicaciones especiales;
- **duración del tono de llamada** (máx. 4 timbres) para 4 tipos de llamadas (véase tabla 1);
- **selección del tipo de sonería** para 4 tipos de llamadas (véase tabla 1).

### Programación de fábrica

- **dirección usuario-vivienda = 100**
- **dirección interna = 000**
- **pulsadores "☺", "1", "2", "3", "4", "5", "6" =** de fábrica no están asociados a ningún código
- **número de timbres y tipo de tono de sonería** (véase tabla 1)

Tabla 1.

Programación de fábrica de los llamados

Llamadas	Número de timbres	Tipo de sonería
desde placa de calle	1	Din-Don
desde otro usuario	4	Dring
intercomunicante	4	Melody 1
desde piso	1	Melody 2

**Atención:** la única programación **obligatoria** es la programación de la **dirección de usuario**; todas las demás programaciones son opcionales.

### Como entrar en programación

Mantener presionado durante más de 4 segundos el pulsador "X"; se oye un momentáneo tono de confirmación y el led rojo se mantiene encendido durante toda la fase de programación. Si no se realiza ninguna operación durante 2 minutos, el sistema vuelve automáticamente a la modalidad "funcionamiento".

### Programación automática (programación código vivienda usando la placa de calle)

Se programa la dirección del monitor actuando desde la placa (código de llamada a la vivienda). Para efectuar la programación automática hace falta:

- **entraren programación** según indicado en el apartado "como entrar en programación";
- **presionar** durante 4 segundos el pulsador "☺"; el led rojo empieza a parpadear;
- **efectuar una llamada de la placa de calle en menos de 2 minutos.** En instalaciones donde existe una placa digital TD2100 marcar el número que se quiere asignar al monitor y pulsar "☺"; en instalaciones donde hay codificador CD2131, CD2132, CD2134 o CD2138 presionar el pulsador de la placa que se quiere asignar a esa vivienda. Al recibir la llamada, el monitor se programa automáticamente y se enciende visualizando la imagen de la calle. Presionar el pulsador "☺" para entrar en conversación con la placa de calle y verificar el correcto funcionamiento del aparato; la programación se indica la placa de calle con un tono de confirmación en caso de aceptación o con un tono de disuasión en caso de error;
- repetir las fases de programación para todos los monitores de la instalación.

### Programación manual (permite programar múltiples funciones)

La programación manual permite, además de codificar la dirección de la vivienda, asignar la dirección interna y el código a los pulsadores 1÷6 y "☺".

### Cómo usar los pulsadores para la programación

Para introducir las direcciones o códigos se usan los pulsadores "☺", "☺" y "1".

☺: Funciones: **confirmar la programación de una dirección o de un código** o bien **pasar a la fase de programación sucesiva.**

☺: La presión de este pulsador sirve para **confirmar la cifra marcada** y pasar a la cifra sucesiva según esta secuencia: centenas + ☺, decenas + ☺, unidades + ☺.

1: Funciones: sirve para **incrementar el valor de la cifra a introducir.** Presionar este pulsador un número de veces igual a la cifra a introducir (1 = 1 presión; 9 = 9 presiones; 0 = 10 presiones de este pulsador).

### Cómo introducir códigos o direcciones

- Los códigos y/o las direcciones a memorizar deben ser siempre formados por 3 cifras (centenas, decenas y unidades); los códigos y/o direcciones de 1 ó 2 cifras deben ser completados con ceros: por ejemplo, la dirección 96 debe introducirse como 096 y la dirección 5 como 005.
- Las cifras deben insertarse una a la vez (empezando por centenas) presionando "n" veces el pulsador "1" donde "n" corresponde al valor de la cifra a insertar. Confirmar la cifra presionando el pulsador "☺"; una señal acústica indica la inserción de la primera cifra.
- Repetir el proceso para insertar la segunda y la tercera cifra.

Por ejemplo, para introducir el código 096:

- pulsar 10 veces el pulsador "1" para introducir la cifra 0 y presionar el pulsador "☺"; se escucha un tono en el altavoz;
- pulsar 9 veces el pulsador "1" para introducir la cifra 9 y presionar el pulsador "☺"; se escucha un tono en el altavoz;
- pulsar 6 veces el pulsador "1" para introducir la cifra 6 y presionar el pulsador "☺"; se escucha un tono en el altavoz.

### Programación dirección de usuario y dirección de extensión

- **Dirección usuario-vivienda** – código que permite recibir la llamada desde el exterior, encender el monitor, conversar y abrir la cerradura de la placa desde la que se ha llamado.
- **Dirección interna** – códigos que identifican los monitores presentes dentro de la vivienda (máximo 6). Si sólo hay 1 monitor el código interno debe ser 000 (programación de fábrica), mientras que si hay otros monitores (máx. otros 5), es necesario asignar a éstos los códigos 001, 002, etc. Programando estos códigos todos los videoporteros suenan contemporáneamente en caso de llamada desde la placa de calle, llamada desde otro usuario y llamada de planta.

Para efectuar la programación de **usuario y extensión:**

- **entrar en programación** según indicado en el apartado "como entrar en programación";
- **presionar** durante 4 segundos el pulsador "☺"; el led rojo empieza a parpadear;
- **ingresar** las 3 cifras de la **dirección de usuario** según ilustrado en la sección "Como introducir códigos o direcciones";
- **presionar** el pulsador "☺" para confirmar y pasar a la codificación de la **dirección interna**; se escucha un tono de confirmación;
- **ingresar** las 3 cifras de la **dirección interna** según ilustrado en la sección "Como introducir códigos o direcciones";
- **presionar** el pulsador "☺" para confirmar; se escucha un tono de confirmación, el led rojo se enciende y se queda fijo;
- **continuar** con otra programación o bien salir presionando el pulsador "X" o "☺".

**Nota.** Si una de las dos direcciones es correcta y no hay que modificarla, es suficiente presionar el pulsador "☺" para confirmar.

### Programación dirección de los pulsadores

**Pulsador "☺".** Este pulsador puede asociarse al código de máximo 4 placas de calle. Esto permite al usuario visualizar, conversar o abrir la puerta con las varias entradas, incluso en ausencia de llamada desde la placa de calle, presionando repetidamente el pulsador ☺. Si en la instalación sólo hay una placa no es necesario memorizar su dirección ya que es adquirida directamente con la primera llamada.

Para efectuar la programación hace falta:

- **entrar en programación** según indicado en el apartado "como entrar en programación";
- presionar durante 4 segundos el pulsador "☺"; el led rojo empieza a parpadear;
- ingresar las 3 cifras de la **dirección asociada a la primera placa de calle** (códigos de 231 a 250) según ilustrado en la sección "Como introducir códigos o direcciones";
- presionar el pulsador "🔑" para confirmar y continuar ingresando la dirección de la segunda placa de calle; se escucha un tono de confirmación;
- ingresar las 3 cifras de la **dirección asociada a la segunda placa de calle** y presionar el pulsador "🔑" para confirmar;
- seguir ingresando la dirección asociada a la tercera y a la cuarta placa de calle (si existentes) o bien salir presionando repetidamente el pulsador "🔑" para volver a la fase de selección de la programación; se escucha un tono de confirmación, el led rojo se enciende y se queda fijo;
- continuar con otra programación o bien salir presionando el pulsador "❌" o "☺".

**Nota: asociar al pulsador solamente las direcciones de las placas de calle a las que puede conectarse el usuario. No ingresar direcciones de placas de calle de otros edificios.**

**Pulsadores numéricos "1, 2, 3, 4, 5 y 6".** Estos pulsadores pueden utilizarse para hacer:

- **llamadas intercomunicantes;**
  - para llamar usuarios de otros apartamentos ingresar la respectiva dirección de usuario (códigos de **001 a 200**).
  - para llamadas intercomunicantes entre videoporteros del mismo apartamento ingresar el código **000** siempre empezando por el pulsador 1 y siguiendo con los pulsadores sucesivos según las exigencias del usuario; los pulsadores llamarán automáticamente los videoporteros según el orden de la dirección de extensión (véase tabla 2).

**Tabla 2. Direcciones llamadas intercomunicantes**

Dirección interna	Pulsadores de presionar				
	1	2	3	4	5
<b>000</b>	001	002	003	004	005
<b>001</b>	000	002	003	004	005
<b>002</b>	000	001	003	004	005
<b>003</b>	000	001	002	004	005
<b>004</b>	000	001	002	003	005
<b>005</b>	000	001	002	003	004

*Ejemplo:* presionando el pulsador 3 del videoportero **002** se realizará la llamada al usuario n° **003**.

- **encendido de control de las placas de calle** (se recomienda utilizar el pulsador "☺" para el encendido de control de la primera placa de calle); para activar el servicio ingresar la dirección de la placa de calle (códigos de **231 a 250**).

- **servicios con actuadores art. 2281;** para activar este servicio ingresar la dirección del actuador que se quiere activar (códigos de **211 a 220**).

Para efectuar la programación hace falta:

- **entrar en programación** según indicado en el apartado "como entrar en programación";
- **a** - presionar durante 4 segundos el pulsador **numérico** que se quiere programar; el led rojo empieza a parpadear;
- **b** - ingresar las 3 cifras del código de la función deseada según ilustrado en la sección "Como introducir códigos o direcciones";
- **c** - presionar el pulsador "🔑"; se escucha un tono de confirmación, el led rojo se enciende y se queda fijo;
- repetir las fases **a-b-c** para programar otros pulsadores **numéricos** o bien salir de la programación presionando el pulsador "❌" o "☺"; el led rojo se apaga.

**Notas.**

- A cada pulsador puede asociarse un único código.
- No es posible intercomunicar o conectarse con usuarios y placas de calle de otros portales o edificios si entre ellos existe un conmutador digital art.2273.

**Programación número de timbres de sonería**

- **entrar en programación** según indicado en el apartado "como entrar en programación";
- **a** - presionar el pulsador ; se escucha un único tono;
- **b** - presionar lateralmente (hacia la izquierda o la derecha) el pulsador respectivamente para reducir o aumentar el número de timbres. Tras cada presión se oye el número de timbres programados;
- **c** - presionar uno de los **pulsadores numéricos (1, 2, 3 o 4)** para seleccionar el tipo de llamada que se quiere modificar (véase tabla 3);
- si se necesita modificar el número de timbres de otra llamada, repetir las operaciones **a-b-c** modificando el pulsador numérico a presionar;

- continuar con otra programación o bien salir presionando el pulsador "❌" o "☺" el led rojo se apaga..

**Programación tipo de sonería**

- **entrar en programación** según indicado en el apartado "como entrar en programación";
- **a** - presionar el pulsador ; se escucha el tipo de tono de llamada programado anteriormente;
- **b** - presionar lateralmente (a izquierda o a derecha) el pulsador para seleccionar la precedente o sucesiva sonería;
- **c** - presionar uno de los **pulsadores numéricos (1, 2, 3 o 4)** para seleccionar el tipo de sonería que se quiere modificar (véase tabla 3);
- para modificar el tipo de sonería de otra llamada repetir las operaciones **a-b-c** modificando el pulsador numérico a presionar;
- salir de la programación presionando el pulsador "❌" o "☺"; el led rojo se apaga.

**Tabla 3.**

**Pulsadores de programación del tipo de llamada**

Pulsador	Tipo de llamada
1	de placa de calle
2	de otro usuario
3	intercomunicante
4	de piso

**Cómo salir de programación**

En cada momento se puede salir de la modalidad de programación presionando el pulsador "❌" o "☺".

**Para simplificar la programación y recordarla sucesivamente se recomienda escribir los códigos en la tabla siguiente.**

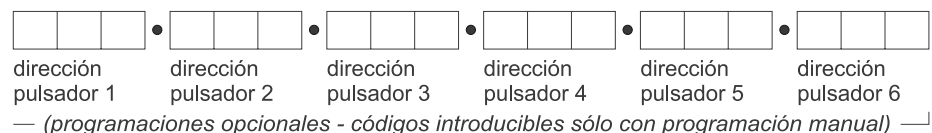
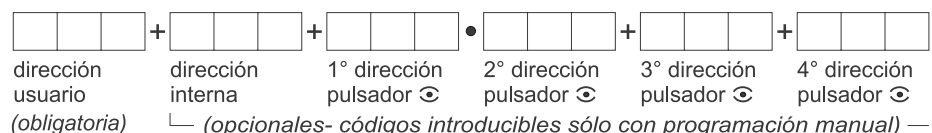

## E FUNCIONAMIENTO

### Llamada desde placa de calle

Al realizar una llamada desde la placa de calle, el altavoz del videoportero recibe los tonos de llamada (según programado), el LED verde empieza a parpadear y la pantalla visualiza la imagen del usuario llamante por un tiempo de unos 30 segundos. El led rojo parpadea si el tono de llamada está desactivado.

Si el tiempo de llamada ha transcurrido y el monitor se ha apagado, presionar el pulsador "☺" para conectarse nuevamente con la placa de calle llamante.

Para conversar con la placa de calle por un tiempo de unos 90 segundos, presionar el pulsador ≡▶; el LED verde se enciende de manera continua.

Si se desea desactivar la fonía de la placa de calle aunque continuando con el audio proveniente de la misma, hay que presionar brevemente el pulsador ✕; durante todo el periodo de inhabilitación se mantiene encendido de modo continuo el led rojo. Para retomar el audio de la placa de calle presionar de nuevo ✕; el led rojo retoma su anterior estado de funcionamiento.

En caso de llamada a un usuario que tiene más de un monitor en paralelo en su apartamento, suenan todos los monitores, pero se enciende solamente el monitor cuya dirección de extensión es 000. Para responder desde este monitor se puede actuar según ilustrado anteriormente. Desde los demás videoporteros se puede contestar a la llamada presionando el pulsador ≡▶. Esta operación enciende automáticamente el monitor interesado y apaga el monitor encendido anteriormente. Para ver el llamante antes de contestar desde los videoporteros apagados, presionar el pulsador "☺" y sucesivamente ≡▶.

Para accionar la apertura de la cerradura eléctrica presionar el pulsador ⏪.

Para terminar la conversación y apagar el videoportero presionar ≡▶; el led verde se apaga. El videoportero se apaga también al final del tiempo programado.

### Encendidos de control y conexión con una o varias placas de calle.

Con la instalación en reposo y ninguna conversación en curso pueden efectuarse encendidos de control presionando en el videoportero el pulsador "☺" o los demás pulsadores programados para este tipo de función.

Si la instalación tiene varias placas de calle y el pulsador "☺" está programado correctamente, el usuario puede encender las varias placas de calle (máx. 4) en secuencia, presionando el mismo pulsador más veces. El encendido de control dura unos 30 segundos, pero es interrumpido si posteriormente en la instalación se produce algún otro encendido de control o una llamada.

Presionando el pulsador ≡▶ durante el encendido de control se entra automáticamente en comunicación fónica con la placa de calle. Si al presionar el pulsador "☺" el videoportero se queda apagado y se escucha un tono de ocupado, se necesita esperar hasta que la instalación vuelva libre.

### Efectuar o recibir una llamada de otra vivienda.

Con la instalación en reposo es posible llamar de una vivienda a otra, si así se ha programado adecuadamente los pulsadores "1÷6" del usuario.

Antes de efectuar la llamada, presionar el pulsador ≡▶; si en el altavoz se escucha un tono de ocupado, esperar hasta que la instalación vuelva libre; si, en cambio, se escucha un tono de libre presionar el pulsador correspondiente para enviar la llamada. En el altavoz se escucha el tono de llamada, mientras que el videoportero del otro usuario suena (sin encenderse) con el tono de llamada seleccionado en la fase de programación.

Si el usuario llamado responde antes de 30 segundos se inicia una conversación que puede durar hasta 90 segundos.

Una llamada desde placa de calle a cualquiera usuario de la instalación finaliza forzosamente la conversación interna en curso.

### Efectuar o recibir una llamada intercomunicante en el propio apartamento.

Con la instalación en reposo se puede efectuar una llamada intercomunicante a todos los videoporteros presentes en el mismo apartamento (máximo 6 y códigos de extensión de 000 a 005) presionando los pulsadores numéricos programados anteriormente con el código 000.

Antes de efectuar la llamada, presionar el pulsador ≡▶; si en el altavoz se escucha un tono de ocupado, esperar hasta que la instalación vuelva libre; si, en cambio, se escucha un tono de libre presionar el pulsador correspondiente para enviar la llamada. En el altavoz se escucha el tono de llamada, mientras que el videoportero llamado suena (sin encenderse) con el tono de llamada seleccionado en la fase de programación. Si el usuario llamado responde antes de 30 segundos se inicia una conversación que puede durar hasta 90 segundos.

Una llamada desde placa de calle a cualquiera usuario de la instalación finaliza forzosamente la conversación interna en curso.

## Tabla de tonos

**Tono de tecla reconocida.** Se activa para indicar la presión de una de los pulsadores 1÷6, ☺ y ☹



**Tono de confirmación.** Se activa durante la etapa de programación, para indicar el éxito de una operación



**Tono de instalación libre.** Se activa por 30 segundos cuando la instalación está libre



**Tono de llamada.** Se activa a raíz de una llamada a otro usuario o intercomunicante (por 30 segundos o hasta que el usuario contesta)



**Tono de ocupado.** Indica que la línea está ocupada



**Tono de disuasión.** Se activa a raíz de una llamada a un dispositivo inexistente o no disponible



**Tono de fin de conversación.** Se activa a los 10 segundos antes que finalice el tiempo máximo de conversación



## Tabla de llamadas

- 1 DIN-DON
- 2 DRING1
- 3 DRING2
- 4 DRING3
- 5 DRING4
- 6 MELODY1
- 7 MELODY2
- 8 MELODY3
- 9 MELODY4
- 10 MELODY5
- 11 MELODY6
- 12 MELODY7
- 13 MELODY8
- 14 BEEP

**Nota.** Todas las señales acústicas y los tonos, excepto el tono de instalación libre y el de llamada, tienen una duración de unos 2 segundos aprox.

## P PROGRAMAÇÕES

O vídeo-porteiro deve ser programado oportunamente para definir o seu modo de funcionamento. As variações possíveis de programação são 2:

- **automático** (consente programar rapidamente apenas o código do utilizador, agindo a partir do posto externo);
- **manual** (consente programar todas as funções do vídeo-porteiro)

As programações que podem ser efectuadas são:

- **endereço utilizador**;
- **endereço apartamento**;
- **códigos a ser designado ao botão** “☺”; máximo 4 endereços de vários outros postos externos
- **códigos a ser designado aos botões** “1”, “2”, “3”, “4”, “5” e “6” para efectuar eventuais chamadas intercomunicantes, acendimentos de controle ou para aplicações especiais;
- **duração dos sons** (máximo 4 toques) para 4 tipos de chamadas (*vide tabela 1*).
- **escolha do tipo de som** para 4 tipos de chamadas (*vide tabela 1*).

### Programação de fábrica

- **endereço utilizador = 100**
- **endereço apartamento = 000**
- **botões** “☺”, “1”, “2”, “3”, “4”, “5”, “6” = nenhum código é associado, de fábrica, aos botões
- **número de toques e tipo de som** (*vide tabela 1*)

### Tabela 1.

#### Programação de fábrica dos chamadas

Chamadas	Nombre de toques	Tipo de som
de posto externo	1	Din-Don
de outro usuário	4	Dring
intercomunicante	4	Melody 1
de andar	1	Melody 2

**Atenção:** somente a programação do endereço do utilizador é obrigatória; todas as outras são facultativas.

### Entrar em programação

Manter pressionado por mais de 4 segundos o botão ; se ouvirá um momentâneo som de confirmação e o led vermelho se acenderá por toda a fase de programação. Se por 2 minutos não for efetuada nenhuma operação, o sistema retorna automaticamente à modalidade “funcionamento”.

### Programação automática

Com a programação automática é possível memorizar o endereço do vídeo-porteiro agindo a partir do posto externo. Para efectuar a programação automática é necessário:

- **entrar na modalidade de programação** seguindo as indicações descritas no capítulo “Entrar em programação”;

- **pressionar** por 4 segundos o botão ; o led vermelho começa a lampear;
- **efectuar uma chamada de um posto externo em 2 minutos.** Em instalações onde haja um teclado digital TD2100 compor o número que se deseja atribuir ao vídeo-porteiro e pressionar ; em instalações onde haja um codificador digital CD2131, CD2132, CD2134 ou CD2138 pressionar na botoneira a tecla que se deseja atribuir ao utilizador. Durante a chamada, o vídeo-porteiro programa-se automaticamente e se acende, visualizando a imagem do posto externo que chama. Pressionar o botão para entrar em conversação com o posto externo e verificar o correto funcionamento do aparelho; a programação será sinalizada no posto externo por som de confirmação se for aceita ou de dissuasão se estiver errada;
- repetir as fases de programação para todos os vídeo-porteiros presentes na instalação.

### Programação manual

A programação manual possibilita, além de codificar o endereço utilizador, a atribuição do endereço apartamento e dos códigos aos botões 1+6 e “☺”.

### Utilização botões

Para inserir os endereços ou códigos, utilizar os botões “☺”, “☺” e “1”.

- : A pressão desse botão serve para **confirmar a programação de um endereço ou de um código ou passar para uma fase de programação sucessiva.**

- ☺: A pressão desse botão serve para **confirmar o algarismo composto** para passar à composição do algarismo sucessivo nesta ordem: composição centena + ☺, dezenas + ☺, unidades + ☺.

- 1: A pressão desse botão serve para **incrementar o valor do algarismo a inserir.** Pressionar o botão um número de vezes equivalente ao algarismo a inserir (algarismo 1 = 1 pressão; algarismo 9 = 9 pressões; algarismo 0 = 10 pressões do botão “1”)

### Inserção códigos ou endereços

- Os códigos e/ou endereços a ser memorizados devem sempre conter três algarismos (centena, dezena e unidade); os códigos e/ou endereços compostos apenas de dezenas e unidades ou, ainda, somente unidades, devem ser completados com o acréscimo de zeros.

Por exemplo, o endereço 96 torna-se 096 e o endereço 5, por conseguinte, 005.

- Os algarismos devem ser colocados um de cada vez (iniciando pelas centenas), ao pressionar “n” vezes o botão “1” onde “n” corresponde ao valor do algarismo a ser colocado. Confirmar o algarismo, pressionando o botão “☺”; um sinal acústico indica a realização da inserção do 1º algarismo.

- Seguir o mesmo procedimento para a

inserção do 2º e 3º algarismos. Por exemplo, para inserir o código 096 é necessário:

- pressionar 10 vezes o botão “1” para inserir o algarismo 0 e pressionar o botão “☺”; será ouvido um som no alto-falante;
- pressionar 9 vezes o botão “1” para inserir o algarismo 9 e pressionar o botão “☺”; será ouvido um som no alto-falante;
- pressionar 6 vezes o botão “1” para inserir o algarismo 6 e pressionar o botão “☺”; será ouvido um som no alto-falante.

### Programação endereço utilizador e endereço apartamento

- **Endereço utilizador** – código que possibilita o recebimento da chamada do exterior, acender o vídeo-porteiro, conversar e abrir a fechadura do posto externo que chama.
- **Endereço apartamento** – códigos que identificam os vídeo-porteiros presentes no apartamento (máximo 6). Se houver apenas um vídeo-porteiro, o código do apartamento deve ser 000 (programação de fábrica) enquanto se estiverem presentes outros aparelhos (máximo outros 5) será necessário atribuir a eles os códigos 001, 002, etc. Ao inserir estes códigos, todos os vídeo-porteiros tocarão ao mesmo tempo quando for efetuada uma chamada externa, por outro utilizador ou de andar.

Para efectuar a programação **utilizador e apartamento**, é necessário:

- **entrar na modalidade de programação** seguindo as indicações descritas no capítulo “Entrar em programação”;
  - pressionar por 4 segundos o botão ; o led vermelho começa a lampear;
  - inserir os 3 algarismos que compõem o **endereço utilizador**, seguindo o procedimento do parágrafo “Inserção códigos ou endereços”;
  - pressionar o botão para confirmar e passar à codificação do **endereço apartamento**; será ouvido um som de confirmação;
  - inserir os 3 algarismos que compõem o **endereço apartamento** seguindo o procedimento do parágrafo “Inserção códigos ou endereços”;
  - pressionar o botão para confirmar; será ouvido um som de confirmação e o led vermelho se acende em modo contínuo;
  - prosseguir com uma outra programação ou sair pressionando o botão ou .
- Nota.** Se um dos dois endereços estiver correto e não se deseja modificar, é suficiente confirmá-lo por intermédio da pressão do botão .

### Programação endereço dos botões

**Botão** “☺”. Aeste botão é possível memorizar o código de, no máximo, 4 postos externos. Isto possibilita ao utilizador visualizar, conversar ou abrir a porta com os vários ingressos, mesmo que não seja efetuada uma chamada externa, pressionando várias vezes o botão “☺”. Se

houver um único posto externo na instalação, não será necessário memorizar o seu endereço já que este será obtido de maneira automática já na primeira chamada.

Para efectuar a programação é necessário:

- **entrar na modalidade de programação** seguindo as indicações descritas no capítulo “Entrar em programação”;
- pressionar por 4 segundos o botão “☺”; o led vermelho começa a lampejar;
- inserir os 3 algarismos que compõem o **endereço associado ao 1º posto externo** (códigos de 231 a 250) seguindo o procedimento do parágrafo “Inserção códigos ou endereços”;
- pressionar o botão “🔑” para confirmar e passar à inserção do endereço do 2º posto externo; será ouvido um som de confirmação;
- inserir os 3 algarismos do **endereço associado ao 2º posto externo** e confirmá-lo pressionando “🔑”;
- prosseguir, inserindo o endereço associado ao 3º e 4º posto externo (se presentes) ou sair, pressionando repetidamente o botão “🔑” para retornar à fase de escolha de programação; será ouvido um som de confirmação e o led vermelho se acende em modo contínuo;
- prosseguir com uma outra programação ou sair pressionando o botão “☒” ou “☞”.

**Nota: associar ao botão somente os endereços dos postos externos autorizados cuja ligação seja consentida ao utilizador. Não inserir endereços de postos externos de outros blocos.**

**Botões numéricos “1, 2, 3, 4, 5 e 6”.** Estes botões podem ser usados para efectuar:

- **chamadas intercomunicantes;**
  - para chamar utilizadores de outros apartamentos, inserir o respectivo endereço utilizador (códigos de 001 a 200).
  - para chamadas intercomunicantes entre vídeo-porteiros presentes no mesmo apartamento, inserir o código 000 iniciando sempre do botão 1 e prosseguindo com os botões sucessivos até satisfazer as exigências do utilizador; os botões chamarão, automaticamente, os vídeo-porteiros de acordo com a ordem do endereço apartamento (vide tabela 2).

**Tabela 2. Endereços chamadas intercomunicantes**

Endereço interno	Botão a ser pressionado				
	1	2	3	4	5
000	001	002	003	004	005
001	000	002	003	004	005
002	000	001	003	004	005
003	000	001	002	004	005
004	000	001	002	003	005
005	000	001	002	003	004

Exemplo: ao pressionar o botão 3 do vídeo-porteiro 002 será efetuada a chamada ao usuário nº 003.

- **acendimentos de controle dos postos externos** (aconselha-se a usar o botão “☺” para o acendimento de controle do 1º posto externo); para habilitar este serviço inserir o endereço do posto externo (códigos de 231 a 250).

- **serviços vários por intermédio atuadores art.2281;** para ativar este serviço inserir o endereço do atuador se habilitado (códigos de 211 a 220).

Para efectuar a programação é necessário:

- **entrar na modalidade de programação** seguindo as indicações descritas no capítulo “Entrar em programação”;
- **a** - pressionar por 4 segundos o botão **numérico** que se deseja programar; o led vermelho começa a lampejar;
- **b** - inserir os 3 algarismos que compõem o código da função desejada seguindo o procedimento do parágrafo “Inserção códigos ou endereços”;
- **c** - pressionar o botão “🔑”; será ouvido um som de confirmação e o led vermelho se acende em modo contínuo;
- repetir as fases **a-b-c** para programar outros botões **numéricos** ou sair da programação pressionando o botão “☒” ou “☞”; o led vermelho se apaga.

**Notas.**

- A cada botão pode ser combinado apenas um código.
- Não é possível proceder à intercomunicação ou ligação com utilizadores e postos externos de outros edifícios se entre eles houver um comutador digital art.2273.

**Programação número de toques do som**

- **entrar na modalidade de programação** seguindo as indicações descritas no capítulo “Entrar em programação”;
- **a** - pressionar o botão “📶”; será ouvido um único toque;
- **b** - pressionar lateralmente (à esquerda ou à direita) o botão “📶” para diminuir ou aumentar, respectivamente, o número de toques. Depois de cada pressão se ouvirá o número de toques programados;
- **c** - pressionar um dos **botões numéricos** (1, 2, 3 ou 4) para seleccionar o tipo de chamada que se deseja modificar (vide tabela 3);
- se for necessário variar o número de toques de uma outra chamada, repetir os pontos **a-b-c** mudando o botão numérico a ser pres-

sionado;

- prosseguir com uma outra programação ou sair pressionando o botão “☒” ou “☞”; o led vermelho se apaga.

**Programação tipo de som**

- **entrar na modalidade de programação** seguindo as indicações descritas no capítulo “Entrar em programação”;
- **a** - pressionar o botão “📶”; será ouvido o tipo de som programado anteriormente;
- **b** - premir lateralmente (lado esquerdo ou direito) o botão “📶” para seleccionar o tom de toque anterior ou o seguinte;
- **c** - pressionar um dos **botões numéricos** (1, 2, 3 ou 4) para seleccionar o tipo de chamada que se deseja modificar (vide tabela 3);
- se for necessário variar o tipo de som de uma outra chamada, repetir os pontos **a-b-c** mudando o botão numérico a ser pressionado;
- sair da programação pressionando o botão “☒” ou “☞”; o led vermelho se apaga.

**Tabela 3. Botões programação do tipo de chamada**

Botão	Tipo de chamada
1	de posto externo
2	por outro usuário
3	intercomunicante
4	de andar

**Sair da programação**

É possível sair, a qualquer momento, da modalidade programação pressionando o botão “☒” ou “☞”.

**Para facilitar a programação e para se lembrar dela depois, aconselha-se a escrever os códigos na tabela seguinte.**

endereço utilizador (Obrigatória)	endereço apartamento	1º endereço botão ☺	2º endereço botão ☺	3º endereço botão ☺	4º endereço botão ☺						

(facultativas – somente com a programação manual)

endereço botão 1	endereço botão 2	endereço botão 3	endereço botão 4	endereço botão 5	endereço botão 6						

(programações facultativas – códigos possíveis de inserir somente com a programação manual)



## P FUNCIONAMENTO

### Chamada do posto externo

Ao efectuar uma chamada do posto externo, se ouvirá no alto-falante do vídeo-porteiro os toques do som (como previsto na programação), o led verde começa a lampear e na tela aparece a imagem de quem chama durante aproximadamente 30 segundos. Se o som tiver sido desabilitado, também lampeja o led vermelho.

Se o tempo de chamada terminar e o vídeo-porteiro se desligar, pressionar o botão "☺" para conectar-se novamente com o posto externo que chama.

Para conversar com o posto externo para um tempo de 90 segundos, pressionar o botão "≡"; o led verde se acende em modo contínuo.

Quando se desejar desativar a fonia em direcção ao posto externo, continuando a ouvir o áudio proveniente do exterior, pressionar brevemente o botão "X"; Por todo o período da desabilitação o led vermelho permanece aceso em modo contínuo; para recuperar o áudio externo, pressionar novamente "X"; o led vermelho retoma o estado de funcionamento precedente.

Na eventualidade de chamada a um utilizador que possua no seu apartamento mais de um vídeo-porteiro, todos os aparelhos tocam paralelamente, mas apenas aquele no qual o endereço apartamento seja 000 se acende. Para responder a este vídeo-porteiro, pode-se proceder como descrito anteriormente. É possível responder dos outros vídeo-porteiros pressionando o botão "≡".

Esta operação acende automaticamente o vídeo-porteiro interessado e desliga aquele que fora ligado antes. No caso em que antes de responder se deseja saber quem está efetuando a chamada, com os vídeo-porteiros desligados, pode-se pressionar o botão "☺" e, sucessivamente, pressionar "≡".

Para accionar a abertura da fechadura elétrica, pressionar o botão "☺".

Para terminar a conversação e desligar o vídeo-porteiro, pressionar "≡"; o led verde se apaga. O vídeo-porteiro também se apaga no final da temporização.

### Acendimento de controle e ligação com um ou mais postos externos.

Com a instalação na posição de repouso e sem nenhuma conversação em andamento, é possível efectuar acendimentos de controle pressionando o botão "☺" no vídeo-porteiro ou nos outros botões programados para este tipo de função.

Se houver na instalação diversos postos externos e o botão "☺" tiver sido correctamente programado, é possível efectuar, em sequência, a ligação dos vários postos externos (máximo 4), ao pressionar, algumas vezes o mesmo botão.

A ligação de controle possui uma duração de aproximadamente 30 segundos, mas será interrompida se ocorrer uma ulterior

ligação de controle ou uma chamada entre utilizadores ou de posto externo na instalação.

Ao pressionar o botão "≡", durante o acendimento de controle, entra-se automaticamente em comunicação fônica com o posto externo. Caso o botão "☺" seja pressionado e o vídeo-porteiro permaneça desligado, ouvindo-se um som de ocupado, é necessário aguardar que a instalação retorne à condição de livre.

### Efectuar ou receber uma chamada de outro utilizador.

Com a instalação em repouso, é possível efectuar uma chamada a um outro utilizador. Para realizar esta operação, é necessário que tenha sido memorizado, anteriormente, o endereço do utilizador que se deseja chamar nos botões "1÷6".

Antes de efectuar a chamada, pressionar o botão "≡"; se no alto-falante se ouvir um som de ocupado, aguardar que a instalação retorne à condição de livre; caso se ouça um som de livre é possível enviar a chamada, pressionando o relativo botão. No alto-falante será ouvido um som de chamada enquanto o vídeo-porteiro do utilizador tocará (sem se acender) com o timbre escolhido na fase de programação. Se o utilizador chamado responder em 30 segundos, inicia-se uma conversação que poderá durar até 90 segundos; de contrário, a instalação retorna à condição de livre.

Uma chamada de posto externo a qualquer utilizador da instalação concluirá, forçosamente, a conversação interna em andamento.

### Efectuar ou receber uma chamada intercomunicante no próprio apartamento.

Com a instalação na posição de repouso, é possível efectuar uma chamada intercomunicante a todos os vídeo-porteiros presentes no mesmo apartamento (máximo 6 e códigos de apartamento de 000 a 005), pressionando os botões numéricos programados anteriormente com código 000.

Antes de efectuar a chamada, pressionar o botão "≡"; se no alto-falante se ouvir um som de ocupado, aguardar que a instalação retorne à condição de livre; caso se ouça um som de livre é possível enviar a chamada, pressionando o relativo botão. No alto-falante será ouvido um som de chamada enquanto o vídeo-porteiro chamado tocará (sem se acender) com o timbre escolhido na fase de programação. Se o utilizador chamado responder em 30 segundos, inicia-se uma conversação que poderá durar até 90 segundos; de contrário, a instalação retorna à condição de livre.

Uma chamada de posto externo a qualquer utilizador da instalação concluirá, forçosamente, a conversação interna em andamento.

### Tabela dos sons

**Som de tecla reconhecida.** Ativado para indicar a pressão de uma das teclas 1÷6, ☺ e ☹



**Som de confirmação.** Ativado durante a fase de programação, para indicar o resultado positivo de uma operação



**Som de aparelho desocupado.** Ativado por 30 segundos se o aparelho estiver desocupado



**Som de chamada.** Ativado após uma chamada para um outro usuário ou intercomunicante (por 30 segundos ou até a resposta do usuário)



**Som de ocupado.** Indica que a linha está ocupada



**Som de dissuasão.** Ativado após uma chamada para um dispositivo inexistente ou inacessível



**Som de final de conversação.** Ativado por 10 segundos a partir do tempo máximo de conversação



### Tabela das chamadas

- 1 DIN-DON
- 2 DRING1
- 3 DRING2
- 4 DRING3
- 5 DRING4
- 6 MELODY1
- 7 MELODY2
- 8 MELODY3
- 9 MELODY4
- 10 MELODY5
- 11 MELODY6
- 12 MELODY7
- 13 MELODY8
- 14 BEEP

**Nota.** Todas as sinalizações acústicas e os sons, com exceção do som de aparelho desocupado e de chamada, têm uma duração de aproximadamente 2 segundos.

## D PROGRAMMIERUNG

Das Videohaustelefon muss entsprechend programmiert werden, um den gewünschten Betriebsmodus festzulegen. Folgende 2 Programmierungsweisen stehen zur Verfügung:

- **automatisch** (dient zur schnellen Programmierung ausschließlich des Teilnehmercodes mit Hilfe der Türstation);
- **manuell** (dient zur Programmierung aller Funktionen des Videohaustelefons).

Folgende Programmierungen können vorgenommen werden:

- **Teilnehmeradresse;**
- **interne Adresse;**
- **der Taste „☺“ zugewiesener Code;** zuzuweisen; maximal 4 Adressen von 4 Türstationen;
- **der Tasten „1“, „2“, „3“, „4“, „5“, „6“ zugewiesener Code** für eventuelle Gegensprechrufe, Kontrolleinschaltungen oder besondere Anwendungen;
- **Dauer der Läutwerke** (max. 4x Läuten) für 4 verschiedene Rufarten (siehe Tabelle 1);
- **Wahl des Läutwerks** für 4 verschiedene Rufarten (siehe Tabelle 1).

### Werkseitige Programmierung

- **Teilnehmeradresse = 100**
- **interne Adresse = 000**
- **Tasten „☺“, „1“, „2“, „3“, „4“, „5“, „6“ =** werkseitig wurde den Tasten kein Code zugewiesen
- **Anzahl der Klingeltöne und Art des Läutwerkes** (siehe Tabelle 1)

Tabelle 1.  
Werkseitige Programmierung der Rufe

Ruf	Anzahl der Klingeltöne	Art des Läutwerks
von der Türstation	1	Din-Don
von einem anderen Teilnehmer	4	Dring
Gegensprechruf	4	Melody 1
Etagenruf	1	Melody 2

**Achtung:** nur die Programmierung der **Teilnehmeradresse ist obligatorisch**; alle übrigen Programmierungen sind fakultativ.

### Aufrufen des Programmiermodus

Taste **X** mindestens 4 Sekunden gedrückt halten; daraufhin ist ein kurzer Bestätigungston zu hören und die rote LED schaltet sich ein und bleibt während der gesamten Programmierung eingeschaltet. Wenn eine Minute lang keine Operation vorgenommen wurde, kehrt das System automatisch zur „**Betriebsmodalität**“ zurück.

### Automatische Programmierung

Mit der automatischen Programmierung kann die Adresse des Videohaustelefons von der Türstation aus gespeichert werden. Zur automatischen Programmierung ist wie folgt vorzugehen:

- **Programmiermodus aufrufen** wie im Kapitel „*Aufrufen des Programmiermodus*“ beschrieben ist;
- **Taste **☺** 4 x drücken;** rote LED beginnt zu blinken;
- **innerhalb von 2 Minuten von der Türstation aus anrufen.** In Anlagen mit digitaler Klingelplatte TD2100 ist die Nummer einzutippen, die dem Videohaustelefon zugewiesen werden soll und anschließend die Taste „☺“ zu drücken; in Anlagen mit Kodiereinheit des Typs CD2131, CD2132, CD2134 oder CD2138 ist auf der Klingelplatte die Taste zu drücken, die dem Teilnehmer zugewiesen werden soll. Beim Anruf wird das Videohaustelefon automatisch programmiert und schaltet sich ein und zeigt das Bild der gerade anrufenden Türstation an. Taste **☺** drücken, um die Sprechverbindung mit der Türstation aufzunehmen und kontrollieren, ob der Apparat korrekt funktioniert; bei Annahme der Programmierung ist an der Türstation ein Bestätigungston zu hören, bei falscher Programmierung ertönt hingegen ein Fehlersignal;
- Programmierungsphasen bei allen in der Anlage vorhandenen Videohaustelefonen wiederholen.

### Manuelle Programmierung

Mit der manuellen Programmierung kann nicht nur die Adresse des Teilnehmers kodiert, sondern auch die Zuweisung der internen Adresse und die Zuweisung der Codes für die Tasten 1÷6 und „☺“ vorgenommen werden.

### Gebrauch der Tastatur

Zur Eingabe der Adressen oder Codes sind die Tasten „☺“, „☺“ und „1“ zu benutzen.

- **☺:** Durch Drücken dieser Taste kann man die **Programmierung einer Adresse oder eines Codes bestätigen** oder zur **nächsten Programmierphase übergehen**

☺: Das Drücken dieser Taste dient zur **Bestätigung der eingegebenen Ziffer** und zum Übergang zur nächsten Ziffer in folgender Reihenfolge: Eingabe der Hunderter + ☺, Zehner + ☺, Einer + ☺.  
1: Durch Drücken dieser Taste kann der **Wert der einzugebenden Zahl erhöht** werden. Die Taste entsprechend der einzugebenden Zahl mehrmals drücken (Zahl 1 = Taste „1“ 1x drücken; Zahl 9 = 9x drücken; Zahl 0 = 10x drücken).

### Eingabe der Codes oder Adressen

- Die zu speichernden Codes und/oder Adressen müssen stets aus drei Ziffern (Hunderter, Zehner, Einer) bestehen; Codes, die nur aus Zehnern und Einern oder nur aus Einern bestehen, müssen mit Nullen ergänzt werden. Die Adresse 96 muss folglich als 096, die Adresse 5 als 005 eingegeben werden.
- Die Ziffern müssen einzeln (beginnend mit den Hundertern) durch „n“-maliges Drücken der Taste „1“ eingegeben werden, wobei „n“ dem Wert der einzugebenden Ziffer entspricht.

Ziffer durch Drücken der Taste „☺“ bestätigen; ein entsprechendes akustisches Signal bestätigt die erfolgte Eingabe der ersten Ziffer;

- Zur Eingabe der 2. und 3. Ziffer ist dieses Verfahren entsprechend zu wiederholen. Zur Eingabe der Zahl 096 ist also wie folgt vorzugehen:
- 10x die Taste „1“ drücken, um die Ziffer 0 einzugeben und der Taste „☺“ drücken; aus dem Lautsprecher ist ein entsprechender Ton zu hören;
- 9x die Taste „1“ drücken, um die Ziffer 9 einzugeben und der Taste „☺“ drücken; aus dem Lautsprecher ist ein entsprechender Ton zu hören;
- 6x die Taste „1“ drücken, um die Ziffer 6 einzugeben und der Taste „☺“ drücken; aus dem Lautsprecher ist ein entsprechender Ton zu hören.

### Programmierung der Teilnehmeradresse und internen Adresse

- **Teilnehmeradresse** – Code für den Empfang von Anrufen von der Türstation, Einschaltung des Videohaustelefons, Sprechen und Öffnen des Türschlosses der anrufenden Türstation.
- **Interne Adresse** – Codes zur Identifizierung der im Appartement vorhandenen Videohaustelefone (höchstens 6). Wenn nur ein Videohaustelefon vorhanden ist, muss der interne Code 000 lauten (werkseitige Programmierung); sind hingegen weitere Apparate (höchstens 5) vorhanden, muss diesen Apparaten die Codennummer 001, 002, 003... zugewiesen werden. Bei Eingabe dieser Codes läuten beim Anruf von einer Türstation, beim Anruf eines anderen Teilnehmers und bei einem Etagenruf alle Videohaustelefone gleichzeitig.

Zur Programmierung des **Teilnehmers** und der **internen Adresse** ist wie folgt vorzugehen:

- **Programmiermodus aufrufen** wie im Kapitel „*Aufrufen des Programmiermodus*“ beschrieben ist;
- Taste „☺“ 4 Sekunden lang drücken; rote LED beginnt zu blinken;
- die 3 Ziffern der **Teilnehmeradresse** eingeben, wie im Abschnitt „**Eingabe von Codes oder Adressen**“ beschrieben ist;
- Taste „☺“ zur Bestätigung drücken und zur Eingabe der „internen Adresse“ übergehen; nun ist ein Bestätigungston zu hören;
- die 3 Ziffern der **internen Adresse** eingeben, wie im Abschnitt „**Eingabe von Codes oder Adressen**“ beschrieben ist;
- Taste „☺“ zur Bestätigung drücken; daraufhin ertönt ein Bestätigungston und die rote LED schaltet sich ein;
- eine weitere Programmierung vornehmen oder Programmiermodus durch Drücken der Taste **X** oder **☺** verlassen.

**Hinweis** Wenn eine der beiden Adressen richtig ist und folglich nicht geändert werden soll, braucht sie nur mit der Taste „☺“ bestätigt zu werden.

## Programmierung der Tastenadresse

**Taste "☺".** In dieser Taste kann der Code von maximal 4 Türstationen gespeichert werden. Dadurch kann der Benutzer auch dann eine Videoverbindung oder Sprechverbindung mit verschiedenen Türstationen aufnehmen oder die Tür öffnen, wenn kein Außenruf getätigt wurde; hierzu ist mehrmals die Taste "☺" zu drücken. Wenn die Anlage nur eine Türstation besitzt, braucht deren Adresse nicht gespeichert zu werden, da sie beim ersten Ruf automatisch ermittelt wird.

- Zur Programmierung ist wie folgt vorzugehen:
- **Programmiermodus aufrufen** wie im Kapitel „Aufrufen des Programmiermodus“ beschrieben ist;
  - Taste "☺" 4 Sekunden lang drücken; rote LED beginnt zu blinken;
  - die 3 Ziffern der **Adresse** eingeben, die der **ersten Türstation zugewiesen** wurde (Codenummern von 231 bis 250); hierzu sind die Anleitungen des Abschnitts „Eingabe von Codes oder Adressen“ zu befolgen;
  - zur Bestätigung Taste "☺" drücken und anschließend Adresse der 2. Türstation eingeben, woraufhin der Bestätigungston zu hören ist;
  - die 3 Ziffern der **Adresse eingeben, die der 2. Türstation zugewiesen** sind und durch Drücken der Taste "☺" bestätigen;
  - anschließend Adresse der 3. und 4. Türstation eingeben (sofern vorhanden) oder Adresseneingaben durch mehrmaliges Drücken der Taste "☺" verlassen und zur gewünschten Programmierphase zurückzukehren; daraufhin ertönt ein Bestätigungston und die rote LED schaltet sich ein;
  - eine weitere Programmierung vornehmen oder Programmiermodus durch Drücken der Taste "☒" oder "☺" verlassen.

**Hinweis: Der Taste können nur die Adressen jener Türstationen zugewiesen werden, bei denen der Benutzer eine Berechtigung zur Verbindungsaufnahme besitzt. Keine Adressen von Türstationen anderer Wohnhäuser eingeben.**

**Numerische Tasten „1, 2, 3, 4, 5 und 6“.** Diese Tasten können verwendet werden für:

- **Gegensprechrufe;**
  - zum Anrufen von Teilnehmern in anderen Appartements ist deren Teilnehmeradresse (von 001 bis 200) einzutippen.
  - für Gegensprechrufe zwischen Videohaus-

telefonen innerhalb desselben Appartements ist der Code **000** einzugeben, stets beginnend mit Taste 1 unter Fortsetzung je nach Bedarf des jeweiligen Teilnehmers, so dass mit den Tasten automatisch die Videohaustelefone entsprechend der Reihenfolge der internen Adressen angerufen werden (s. *Tabelle 2*).

**Tabelle 2.**  
**Adressen der Gegensprechrufe**

Interne Adresse	Folgende Tasten drücken:				
	1	2	3	4	5
000	001	002	003	004	005
001	000	002	003	004	005
002	000	001	003	004	005
003	000	001	002	004	005
004	000	001	002	003	005
005	000	001	002	003	004

*Beispiel:* bei Drücken der Taste 3 vom Videosprechgerät **002** wird der Teilnehmer **003** angerufen.

- **Kontrolleinschaltung der Türstationen** (zur Kontrolleinschaltung der 1. Türstation sollte die Taste "☺" gedrückt werden); zur Aktivierung dieser Funktion ist die Adresse der Türstation einzugeben (Codes von **231 bis 250**);
- **verschiedene Funktionen mittels Kontaktglied Art.2281;** zur Aktivierung dieser Funktion Adresse des zu aktivierenden Kontaktgliedes eingeben (Codes von **211 bis 220**).

Zur Programmierung ist wie folgt vorzugehen:

- **Programmiermodus aufrufen** wie im Kapitel „Aufrufen des Programmiermodus“ beschrieben ist;
- **a - numerische Taste 4 x drücken;** rote LED beginnt zu blinken;
- **b - die 3 Ziffern der gewünschten Funktionsadresse eingeben, wie im Abschnitt „Eingabe von Codes oder Adressen“ beschrieben ist;**
- **c - Taste "☺" drücken;** daraufhin ertönt ein Bestätigungston und die rote LED schaltet sich ein;
- Phasen **a-b-c** wiederholen, um weitere **numerische** Tasten zu programmieren oder Programmiermodus durch Drücken der Taste "☒" oder "☺" verlassen; rote LED schaltet sich aus.

## Anmerkungen.

- Jeder Taste kann nur ein Code zugewiesen werden.
- Gegensprechrufe oder Verbindungen mit den Teilnehmern und Türstationen anderer Wohnhäuser sind nicht möglich, wenn zwischen diesen die digitale Umschalt-einrichtung Art.2273 installiert ist.

## Programmierung der Anzahl der Klingeltöne des Läutwerks

- **Programmiermodus aufrufen** wie im Kapitel „Aufrufen des Programmiermodus“ beschrieben ist;
- **a - Taste ☒ drücken,** woraufhin ein einzelner Klingelton erklingt;
- **b - seitliche Taste ☒ (rechts oder links) drücken, um die Anzahl der Klingeltöne zu erhöhen oder zu vermindern.** Nach jedem Drücken der Taste ist die Anzahl der programmierten Klingeltöne zu hören;
- **c - eine numerische Taste (1, 2, 3 oder 4) drücken, um den Ruf zu wählen, der geändert werden soll (siehe Tabelle 3);**
- falls gewünscht, kann die Anzahl der Klingeltöne eines weiteren Rufes geändert werden; hierzu sind die Punkte **a-b-c** zu befolgen;
- eine weitere Programmierung vornehmen oder Programmiermodus durch Drücken der Taste "☒" oder "☺" verlassen; rote LED schaltet sich aus.

## Programmierung der Art des Läutwerks

- **Programmiermodus aufrufen** wie im Kapitel „Aufrufen des Programmiermodus“ beschrieben ist;
- **a - Taste ☒ drücken,** woraufhin ein einzelner Klingelton erklingt;
- **b - die Taste ☒ auf den Seiten (links oder rechts) betätigen um den nächsten oder vorherigen Ton auszuwählen;**
- **c - eine numerische Taste (1, 2, 3 oder 4) drücken, um den Ruf zu wählen, der geändert werden soll (siehe Tabelle 3);**
- falls das Läutwerk eines anderen Rufes geändert werden soll, sind die Punkte **a-b-c** zu wiederholen, wobei die jeweils zu drückende numerische Taste entsprechend abgewandelt werden muss;
- Programmiermodus durch Drücken der Taste "☒" oder "☺" verlassen; rote LED schaltet sich aus.

**Tabelle 3.**

## Tasten zur Programmierung des Ruftyps

Taste	Ruftyp
1	von der Türstation
2	von einem anderen Teilnehmer
3	von einem Gegensprechgerät
4	Etage

## Verlassen des Programmiermodus

Der Programmiermodus kann jederzeit durch Drücken der Taste "☒" oder "☺" verlassen werden.

**Zur Vereinfachung der Programmierung und um jederzeit wieder auf die Codes zurückgreifen zu können, empfiehlt es sich, diese in die nachfolgende Tabelle einzutragen.**

☐☐☐☐	+	☐☐☐☐	+	☐☐☐☐	•	☐☐☐☐	+	☐☐☐☐	+	☐☐☐☐
Teilnehmer- adresse		interne Adresse		1. Adresse Taste ☺		2. Adresse Taste ☺		3. Adresse Taste ☺		4. Adresse Taste ☺
(obligatorisch) ☐ (fakultative— Codes können nur durch manuelle Programmierung eingegeben werden) —										

☐☐☐☐	•	☐☐☐☐	•	☐☐☐☐	•	☐☐☐☐	•	☐☐☐☐	•	☐☐☐☐
Adresse Taste 1		Adresse Taste 2		Adresse Taste 3		Adresse Taste 4		Adresse Taste 5		Adresse Taste 6
— (Fakultative – Codes können nur durch manuelle Programmierung eingegeben werden) —										



## D BETRIEB

### Ruf von Türstation

Bei einem Ruf von der Türstation sind über den Lautsprecher des Videohaustelefons die (programmgemäßen) Klingeltöne des Läutwerkes zu hören; die grüne LED beginnt zu blinken und auf dem Bildschirm erscheint das Bild für etwa 30 Sekunden. Wenn das Läutwerk deaktiviert wurde, blinkt auch die rote LED.

Nach Ablauf dieser Anrufzeit und Ausschalten des Videohaustelefons ist die Taste „☺“ zu drücken, um eine erneute Verbindung zur anrufenden Türstation herzustellen.

Zur Sprechverbindung mit der Türstation für einst von etwa 90 Sekunden zu unterhalten, ist die Taste  zu drücken; daraufhin schaltet sich die grüne LED fest ein.

Wenn die Sprechverbindung zur Türstation unterbrochen werden soll, ist unter Aufrechterhaltung der von der Türstation eingehenden Hörverbindung kurz die Taste  zu drücken; daraufhin bleibt während des gesamten Unterbrechungszeitraumes die rote LED eingeschaltet. Zur Wiederherstellung der Audioverbindung mit der Türstation ist erneut die Taste  zu drücken, woraufhin die rote LED wieder zu ihrem vorhergehenden Betriebszustand zurückkehrt.

Wenn ein Teilnehmer angerufen wird, der mehr als ein Videohaustelefon besitzt, läuten alle parallel geschalteten Videohaustelefone, aber nur das mit der Adresse 000 schaltet sich ein. Um von diesem Videohaustelefon aus zu antworten, ist wie zuvor beschrieben vorzugehen. Von den anderen Videohaustelefonen kann der Anruf durch Drücken der Taste  angenommen werden. Mit dieser Operation schaltet sich das betroffene Videohaustelefon ein, während das zuvor eingeschaltete ausgeschaltet wird. Falls man zuerst feststellen möchte, wer geläutet hat, bevor man von den ausgeschalteten Videohaustelefonen aus antwortet, kann man die Taste „☺“ und anschließend  drücken.

Zur Betätigung des elektrischen Türschließers ist die Taste  zu drücken.

Zur Beendigung des Gesprächs und zum Ausschalten des Videohaustelefons Taste  drücken; daraufhin schaltet sich die grüne LED aus.

Das Videohaustelefon schaltet sich auch nach Ablauf des Zeittaktes aus.

### Kontrolleinschaltung und Anschluss an eine oder mehrere Türstationen

Wenn die Anlage sich in Ruhezustand befindet und kein Gespräch im Gang ist, können Kontrolleinschaltungen vorgenommen werden, indem die Taste „☺“ oder die anderen, für diese Funktion programmierten Tasten auf dem Videohaustelefon gedrückt werden.

Wenn die Anlage mehrere Türstationen besitzt und die Taste „☺“ richtig programmiert wurde, können die einzelnen Türstationen (höchstens 4) durch

mehrmaliges Drücken dieser Taste nacheinander eingeschaltet werden.

Die Kontrolleinschaltung dauert circa 30 Sekunden, wird aber unterbrochen, wenn eine weitere Kontrolleinschaltung in der Anlage oder ein Anruf der Teilnehmer untereinander oder seitens einer Türstation erfolgt.

Wenn während der Kontrolleinschaltung die Taste  gedrückt wird, kommt es automatisch zur Sprechverbindung mit der Türstation.

Wenn das Videohaustelefon bei Drücken der Taste „☺“ ausgeschaltet bleibt und ein Besetztsignal zu hören ist, muss abgewartet werden, bis die Leitung wieder frei ist.

### Anrufe von einem anderen Teilnehmer entgegennehmen oder ausführen

Wenn sich die Anlage im Ruhezustand befindet, kann ein anderer Teilnehmer angerufen werden. Hierzu muss vorab in die Tasten „1÷6“ die Adresse des anzurufenden Teilnehmer gespeichert worden sein.

Vor Ausführung des Anrufes ist die Taste  zu drücken; wenn im Lautsprecher ein Besetztsignal zu hören ist, muss das Freiwerden der Leitung abgewartet werden; falls hingegen ein Freizeichen zu hören ist, kann der Ruf durch Drücken der entsprechenden Taste ausgeführt werden. Im Lautsprecher ist der Ruf zu hören, während das Videohaustelefon des angerufenen Teilnehmers mit dem in der Programmierphase gewählten Klingelton läutet (ohne sich einzuschalten). Wenn der angerufene Teilnehmer innerhalb von 30 Sekunden antwortet, beginnt das bis maximal 90 Sekunden dauernde Gespräch; andernfalls kehrt die Anlage wieder in den „Frei“-Zustand zurück.

Wenn einer der Teilnehmer der Anlage einen Anruf von der Türstation erhält, wird das laufende interne Gespräch unterbrochen.

### Gegensprechrufe innerhalb des eigenen Appartements entgegennehmen oder ausführen

Wenn sich die Anlage im Ruhezustand befindet, können alle Videohaustelefone (höchstens 6 mit internen Codenummern von 000 bis 005) innerhalb eines Appartements durch Drücken der zuvor mit dem Code 000 programmierten numerischen Tasten angerufen werden.

Vor Ausführung des Anrufes ist die Taste  zu drücken; wenn im Lautsprecher ein Besetztsignal zu hören ist, muss das Freiwerden der Leitung abgewartet werden; falls hingegen ein Freizeichen zu hören ist, kann der Anruf durch Drücken der entsprechenden Taste ausgeführt werden. Im Lautsprecher ist der Ruf zu hören, während das Videohaustelefon des angerufenen Teilnehmers mit dem in der Programmierphase gewählten Klingelton läutet (ohne sich einzuschalten). Wenn der angerufene Teilnehmer innerhalb von 30 Sekunden antwortet, beginnt das bis maximal 90 Sekunden dauernde Gespräch; andernfalls kehrt die Anlage wieder in den „Frei“-Zustand zurück.

Wenn einer der Teilnehmer der Anlage einen Anruf von der Türstation erhält, wird das laufende interne Gespräch unterbrochen.

### Tontabelle

**Tastenerkennungston.** Betätigung der Tasten 1÷6,  und  aktiviert.



**Bestätigungston.** Während der Programmierung aktiviert, um den positiven Ausgang einer Operation anzuzeigen.



**Freizeichen der Anlage.** Wird 30 Sekunden lang aktiviert, wenn die Anlage frei ist.



**Rufton.** Wird nach Anrufen eines anderen Teilnehmers oder eines Gegensprechteilnehmers aktiviert (30 Sekunden oder bis zur Antwort seitens des Teilnehmers)



**Besetzt ton.** Zeigt an, daß die Leitung besetzt ist



**Warnton.** Wird bei Anruf eines nicht existierenden oder besetzten Geräts aktiviert.



**Gesprächsende-Ton.** Wird 10 Sekunden nach Ablauf der zur Verfügung stehenden maximalen Gesprächszeit aktiviert.



### Ruftabelle

- 1 DIN-DON
- 2 DRING1
- 3 DRING2
- 4 DRING3
- 5 DRING4
- 6 MELODY1
- 7 MELODY2
- 8 MELODY3
- 9 MELODY4
- 10 MELODY5
- 11 MELODY6
- 12 MELODY7
- 13 MELODY8
- 14 BEEP

**Hinweis.** Mit Ausnahme des Freizeichens und des Ruftons dauern alle akustischen Signale und Töne circa 2 Sekunden.

**I Regolazione dello schermo**

Per ottimizzare l'immagine secondo le esigenze dell'utilizzatore è possibile ruotare lo schermo nel senso verticale (15°).

**E Regulación de la pantalla**

Para optimizar la imagen según las exigencias del usuario se puede girar la pantalla en dirección vertical (15°).

**GB Display adjustment**

To optimize the angle of view of the display it can be adjusted up and down for about 15°.

**P Regulagem da tela**

Para otimizar a imagem de acordo com as exigências do utilizador, é possível girar a tela em sentido vertical (15°).

**F Réglage de l'écran**

Pour optimiser l'image en fonction des exigences de l'utilisateur, l'écran peut être pivoté dans la direction verticale (15°).

**D Einstellung des Bildschirms**

Zur Optimierung des Bildes entsprechend den Wünschen des Benutzers kann der Bildschirm in vertikaler Richtung gedreht werden (15°).

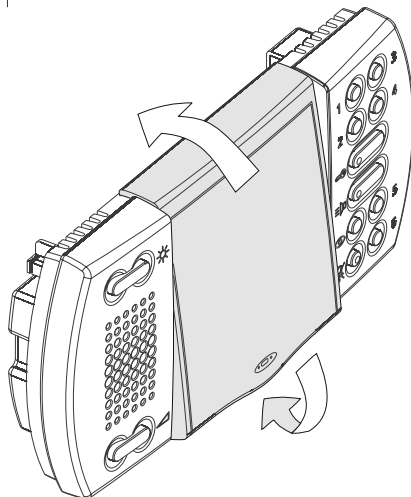

**Morsettiera e dati elettrici**  
**Terminal board and electrical data**  
**Bornier et données électriques**

**Terminales y datos eléctricos**  
**Terminais e dados elétricos**  
**Klemmenbrett und elektrische Daten**

<b>LM / LM</b>	Ingressi di linea Line inputs Entrées de ligne	Entradas de línea Entrada de linha Leitungseingänge
<b>A1</b>	Ingresso positivo chiamata di piano Floor call positive input Entrée appel positif d'étage	Entrada positiva llamada de piso Entrada positiva chamada de patamar positiver Eingang Etagenruf
<b>GN</b>	Ingresso negativo chiamata di piano Floor call negative input Entrée appel négatif d'étage	Entrada negativa llamada de piso Entrada negativa chamada de patamar negativer Eingang Etagenruf
<b>GC</b>	Rilancio positivo di un attuatore supplementare Additional actuator positive output Relance positive d'un actuateur supplémentaire	Relance positiva de un actuador auxiliar Reactivação positiva de um actuador suplementar positiver Wiederanlauf eines zusätzlichen Kontaktgliedes
<b>GE</b>	Rilancio negativo di un attuatore supplementare Additional actuator negative output Relance negative d'un actuateur supplémentaire	Relance negativa de un actuador auxiliar Reactivação negativa de um actuador suplementar negativer Wiederanlauf eines zusätzlichen Kontaktgliedes

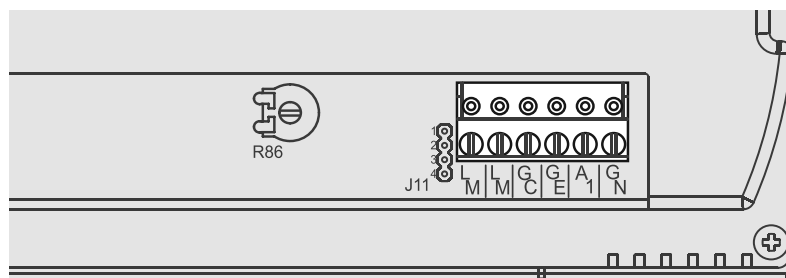

L | M | G | E | A1 | N

## I REGOLAZIONI

### Regolazione della luminosità.

A videocitofono acceso, premere lateralmente il pulsante  per regolare la luminosità dell'immagine.

### Regolazione del colore e contrasto .

Tali regolazioni sono posizionate nel retro del videocitofono e sono accessibili tramite un giravite di piccole dimensioni.

Per effettuare le regolazioni occorre:

- smontare il videocitofono dal muro per accedere alle regolazioni;
- accendere il videocitofono;
- inserire il giravite nel foro della regolazione da effettuare;
- ruotare il giravite in senso orario o antiorario per ottenere la qualità d'immagine desiderata;
- fissare il videocitofono al muro.



### Regolazione del volume o disattivazione delle sonerie (privacy)

A videocitofono spento, è possibile regolare il livello del volume di tutte le sonerie premendo lateralmente il pulsante .

Per disattivare la soneria occorre premere momentaneamente il pulsante ; inizia a lampeggiare il led rosso per tutto il tempo della disattivazione.

Lo stato (abilitata o disabilitata) ed i livelli del volume della soneria sono memorizzati e verranno usati per le successive chiamate.

### Taratura dei livelli fonici.

- Durante una conversazione con il posto esterno o con un intercomunicante è possibile regolare il livello del volume dell'altoparlante premendo lateralmente il pulsante ; i livelli fonici vengono memorizzati automaticamente e saranno usati per le successive conversazioni.
- Se durante la conversazione si ode un audio eccessivamente intermittente o se durante una chiamata l'altoparlante tende a distorcere, si consiglia di ritoccare leggermente la sensibilità del microfono agendo sul trimmer **R86** posto sul retro del videocitofono.
- In caso di difficoltà a prendere la linea in una delle due direzioni, aumentare leggermente il livello del canale in difficoltà e diminuire leggermente l'altro agendo sul pulsante  o sul trimmer  del videocitofono.

## GB ADJUSTMENTS

### Brightness adjustment.

With the videointercom switched ON, press left and right the button  to adjust the brightness of the image.

### Colour and Contrast adjustment.

The trimmers are located on the back of the videointercom and can be operated by means of a small screwdriver.

To adjust the trimmers is required:

- *dismount the videointercom from the wall to accede to the adjustment points;*
- *power ON the videointercom;*
- *insert the screwdriver in the hole marked with the symbol of the adjustment required;*
- *rotate the screwdriver clock or anti-clock wise to find the desired image quality;*
- *fix again the video intercom to the wall.*



### Enabling, disabling and level of the ringing sound.

When the videointercom is switched-OFF, it is possible to adjust the level of the ringing sound pressing left and right the button .

To disable the ringing sound it is necessary, during a receiving call, to press momentarily the button ; the red LED flashes during the call and the conversation.

The status (enabled or disabled) and the level of the ringing sound are stored and they are used for next calls.

### Setting of the audio level

- *During a conversation with the external door station or with an other intercommunicating video door phone it would be possible to adjust the loudspeaker's volume pressing to one side the button ; selected audio level is automatically stored and used for next conversations.*
- *If required the communication the audio is intermittent or distorted it is advisable to adjust the microphone sensitivity by acting on the trimmer **R86** located on the back of the videointercom.*
- *In case of incorrect automatic switching of the videointercom between talk and listening function decrease the level of the preferred function and increase the other one by acting on the button  or on the trimmer  of the videointercom.*

## F REGLAGES

### Réglage de la luminosité.

Avec le vidéophone activé, appuyer latéralement sur le bouton-poussoir  pour régler la luminosité de l'image.

### Réglage de la couleur et du contraste .

Ces réglages sont positionnés en face arrière du vidéophone et on y accède à l'aide d'un tournevis de dimensions réduites.

Pour procéder aux réglages, il faut:

- démonter le vidéophone du mur pour accéder aux réglages;
- activer le vidéophone;
- introduire le tournevis dans le trou du réglage désiré;
- tourner le tournevis dans le sens des aiguilles d'une montre, ou au contraire, pour obtenir la qualité d'image désirée;
- fixer le vidéophone au mur.



### Réglage du volume ou désactivation de la sonnerie (confidentialité)

Lorsque le vidéophone est éteint, on peut régler le niveau du volume de toutes les sonneries en appuyant latéralement sur le bouton-poussoir .

Pour désactiver la sonnerie, il faut, lors de la réception de l'appel, appuyer sur le bouton-poussoir ; la diode rouge commence à clignoter pendant toute la durée de l'appel et de la conversation.

L'état (activé ou désactivé), ainsi que les niveaux, du volume de la sonnerie sont mémorisés et seront utilisés pour les appels successifs.

### Réglage des niveaux audio.

- Pendant une conversation avec le poste de rue ou avec un intercommunicant, on peut régler le niveau du volume du haut-parleur en appuyant latéralement sur le bouton-poussoir ; les niveaux phoniques sont automatiquement mémorisés et utilisés lors des conversations successives.
- Si lors d'une conversation l'audio se révèle excessivement intermittente ou si pendant un appel le haut-parleur tend à une distorsion, on conseille de retoucher légèrement la sensibilité du microphone en agissant sur le potentiomètre **R86** positionné en face arrière du vidéophone.
- Si des difficultés se présentent pour prendre la ligne dans l'une des deux directions, augmenter légèrement le niveau du canal qui présente des difficultés et diminuer légèrement l'autre en agissant sur le bouton-poussoir  ou sur le potentiomètre  du vidéophone.

## E REGULACIONES

### Regulación de la luminosidad.

Con el videoportero encendido, presionar lateralmente el pulsador ☼ para regular la luminosidad de la imagen.

### Regulación del color Ⓢ y contraste Ⓛ.

Estas regulaciones se encuentran en la parte posterior del videoportero y se puede acceder a las mismas con un pequeño destornillador.

Para hacer las regulaciones hay que:

- extraer el videoportero de la pared para poder acceder a las regulaciones;
- encender el videoportero;
- introducir el destornillador en el orificio de la regulación a realizar;
- girar el destornillador en sentido horario o antihorario para lograr la calidad deseada de la imagen;
- asegurar el videoportero a la pared.

### Regulación del volumen o desactivación de la sonería (privacidad)

Con el videoportero apagado se puede ajustar el nivel del volumen de todos los tonos de llamada presionando lateralmente el pulsador ◀.

Para desactivar la sonería durante una llamada en curso hay que presionar momentáneamente el pulsador ✕; el led rojo se pone a parpadear durante toda la duración de la llamada y la conversación. El estado (habilitación o inhabilitación) y los niveles del volumen de la sonería se memorizan y se utilizarán en las llamadas siguientes.

### Calibrado de los niveles fónicos.

- Durante la conversación con la placa de calle o con un intercomunicante se puede ajustar el nivel del volumen del altavoz presionando lateralmente el pulsador ◀; los niveles fónicos quedan guardados automáticamente y se utilizarán para las conversaciones sucesivas.
- Si la voz durante la conversación es muy intermitente o si el altavoz tiene la tendencia durante una llamada a distorsionar la voz se aconseja ajustar ligeramente la sensibilidad del micrófono actuando en el trimmer R86 que se encuentra en la parte posterior del videoportero.
- Si hay problemas en ocupar la línea en una de las dos direcciones, hay que aumentar ligeramente el nivel del canal con problemas y reducir ligeramente el otro actuando en el pulsador ◀ o el trimmer Ⓟ del videoportero.

## P REGULAGENS

### Regulagem da luminosidade.

Com o vídeo-porteiro aceso, pressionar lateralmente o botão ☼ para regular a luminosidade da imagem.

### Regulagem da cor Ⓢ e contraste Ⓛ.

Estas regulagens são posicionadas na parte posterior do vídeo-porteiro e são acessíveis por intermédio de uma chave de parafusos de pequenas dimensões.

Para efectuar as regulagens, é necessário:

- desmontar o vídeo-porteiro da parede para obter as regulagens
- acender o vídeo-porteiro;
- inserir a chave de parafusos no furo da regulagem a ser efectuada;
- girar a chave de parafusos em sentido horário ou anti-horário para obter a qualidade da imagem desejada;
- fixar o vídeo-porteiro na parede.

### Regulagem do volume ou desativação do som (privacy)

Com o vídeo-porteiro desligado, é possível regular o nível do volume de todos os sons, pressionando o botão ◀ lateralmente.

Para desativar o som é necessário, durante o recebimento da chamada, pressionar momentaneamente o botão ✕; o led vermelho começa a lampear por todo o tempo da chamada e da conversação.

O estado (habilitado ou desabilitado) e os níveis do volume dos sons são memorizados e serão usados para as sucessivas chamadas.

### Calibragem dos níveis fónicos.

- Durante uma conversação com o posto externo ou com um intercomunicante, é possível regular o nível do volume do alto-falante, pressionando o botão ◀ lateralmente; os níveis fónicos serão memorizados automaticamente, sendo usados para as conversações sucessivas.
- Caso durante a conversação se ouça um áudio excessivamente intermitente ou se durante uma chamada o alto-falante tender a distorcer, aconselha-se retocar, levemente, a sensibilidade do microfone, agindo no trimmer R86 posicionado na parte posterior do vídeo-porteiro.
- Se houver dificuldade para prender a linha em uma das duas direcções, aumentar levemente o nível do canal em dificuldade e diminuir levemente o outro, agindo no botão ◀ ou no trimmer Ⓟ do vídeo-porteiro.

## D EINSTELLUNGEN

### Helligkeitseinstellung

Zur Einstellung der Bildhelligkeit seitliche Taste ☼ bei eingeschaltetem Videosprechgerät drücken.

### Einstellung der Farbe Ⓢ und des Kontrasts Ⓛ.

Diese Einstellungen befinden sich auf der Rückseite des Videosprechgeräts und können mit einem kleinen Schraubenzieher betätigt werden. Zur Einstellung ist wie folgt vorzugehen:

- Videosprechgerät von der Wand abnehmen, um Zugang zu den Einstellungen zu erhalten;
- Videosprechgerät einschalten;
- Schraubenzieher in das Loch der gewünschten Einstellung stecken;
- Schraubenzieher im Uhrzeiger- oder Gegenuhrzeigersinn drehen, bis die gewünschte Bildqualität eingestellt ist;
- Videosprechgerät wieder an der Wand befestigen.

### Einstellung der Lautstärke oder Unterbrechung des Lätwerkes (Privacy)

Bei ausgeschaltetem Videohaustelefon kann die Lautstärke aller Lätwerke durch seitliches Drücken der Taste ◀ reguliert werden.

Zur Unterbrechung des Lätwerkes ist während des Eingangs eine Rufes die Taste ✕ kurz zu drücken; daraufhin beginnt die rote LED während des gesamten Sprechverkehrs zu blinken.

Der Zustand (Freigabe oder Unterbrechung) und die eingestellte Lautstärke des Lätwerkes werden gespeichert und bleiben bei den nächsten Rufes eingeschaltet.

### Eichung der Sprechleitungslautstärke

- Während des Gesprächs mit der Türstation oder einem Gegensprechtteilnehmer kann die Lautstärke des Lautsprechers durch seitliches Drücken der Taste ◀ eingestellt werden; die Lautstärkepegel werden automatisch gespeichert und während der darauffolgenden Gespräche angewendet.

- Sollte während des Sprechverkehrs ein Störgeräusch zu hören sein oder der Lautsprecher während des Rufes zu Verzerrungen neigen, empfiehlt es sich, die Mikrofonempfindlichkeit durch Betätigen des auf der Rückseite des Videosprechgeräts befindlichen Trimmers R86 nachzuregulieren.

- Falls Schwierigkeiten mit dem Freiwerden der Leitung in eine der beiden Richtungen auftreten, sollte der Pegel der betroffenen Leitung leicht erhöht, der anderen Leitung hingegen leicht vermindert werden; hierzu ist die Taste ◀ oder der Trimmer Ⓟ des Videosprechgeräts zu betätigen.

ESPAÑOL

PORTUGUÊS

DEUTSCH



DATA DI ACQUISTO - DATE OF PURCHASE - DATE D'ACHAT - FECHA  
DE COMPRA - DATA DE COMPRA - EINKAUFSDATUM

TIMBRO E FIRMA DEL RIVENDITORE  
DEALER'S NAME AND ADDRESS  
NOM ET ADRESSE DU REVENDEUR  
NOMBRE Y DIRECCION DEL DISTRIBUIDOR  
CARIMBO E ASSINATURA DO REVENDEDOR  
STÄMPEL DES HÄNDLERS

**CERTIFICATO DI GARANZIA**  
(condizioni valide solo per il Territorio Italiano)

La garanzia ha la durata di **24** mesi dalla data di acquisto, accertata o accertabile, e viene esercitata dalla Ditta rivenditrice e, tramite questa, dai Centri Assistenza Tecnica Autorizzati FARFISA.

La garanzia deve essere esercitata, pena la decadenza, entro **otto** giorni dalla scoperta del difetto.

LA GARANZIA NON E' VALIDA SE NON DATA E VIDIMATA CON TIMBRO E FIRMA DEL RIVENDITORE ALL'ATTO DELL'ACQUISTO. CERTIFICATO UNICO ED INSOSTITUIBILE.

MATRICOLA - SET NUMBER - MATRICULE APPAREIL -  
N° MATRICULA N° DE MATRICULA - SERIENNUMMER

Smaltire il dispositivo secondo quanto prescritto dalle norme per la tutela dell'ambiente.  
*Dispose of the device in accordance with environmental regulations.*  
Écouter le dispositif selon tout ce qu'a été prescrit par les règles pour la tutelle du milieu.

*Eliminar el aparato según cuánto prescrito por las normas por la tutela del entorno.*

Disponha do dispositivo conforme regulamentos ambientais.

*Werden Sie das Gerät in Übereinstimmung mit Umweltregulierungen los.*

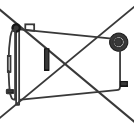

La ACI Srl Farfisa Intercoms si riserva il diritto di modificare in qualsiasi momento i prodotti qui illustrati.  
*ACI Srl Farfisa Intercoms reserves the right to modify the products illustrated at any time.*

La ACI Srl Farfisa Intercoms se réserve le droit de modifier à tous moments les produits illustrés.

*ACI Srl Farfisa Intercoms se reserva el derecho de modificar en cualquier momento los productos ilustrados aquí.*

*E' riservata à ACI Srl Farfisa Intercoms o direito de modificar a qualquer momento os produtos aqui ilustrados.*

*Änderungen vorbehalten.*

**ACI srl Farfisa Intercoms**

Via E. Vanoni, 3 • 60027 Osimo (AN) • Italy

Tei: +39 071 7202038 (r.a.) • Fax: +39 071 7202037 • e-mail: [info@acifarfisa.it](mailto:info@acifarfisa.it) • [www.acifarfisa.it](http://www.acifarfisa.it)

Cod. 52704180