

CARATTERISTICHE GENERALI

ITALIANO

Descrizione quadro comando

Quadro elettrico per **motoriduttori a 24V d.c.** con alimentazione 230V a.c. monofase con frequenza 50÷60 Hz.

Progettato e costruito interamente dalla CAME Cancelli Automatici S.p.A. per il comando di **singoli motoriduttori** delle serie FERNI, EMEGA e FROG, risponde alle vigenti norme di sicurezza con grado di protezione IP54. Scatola in ABS.

Garantito 24 mesi salvo manomissioni.

Il quadro comando va alimentato con la tensione di 230V sui morsetti L1-L2 ed è protetto in ingresso con fusibile di linea da 3.15A-F.

I dispositivi di comando sono a bassa tensione e protetti con fusibile da 630mA-F. La potenza complessiva degli accessori a

24V, protetti da fusibile a 3.15A-F, non deve superare i 40W.

Il quadro, oltre al normale rallentamento di finecorsa in apertura e chiusura, prevede anche la **partenza rallentata dell'apertura e della chiusura**. La schedina ADT (fornita all'interno della scatola quadro), gestisce tutti questi rallentamenti, riducendo anche la quantità di cavi da collegare (vedi pagg. 20/21).

Sicurezza

Le fotocellule possono essere collegate e predisposte per:

- Riapertura in fase di chiusura (2-C1), le fotocellule rilevando un ostacolo durante la fase di chiusura del cancello, provocano l'inversione di marcia fino alla completa apertura;
- Stop parziale (2-C3), arresto del cancello se in movimento con conseguente predisposizione alla chiusura automatica;
- Stop totale (1-2), arresto del cancello con l'esclusione del ciclo di chiusura automatica; per riprendere il movimento bisogna agire sulla pulsantiera o sul radiocomando.

- Il quadro elettrico include un sensore amperometrico del motore che interviene quando un ostacolo blocca il movimento in apertura o in chiusura.

Normalmente ne inverte la direzione di movimento, ma se interviene quando il cancello si trova a 5 cm dalla battuta di chiusura o di apertura, ne arresta il movimento (vedi anche regolazione del trimmer OP TIME pag. 22).

La sensibilità del dispositivo è regolabile mediante trimmers (pag. 27).

Attenzione! *Nel caso venga rilevato per due volte consecutive un ostacolo in fase di chiusura (e con funzione Chiusura Automatica attivata), l'automazione si comporterà nel seguente modo:*

- 1) *inverte il moto, aprendo completamente il cancello;*
- 2) *disattiva la Chiusura Automatica;*
- 3) *blocca qualsiasi funzione del quadro comando.*

Per riattivare l'automazione è necessario dare un comando di chiusura con i pulsanti collegati su 2-3, 2-3P e 2-7 (solo pulsante).

- Il trasformatore è dotato di una protezione che in caso di sovraccarico termico mantiene l'anta aperta. La richiusura avviene solo dopo che la temperatura è scesa sotto la soglia di sovraccarico.

Accessori collegabili

- Lampada spia per segnalazione "cancello aperto" (10-5);
- Lampada ciclo per illuminare la zona di manovra: rimane accesa dal momento in cui le ante iniziano l'apertura fino alla completa chiusura (compreso il tempo di chiusura automatica). Nel caso non venga inserita la chiusura automatica, rimane accesa solo durante il movimento.
- Lampeggiatore di movimento, con possibilità di selezionare il prelampeggio dello stesso (dip 4 selettore funzioni);
- Elettroserratura;
- Scheda LB18 per alimentazione mediante batterie che, in caso di mancanza di energia elettrica, interviene automaticamente. Al ripristino della tensione di linea, provvede alla ricarica delle batterie stesse;
- Scheda radiofrequenza AF, (vedi tabella pag. 28);

Inoltre è previsto un contatto ausiliario, sui morsetti A1-A2, per qualsiasi dispositivo da attivare contemporaneamente al comando di apertura.

Altre funzioni selezionabili

- Chiusura automatica. Il temporizzatore di chiusura automatica si autoalimenta a fine-tempo corsa in apertura. Il tempo prefissato regolabile, è comunque subordinato dall'intervento di eventuali accessori di sicurezza e si esclude dopo un intervento di "stop" o in mancanza di energia elettrica;
- Rilevazione ostacolo. A motore fermo (cancello chiuso, aperto o dopo un comando di stop totale), impedisce qualsiasi movimento se i dispositivi di sicurezza (es. fotocellule) rilevano un ostacolo;
- Colpo d'ariete. Funzione che facilita lo sganciamento della serratura; a ogni comando di apertura, le ante premono in battuta di chiusura per un secondo, facilitando l'operazione di sgancio dell'elettroserratura;
- Funzione a "uomo presente". Funzionamento del cancello mantenendo premuto il pulsante (esclude la funzione del radiocomando);
- Selezione tipo di comando:
 - «apre-stop-chiude-stop» per pulsante e/o trasmettitore;
 - «apre-chiude-inversione» per pulsante e/o trasmettitore;
 - «solo apre» per trasmettitore.

Regolazioni

- Trimmer SENS/VEL = Regolazione sensibilità amperometrica durante la marcia: min/max;
- Trimmer SENS/RALL = Regolazione sensibilità amperometrica durante il rallentamento: min/max;
- Trimmer TCA = Regolazione tempo chiusura automatica: da 1" a 120";

- Trimmer TL = Regolazione della zona di arresto in battuta (vedi pag. 22);

- Regolazione velocità di marcia e di rallentamento mediante connettori faston sul trasformatore (vedi pag. 27).



Attenzione! Prima di intervenire all'interno dell'apparecchiatura, togliere la tensione di linea e scollegare le batterie (se inserite).

Description of control panel

Control panel for 24V d.c. gear motors, powered by 230V a.c. at 50-60 Hz (single-phase). Designed to control **single** FERNI, EMEGA, and FROG **gear motors**.

Designed and built entirely by CAME CELLI AUTOMATICI S.p.A. to meet safety standards at an IP 54 protection level.

Housing in ABS.

Guaranteed 24 months, unless tampered with.

This control panel is powered by 230V a.c. across terminals L1 and L2, and is protected by a 3.15A-F fuse on the main power line.

Control systems are powered by low voltage and protected by a 630mA-F fuse.

The total power consumption of 24V accessories (which are protected by a 3.15A-F fuse) must not exceed 40 W.

In addition to normal endstop slowing when closing and opening, the control panel also allows **slowed-down initial opening and closing movements**. The ADT card (supplied in the control panel box) manages these slower movements, also decreasing the amount of connection cables (see pages 20/21).

Safety

Photocells can be connected to obtain:

- *Re-opening* during the closing cycle (2-C1), if the photocells identify an obstacle while the gate is closing, they will reverse the direction of movement until the gate is completely open;
- *Partial stop*, shutdown of moving gate, with activation of an automatic closing cycle (2-C3);

- *Total stop* (1-2), shutdown of gate movement without automatic closing; a pushbutton or radio remote control must be actuated to resume movement).

- The electrical panel includes an *amperometric sensor* for the motor which is triggered whenever an obstacle blocks movement during opening or closing.

It normally inverts the direction of movement, but if it activates when the gate is 5 cm from being fully close or open, it completely halts the movement (also see adjusting the OP TIME trimmer page 23).

The sensor's sensitivity can be adjusted using the trimmers (see page 27).

Warning! *If an obstacle is detected two times in a row during the closing phase (and when the Automatic Closing function is on), the operator will:*

- 1) *it inverts the motion, completely opening the gate;*
- 2) *it deactivates the Automatic Closing;*
- 3) *Block all functions of the control panel.*

To reactivate the operator, send a "close command" by pushing the buttons connected on 2-3, 2-3P and 2-7 (only the button).

- The transformers are equipped with a *guard* that will keep the doors open in case of *thermal overload*.

They are closed again only after the temperature falls below the overload threshold.

Accessories which can be connected to this unit

- "Gate open" *signal light* (10-5);
- *Cycle lamp* to light the passage area: it remains on from the moment the doors begin to open until they are fully closed (including the automatic closing time). If automatic closing is not activated, the lamp remains on only during movement.
- Movement *flashing lamp* with *pre-flashing* option (dip 4 function selector);
- *Electric lock*;
- *LB18 circuit card* for battery operation, which is automatically connected in case of power failure. Battery is recharged when line voltage is restored.
- *Radiofrequency AF board* (see table page 28).

An *auxiliary contact* is also provided on terminals A1-A2 for any device that should be activated at the same time as the opening command.

Other functions available

- *Automatic closing*. The automatic closing timer is automatically activated at the end of the opening cycle. The preset, adjustable automatic closing time is automatically interrupted by the activation of any safety system, and is deactivated after a STOP command or in case of power failure;
- *Obstacle detection*. When the motor is stopped (gate is closed, open or half-open after an emergency stop command), the transmitter and the control pushbutton will be deactivated if an obstacle is detected by one of the safety devices (for example, the photocells);

- *Hammer movement*. This feature makes it easy for the lock to release (the door wings momentarily press against the closure stops when the open command is given, which facilitates release of the electric lock);
- *"Operator present" function*. Gate operates only when the pushbutton is held down (the radio remote control system is deactivated);
- *Type of command*:
 - «open-stop-close-stop» for pushbutton and radio transmitter;
 - «open-close-reverse» for pushbutton and radio transmitter;
 - «open only» for radio transmitter.

Adjustments

- *Trimmer SENS/VEL* = Adjustment of amperometric sensitivity during operating: min/max;
- *Trimmer SENS/RALL* = Adjustment of amperometric sensitivity during slowdown: min/max;
- *Trimmer TCA* = Adjustment of automatic closing time: 1" to 120";
- *Trimmer TL* = Adjusting of the stop zone (open/closed position, see page 23);
- Faston connectors on the transformer are used to *select normal operating and slow-down speeds*;



Caution! Shut off the mains power and disconnect the batteries before servicing the inside of the unit.

Description armoire de commande

Armoire électrique pour **motoréducteurs à 24V c.c.** avec alimentation 230V monophasée; fréquence 50÷60 Hz.

Entièrement conçue et fabriquée par CAME Cancelli Automatici S.p.A. pour commander les **différents motoréducteurs** de la série FERNI, EMEGA et FROG, l'armoire est conforme aux normes de sécurité en vigueur avec un degré de protection IP 54. Boîtier en ABS.

Garantie 24 mois sauf en cas d'endommagement.

L'armoire de commande doit être alimentée avec une tension de 230V sur les bornes L1 et L2 et elle est protégée en entrée par un fusible de ligne de 3.15A-F. Les dispositifs de commande sont à basse tension et protégés avec un fusible de 630mA-F. La puissance totale des accessoires en 24V, protégés par un fusible de 3.15A-F, ne doit pas dépasser 40W.

Mis à part le ralentissement normal de fin de course en ouverture et en fermeture, l'armoire prévoit également le **départ ralenti de l'ouverture et de la fermeture**. La carte ADT (fournie à l'intérieur de l'armoire) gère tous ces ralentissements, en réduisant également la quantité de câbles à brancher (voir pages 20/21).

Sécurité

Il est possible de brancher des photocellules et de les programmer pour:

- Réouverture en phase de fermeture (2-C1), les cellules photoélectriques provoquent l'inversion de marche jusqu'à l'ouverture complète si elles relèvent un obstacle durant la phase de fermeture du portail;
- Stop partiel (2-C3), arrêt du portail et fermeture automatique;

- Stop total (1-2), arrêt du portail et désactivation d'un éventuel cycle de fermeture automatique; pour activer de nouveau le mouvement, il faut agir sur les boutons-poussoirs ou sur la radiocommande);

- Le tableau électrique contient un capteur ampèremétrique du moteur qui intervient quand un obstacle bloque le mouvement durant la phase d'ouverture ou de fermeture.

Normalement il sert pour inverser la direction du mouvement, mais s'il intervient lorsque le portail se trouve à 5 cm. de la butée de fermeture ou d'ouverture, il en arrête le mouvement (voir aussi réglage du trimmer OP TIME page 24).

Des compensateurs permettent de régler la sensibilité du dispositif (page 27).

Attention ! Au cas où un obstacle serait détecté deux fois de suite au cours de la fermeture (et avec la fonction Fermeture Automatique en activité), l'automatisme procédera de la façon suivante :

- 1) il inverse le mouvement en ouvrant complètement le portail ;
- 2) il arrête la Fermeture Automatique ;
- 3) il bloque absolument toutes les fonctions de l'armoire de commande.

Pour remettre en marche l'automatisme il faut donner une commande de fermeture avec les boutons connectés sur 2-3, 2-3P et 2-7 (bouton-poussoir seulement).

- Le transformateur est équipé d'une protection qui permet au vantail de rester ouvert en cas de surcharge thermique.

Le renouvellement de la fermeture s'effectue seulement lorsque la température est descendue au-dessous du seuil de surcharge.

Accessoires pouvant être branchés

- Lampe pour signalisation de "portail ouvert" (10-5);
- Lampe cycle pour éclairer la zone de manœuvre: elle reste allumée à partir du moment où les vantaux commencent à s'ouvrir jusqu'à la fermeture complète (y compris le temps de fermeture automatique). Elle ne reste allumée que durant le mouvement si la fermeture automatique n'est pas activée.
- Clignotant indiquant le mouvement, avec possibilité d'en sélectionner le pré-clignotement (interrupteur 4 sélecteur de fonctions);
- Serrure électrique;
- Carte LB18 pour l'alimentation par batteries qui intervient automatiquement en cas de coupure de courant. Elle recharge les batteries quand le courant est rétabli;
- Carte radiofréquence AF (voir tableau pag. 28);

Un contact auxiliaire est également prévu, sur les bornes A1-A2, pour n'importe quel dispositif à activer en même temps que la commande d'ouverture.

Autres fonctions pouvant être sélectionnées

- Fermeture automatique. Le temporisateur de fermeture automatique est autoalimenté à la fin du temps de la course en ouverture. Le temps réglable est programmé, cependant, il est subordonné à l'intervention d'éventuels accessoires de sécurité et il est exclu après une intervention de "stop" ou en cas de coupure de courant;
- Détection obstacle. Quand le moteur est arrêté (portail fermé, ouvert ou semi-ouvert, cette position est obtenue avec une commande de stop total), annule toute fonction de l'émetteur ou du bouton-poussoir en cas d'obstacle détecté par les dispositifs de sécurité (ex. Photocellules) ;

- Coup de bélier. Fonction qui facilite le déblocage de la serrure (à chaque commande d'ouverture, les vantaux se portent en butée de fermeture pendant une seconde, facilitant ainsi l'opération de déblocage de la serrure électrique);
- Fonction "homme mort". Fonctionnement du portail en maintenant appuyé le bouton-poussoir (exclut la fonction de la radiocommande);
- Type de commande:
 - «ouverte-stop-fermée-stop» pour bouton-poussoir et émetteur radio;
 - «ouverture - fermeture - inversion» pour bouton-poussoir et émetteur radio;
 - «seulement ouverture» pour émetteur radio.

Réglages

- Trimmer SENS/VEL = Réglage sensibilité ampèrométrique pendant le mouvement : min./max;
- Trimmer SENS/RALL = Réglage sensibilité ampèrométrique pendant le ralentissement : min./max;
- Trimmer TCA = Temps de fermeture automatique: de 1 à 120";
- Trimmer TL = Réglage de l'emplacement d'arrêt en butée (voir page 24).

- Réglage vitesse de mouvement et de ralentissement à l'aide de connecteurs rapides placés sur le transformateur (voir page 27).



Attention! Avant d'intervenir à l'intérieur de l'appareillage, couper la tension de ligne et débrancher les batteries (si branchées).

Beschreibung des Steuergeräts

Schalttafel für **24-V-Gleichstrom-Getriebemotoren** mit 230-V-Einphasenstromversorgung; Frequenz: 50-60 Hz.

Vollkommen von der CAME Cancelli Automatici S.p.A. zur Steuerung von **einzelnen Getriebemotoren** der Serie FERNI, EMEGA und FROG entsprechend den geltenden Sicherheitsnormen mit Schutzgrad IP54 entwickelt und hergestellt. ABS-Gehäuse.

24 Monate Garantie, vorbehaltlich unsachgemäßer Handhabung und Montage.

Die Schalttafel wird mit einer Spannung von 230V über die Klemmen L1 und L2 gespeist und ist am Eingang mit einer 3.15-A-F-Hauptsicherung. Die Steuerungen erfolgen mit Niederspannung und geschützten enie 630mA-F-Sicherung. Die Gesamtleistung des durch eine 3.15-A-F-Sicherung geschützten 24-V-Zubehörs darf 40W nicht überschreiten.

Auf der Schalttafel ist außer dem normalen Bremsvermögen des Anschlags auch **der verlangsamte Öffnungs- und Schließungsbeginn** vorgesehen. Die ADT-Karte (im Inneren des Schalttafelgehäuses) verwaltet alle diese Verlangsamungen, bei gleichzeitiger Verminderung der Anzahl anzuschließender Kabel. (siehe Seiten 20/21)

Sicherheitsvorrichtungen

Die Lichtschranken können für folgende Funktionen angeschlossen bzw. vorbereitet werden:

- **Wiederöffnen beim Schließen** (2-C1), die Lichtschranken ermitteln ein Hindernis während des schließens vom Tor und lösen die Umkehr der Laufrichtung vom Tor aus, bis dieses wieder vollständig geöffnet ist;

- **Teilstop** (2-C3), Stillstand des Tores während des Torlaufs, mit darauffolgender automatischer Torschließung;

- **Totalstop** (1-2), sofortiger Stillstand des Tores mit Ausschluß eventueller Schließautomatik: Fortsetzung des Torlaufs über Drucktaster- bzw. Funksendersteuerung;

- Auf der Schalttafel befindet sich ebenfalls ein Motor-Stromsensor, welcher eingreift, wenn die Bewegung beim Öffnen und Schließen durch ein Hindernis blockiert wird.

Normalerweise wird der Torlauf reversiert, doch wenn der Torflügel nur 5 cm von den Toranschlägen entfernt ist, wird der Torlauf unterbrochen (siehe auch Einstellung des Trimmers OP TIME auf Seite 25).

Die Empfindlichkeit der Vorrichtung ist durch Trimmer einstellbar (seite. 27).

Achtung! Sollte während des Zulaufs zweimal hintereinander ein Hindernis erfasst werden (bei aktiviertem Autozulauf), bewirkt der automatische Antrieb folgendes:

- 1) Reversierung bis zur völligen Toröffnung;
- 2) Deaktivierung des Autozulaufs;
- 3) Jede Funktion der Steuerung wird blockiert.

Um den Antrieb wieder zu reaktivieren muss mit den auf 2-3, 2-3P und 2-7 (nur Schalter) angeschlossenen Tastern ein Zu-Befehl gegeben werden.

- Der Transformator Ist mit einer **Sicherung** ausgestattet, die bei **Wärmestau** dafür sorgt, daß der Türflügel offen bleibt.

Das Tor schließt erst wieder, wenn die Temperatur unter das Niveau der Überladung abgesunken ist.

Anschließbares Zubehör

- Anzeigeleuchte für "Tor offen" (10-5);
- Betriebszyklus-Anzeigeleuchte. Das Licht, das den Torbereich beleuchtet, bleibt vom Beginn des Öffnens bis zum vollständigen Schließen der Torflügel eingeschaltet (einschließlich Wartezeit für automatisches Schließen). Wenn das automatische Schließen nicht zugeschaltet ist, bleibt das Licht nur während der Torbewegung eingeschaltet (10-E3).
- Bewegungsblinker mit der Wahlmöglichkeit von vorherigem Blinken (dip 4 Funktionswählschalter);
- Elektroschloß;
- Karte LB18 für Stromversorgung über Notbatterien, die sich bei Stromausfall automatisch zuschalten. Bei erneuter Netzstromversorgung lädt dieselbe die Batterien erneut auf.
- Funkfrequenz-Platine AF (siehe Tabelle Seite 28);

Es ist ferner ein Zusatzkontakt auf den Klemmen A1-A2 für jede beliebige Vorrichtung, die gleichzeitig mit der Öffnungssteuerung zu aktivieren ist, vorgesehen.

Andere Wahlfunktionen

- Schließautomatik. Der Schließautomatik-Zeischalter speist sich beim Öffnen am Ende der Torlaufzeit selbst. Die voreingestellte Zeit ist auf jeden Fall immer dem Eingriff eventueller Sicherheitsvorrichtungen untergeordnet und schließt sich nach einem "Stop"-Eingriff bzw. bei Stromausfall selbst aus;
- Hinderniserfassung. Bei stillstehendem Motor (Tor geschlossen, geöffnet oder durch eine Totalstop-Steuerung halb geöffnet) wird bei durch die Sicherheitsvorrichtungen (z.B.:

- Lichtschraken) erfaßtem Hindernis jede Sender- oder Drucktasterfunktion annulliert;
- Widderstoß. Funktion, die das Auslösen des Elektroschlusses erleichtert; (bei jeder Öffnungssteuerung üben die Torflügel eine Sekunde lang einen leichten Druck auf den Schließungsendanschlag aus und erleichtern dadurch die Entriegelung des Elektroschlusses);
- Funktion "Bedienung vom Steuerpult". Torbetrieb durch Drucktasterbetätigung (Funkfernsteuerung ausgeschlossen);
- Steuerart:
 - «Öffnen-Stop-Schließen-Stop» für Drucktaster- und Funksendersteuerart;
 - «Öffnen-Schließen-Torlaufumsteuerung» für Drucktaster und Funksendersteuerart;
 - «nur Öffnen» für Funksendersteuerart.

Einstellungen

- Trimmer SENS/VEL = Einstellung der amperemetrischen Empfindlichkeit während Laufgeschwindigkeit: min/max;
- Trimmer SENS/RALL = Einstellung der amperemetrischen Empfindlichkeit während Laufverlangsamung: min/max;
- Trimmer TCA = Zeiteinstellung Schließautomatik: von 1" bis 120";
- Trimmer TL = Einstellung des Toranschlages (siehe Seite 25);
- Einstellung der Laufgeschwindigkeit und der Laufverlangsamung über Faston-Verbinde am Transformator (siehe Seite 27).



Achtung! Das Gerät vor Eingriffen im inneren spannungsfrei schalten und die Stromzufuhr mittels Batterien (falls zugeschaltet) unterbrechen.

Descripción cuadro de mando

Cuadro eléctrico para **motorreductores a 24V d.c.** con alimentación 230V monofase: frecuencia 50÷60 Hz.

Diseñado y fabricado enteramente por CAME CANCELLI AUTOMATICI S.p.A. para el accionamiento de motorreductores independientes serie FERNI, EMEGA y FROG, cumple con las normas de seguridad vigentes, con grado de protección IP 54 e caja de ABS. Garantizado 24 meses salvo manipulaciones.

El cuadro de mando se alimenta con una tensión de 230V en los bornes L1 y L2 y está protegido en entrada con fusible de línea de 3.15A-F. Los dispositivos de mando son a baja tensión y están protegidos por fusible a 630mA-F. La potencia total de los accesorios a 24V, protegidos por fusible a 3.15A-F, no debe superar los 40W.

Además de la deceleración normal en fin de carrera en apertura y cierre, el cuadro también prevé el **arranque lento de la apertura y del cierre**. La tarjeta ADT (suministrada dentro de la caja del cuadro), gestiona todas las deceleraciones, reduciendo la cantidad de cables que se han de conectar (véanse págs. 20/21).

Seguridad

Las fotocélulas pueden estar conectadas y predisuestas para:

- Reapertura en la fase de cierre (2-C1), las fotocélulas detectan un obstáculo durante el cierre de la puerta, provocando la inversión de marcha hasta la apertura completa;
- Parada parcial (2-C3), parada de la puerta si se encuentra en movimiento con la consiguiente predisposición al cierre automático;

- Parada total (1-2), parada de la puerta excluyendo el posible ciclo de cierre automático; para reactivar el movimiento es preciso actuar en el teclado o en el mando a distancia);

- El cuadro eléctrico incluye un sensor amperimétrico del motor que se activa cuando un obstáculo bloquea el movimiento durante la apertura o cierre.

Normalmente invierte la dirección de movimiento, pero si interviene cuando la cancela está a 5 cm del tope de cierre o de apertura, detiene el movimiento (véase también regulación del trimmer OP TIME pág. 26).

La sensibilidad del dispositivo se ajusta con los trimmers (pág.27).

¡Atención! Si se detectase dos veces consecutivas un obstáculo en fase de cierre (y con función Cierre Automático activada), la automatización se comportará de la siguiente manera:

- 1) invierte el movimiento, abriendo completamente la cancela;
- 2) desactiva el Cierre Automático;
- 3) bloquea cualquier función del cuadro de mando.

Para reactivar la automatización es necesario dar un mando de cierre con los pulsadores conectados en 2-3, 2-3P y 2-7 (sólo pulsador).

- El transformador está equipado con una protección que ante una sobrecarga térmica mantiene abiertas las hojas.

El recierre se verifica recién después que la temperatura ha descendido por debajo del nivel de sobrecarga.

Accesorios conectables

- Lámpara por señal de "puerta abierta" (10-5);
- Lámpara ciclo para iluminar la zona de maniobra: queda encendida desde cuando las hojas comienzan a abrirse hasta que se cierran por completo (incluido el tiempo de cierre automático). Si no se conectara el cierre automático, queda encendida sólo durante el movimiento.
- Luz intermitente de movimiento con posibilidad de seleccionar la intermitencia previa (dip 4 selector funciones);
- Cerradura eléctrica;
- Tarjeta LB18 para la alimentación mediante baterías que, en caso de falta de energía eléctrica, interviene automáticamente. Una vez conectada de nuevo la tensión de línea, se ocupa de cargar las baterías;
- Tarjeta radiofrecuencia AF (ver tabla pág.28);

También se ha previsto un contacto auxiliar, en los bornes A1-A2, para cualquier dispositivo que se haya de activar simultáneamente al mando de apertura.

Otras funciones seleccionables

- Cierre automático. El temporizador de cierre automático se autoalimenta en fin-de-tiempo carrera en fase de apertura. El tiempo prefijado regulable, sin embargo, está subordinado a la intervención de posibles accesorios de seguridad y se excluye después de una intervención de parada o en caso de falta de energía eléctrica;
- Detección obstáculo. Con el motor parado (puerta cerrada, abierta o en posición semi-abierta obtenida a través de un comando de stop total), anula cualquier función del trans-

misor o del botón en caso de obstáculo detectado por los dispositivos de seguridad (por ejemplo: fotocélulas);

- Golpe de ariete. Función que facilita el desenganche de la cerradura (en cada comando de apertura las puertas presionan el tope del cierre durante un segundo, facilitando la operación de desenganche de la electrocerradura);
- Función a "hombre presente". Funcionamiento de la puerta manteniendo pulsada la tecla (excluye la función del mando a distancia);
- Tipo de mando:
 - «apertura-parada-cierre-parada» para tecla y transmisor de radio;
 - «apertura-cierre-inversión» para tecla y transmisor de radio;
 - «sólo apertura» para transmisor de radio.

Regulaciones

- Trimer SENS/VEL = Regulación sensibilidad amperimétrica durante la marcha: mín/máx;
- Trimer SENS/RALL = Regulación sensibilidad amperimétrica durante el ralentamiento: mín/máx;
- Trimer TCA = Tiempo cierre automático: de 1" a 120";
- > Trimmer TL = Regulación de la zona de parada en el tope (véase pág. 26);
- Regulación velocidad de marcha y de deceleración por medio de conectores faston en el transformador (véase pág. 27).



¡Atención! Antes de actuar dentro del aparato, quitar la tensión de línea y desecnectar las baterías (si estuvieran conectadas).

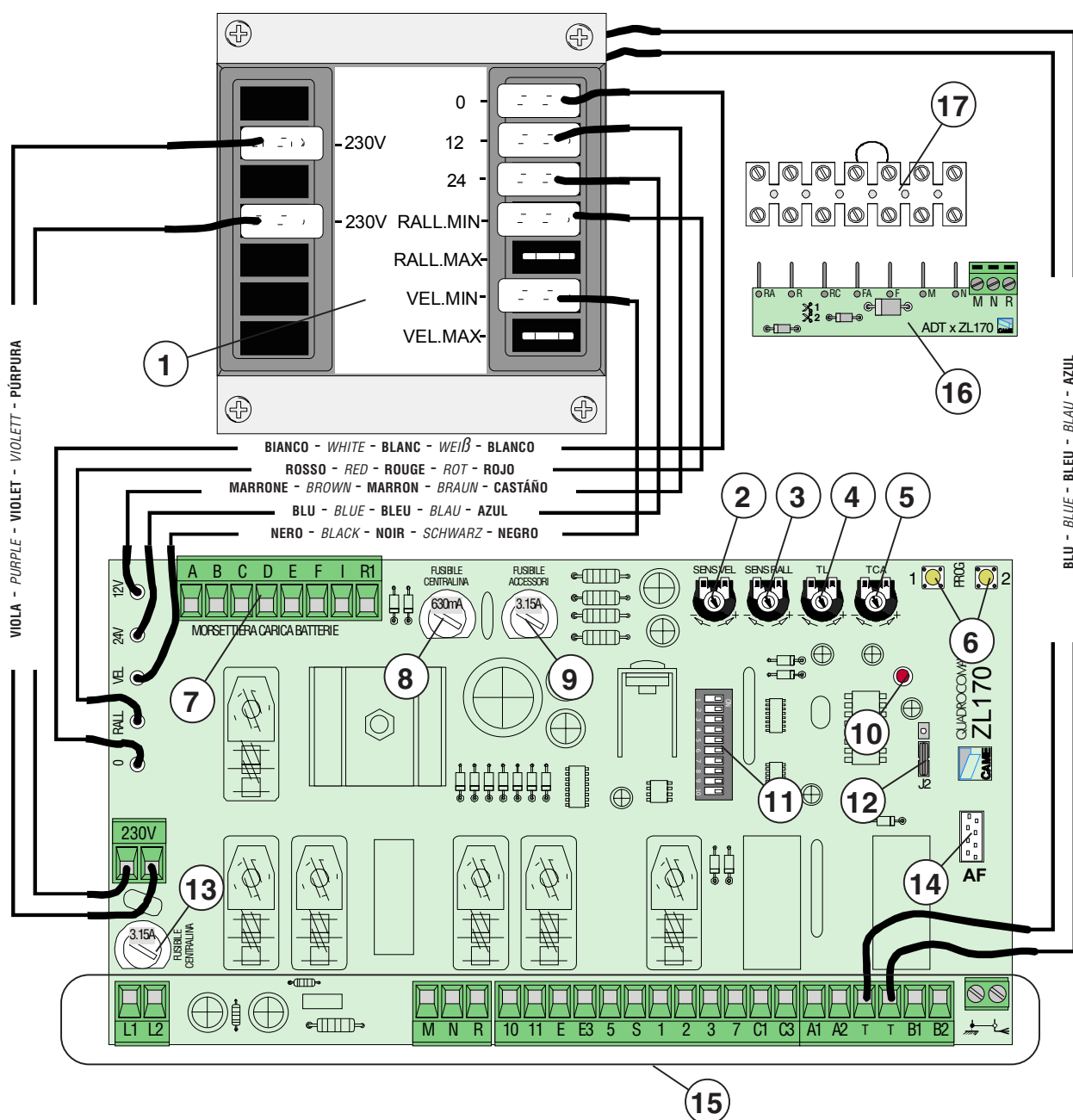

ITALIANO

COMPONENTI PRINCIPALI

- 1) Trasformatore
- 2) Trimmer di regolazione sensibilità amperometrica durante la marcia
- 3) Trimmer di regolazione sensibilità amperometrica durante il rallentamento
- 4) Trimmer di regolazione della zona di arresto in battuta
- 5) Trimmer di regolazione chiusura automatica
- 6) Pulsante memorizzazione codice
- 7) Morsettiera per il collegamento al caricabatterie LB18 (vedi pag. 17)
- 8) Fusibile centralina 630mA-F
- 9) Fusibile accessori 3.15A-F
- 10) LED di segnalazione codice radio
- 11) Selettore funzioni
- 12) Jumper selezione uscita B1-B2/lampada ciclo
- 13) Fusibile di linea 3.15A-F
- 14) Innesto scheda radiofrequenza
- 15) Morsettiera di collegamento
- 16) Schedina ADT per gestione rallentamenti (vedi pagg. 20/21)
- 17) Morsettiera per ADT (da usare solo con Frog 24V, vedi pag. 21)

ENGLISH**MAIN COMPONENTES**

- 1) Transformer
- 2) Trimmer for adjustment of amperometric sensitivity during operation
- 3) Trimmer for adjustment of amperometric sensitivity during slowdown
- 4) Trimmer to adjust the stop zone (open/closed position)
- 5) Trimmer for adjustment of automatic closing
- 6) Button for memorizing code
- 7) Terminal board for connecting battery charger LB18 (see pag. 17)
- 8) Fuse on central control unit, 630 mA
- 9) Fuse on accessory power line, 3.15A
- 10) Radio code signal LED
- 11) Functions switch
- 12) Jumper which selects output B1-B2/ operating cycle indicator light
- 13) Line fuse, 3.15A
- 14) Radiofrequency board socket
- 15) Terminal block for external connections
- 16) ADT card for slowdown control (see pages 21/21)
- 17) ADT terminal board (to be used only with Frog 24V. See page 21).

FRANÇAIS**PRINCIPAUX COMPOSANTS**

- 1) Transformateur
- 2) Trimmer de réglage sensibilité ampèremétrique pendant le mouvement
- 3) Trimmer de réglage sensibilité ampèremétrique pendant le ralentissement
- 4) Trimmer de réglage de l'emplacement d'arrêt en butée
- 5) Trimmer de réglage fermeture automatique
- 6) Bouton-poussoir mémorisation code
- 7) Plaque à bornes pour le branchement au chargeur de batteries LB18 (voir page 17)
- 8) Fusible boîtier 630mA
- 9) Fusible accessoires 3.15A
- 10) LED de signalisation code radio
- 11) Selecteur de fonctions
- 12) Pontet sélection sortie B1-B2/lampe cycle
- 13) Fusible de ligne 3.15A
- 14) Branchement carte radiofréquence
- 15) Plaque à bornes de connexion
- 16) Carte ADT pour gérer les ralentissements (voir pages 20/21)
- 17) Plaque à bornes pour ADT (à n'utiliser qu'avec Frog 24V, voir page 21)

DEUTSCH**HAUPTKOMPONENTEN**

- 1) Transformatoren
- 2) Trimmer zur Einstellung amperemetrischen Empfindlichkeit während Laufgeschwindigkeit
- 3) Trimmer zur Einstellung amperemetrischen Empfindlichkeit während Laufverlangsamung
- 4) Trimmer zur Einstellung des Toranschlags
- 5) Trimmer zur Einstellung der Schließautomatik
- 6) Code-Speichertasten
- 7) Klemmleiste für den Anschluß an das Batterieladegerät LB18 (siehe Seite 17)
- 8) Schaltkastensicherung 630mA
- 9) Zubehör-Sicherung 3.15A
- 10) Anzeige LED-Funkcode
- 11) Wählschalter für Funktionen
- 12) Jumper zur Wahl des Ausgangs B1-B2/ Betriebszyklus Anzeigeleuchte
- 13) Hauptsicherung 3.15A
- 14) Steckanschluß Funkfrequenz-Platine
- 15) Anschlußklemmleiste
- 16) Karte ADT zur Verwaltung der Verlangsamungen (siehe Seiten 20/21)
- 17) Klemmenbrett ADT (nur mit Frog 24V zu benutzen, siehe Seite 21).

ESPAÑOL**PRINCIPALES COMPONENTES**

- 1) Transformadores
- 2) Trimer de regulación sensibilidad amperimétrica durante la marcha
- 3) Trimer de regulación sensibilidad amperimétrica durante el ralentamiento
- 4) Trimmer de regulación de la zona de parada en el tope
- 5) Trimer de regulación tiempo cierre automático
- 6) Teclas memorización códigos
- 7) Caja de bornes para la conexión del cargador de batería LB18 (véase pág. 17)
- 8) Fusible para central 630mA
- 9) Fusible accesorios 3.15A
- 10) LED de señal código radio
- 11) Selector de funciones
- 12) Jumper selección salida B1-B2/lámpara ciclo
- 13) Fusible de línea 3.15A
- 14) Conexión tarjeta radiofrecuencia
- 15) Caja de bornes para las conexiones
- 16) Tarjeta ADT para gestión de deceleraciones (véanse págs. 20/21)
- 17) Caja de conexiones para ADT (se usa sólo con Frog 24V, véase pág. 21)

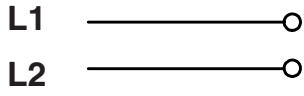
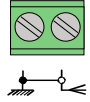
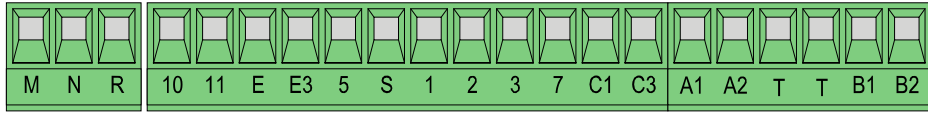
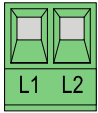

Alimentazione quadro comando - 230V (a.c.)

Power supply for control unit - 230V (a.c.)

Alimentation armoire de commande - 230V (c.a.)

Stromversorgung Steuergerät - 230V (Wechselstrom)

Alimentación cuadro de mando - 230V (a.c.)

Alimentazione accessori (max 40W):

- 24V (a.c.) con alimentazione a 230V(a.c.)

- 24V (d.c.) con alimentazione a 24V (d.c.)

Power supply to accessories (max. 40W):

24V (a.c.) with power supply at 230V (a.c.)

24V (d.c.) with power supply at 24V (d.c.)

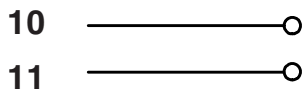

Alimentation accessoires (max 40W):

- 24V (c.a.) avec alimentation à 230V(c.a.)

- 24V (c.c.) avec alimentation à 24V (c.c.)

Stromversorgung Zubehör (max 40W):

- 24V (Wechselstrom) bei Stromversorgung 230V(Wechselstrom)

- 24V (Wechselstrom) bei Stromversorgung 24V (Gleichstrom)

Alimentación accesorios (max 40W):

- 24V (a.c.) con alimentación a 230V(a.c.)

- 24V (d.c.) con alimentación a 24V (d.c.)

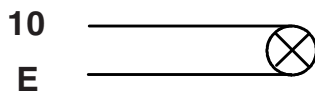

Uscita 24V-25W max.in movimento (es. lampeggiatore)

24V-25W max. output in motion (e.g. flashing light)

Sortie 24V-25W max. en mouvement (ex. clignotant)

Ausgang 24V-25W max. "in Bewegung" (z.B. Blinkleuchte)

Salida 24V-25W max. en movimiento (por ej. lámpara intermitente)

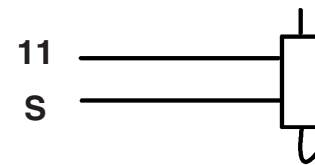

Collegamento elettroserratura (12V-15W max.)

con EMEGA, vedi anche pag. 17

Connection for electrically-actuated lock: 12V-15W max.

With EMEGA please also see pg. 17

Connexion serrure électrique (12V-15W max.)

avec EMEGA, voir également page 17

Anschluß Elektroschloß (12V-15W max.)

Mit EMEGA, siehe auch Seite 17

Conexión electrocerradura (12V-15W max.)

con EMEGA, véase también pág. 17

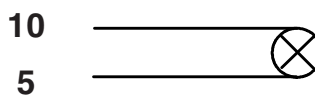

Lampada spia 24V-3W max. "cancello aperto"

24V-3W max. gate-open signal lamp

Lampe-témoin 24V-3W max. "vantail ouvert"

Kontrollampe 24 V-3W max. "Tor geöffnet"

Lámpara indicadora 24V-3W max. "puerta abierta"

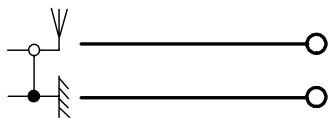
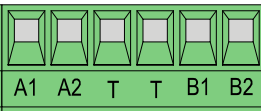
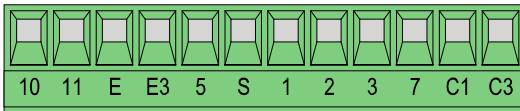
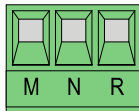
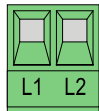

Collegamento antenna

Antenna connection

Connexion antenne

Antennenanschluß

Conexión antena

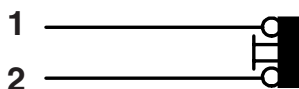

Pulsante di stop (N.C.)

Stop button (N.C.)

Bouton-poussoir de stop (N.F.)

Stop-Taste (Ruhekontakt)

Tecla de parada (N.C.)

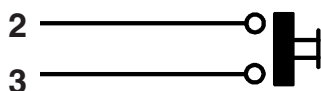

Pulsante apre (N.O.)

Open button (N.O.)

Bouton-poussoir d'ouverture (N.O.)

Taste Öffnen (Arbeitskontakt)

Tecla de apertura (N.O.)

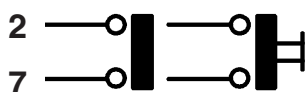

Collegamento radio e/o pulsante (N.O.)

Connector (N.O.) radio and/or pushbutton

Connection radio et/ou bouton-poussoir (N.O.)

Anschluß Funkfernsteuerung und/oder Drucktaster (N.O.)

Conexión radio y/o pulsador (N.O.)

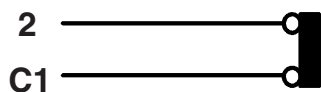

**Contatto (N.C.) di riapertura in fase di chiusura
(da cortocircuitare se non viene utilizzato)**

Contact (N.C.) for re-opening during closure

(should be short circuited if not used)

Contact (N.F.) de réouverture pendant la fermeture

(à court-circuiter s'il n'est pas utilisé)

Ruhekontakt Wiederöffnen beim Schließen

(bei Nichtbenutzung kurzzuschließen)

Contacto (N.C.) para la apertura en la fase de cierre

(se cortocircuita si no se utiliza)

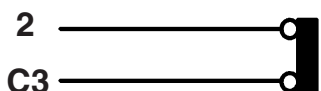

Contatto (N.C.) di Stop parziale

Partial stop contact (N.C.)

Contact (N.F.) d'arrêt partiel

Ruhekontakt Partial-Stop

Contacto (N.C.) de parada parcial

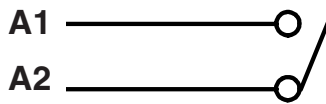
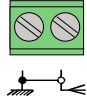
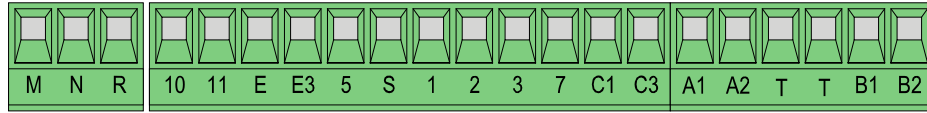
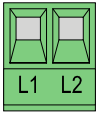

Uscita contatto (N.O.): si chiude per 3" a ogni comando di apertura. Portata contatto: 5A (250V a.c.)
Contact outlet (N.O.): it is closed for 3" upon opening command. Contact capacity: 5A (250V AC)

Sortie contact (N.O.): il se ferme pendant 3" à chaque commande d'ouverture. Débit contact: 5A (250V a.c.)

Kontaktausgang (N.O.): schließt sich bei jeder Öffnungssteuerung für 3". Leistung: 5A (250V WS)

Salida contacto (N.A.): se cierra durante 3" cada vez que se acciona la apertura Capacidad contacto: 5A (250V a.c.)

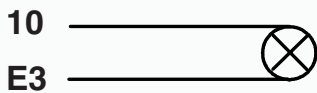

- JUMPER IN POS. A (DEFAULT)

Lampada ciclo a 24V - 25W max

- JUMPER IN POSITION A (DEFAULT)

24V - 25W max cycle indicator light

- PONTET EN POS. A (DEFAULT)

Lampe cycle 24V - 25W max

- JUMPER AUF POS. A GESCHALTET (DEFAULT)

Betriebszyklus-Anzeigeleuchte 24V - 25W max

- JUMPER IN POS. A (DEFAULT)

Lampara ciclo 24V - 25W max

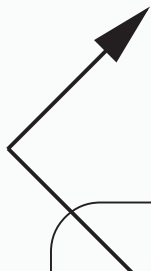

Jumper (12) pag. 12

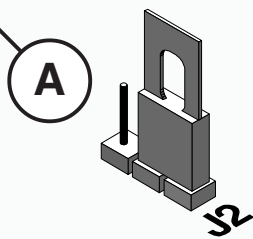

COLLEGAMENTI ALTERNATIVI
 ALTERNATIVE CONNECTIONS
 BRANCHEMENTS ALTERNATIFS
 ALTERNATIVE ANSCHLÜSSE
 CONEXIONES ALTERNATIVAS

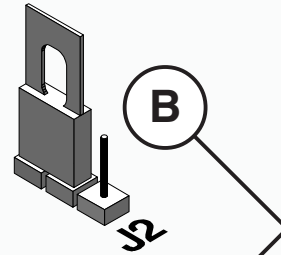

- JUMPER IN POS. B

**Uscita contatto (N.O.) 2° canale radio
 Portata contatto: 1A a 24V d.c.**

- JUMPER IN POSITION B

**Contact output (N.O.) 2nd radio channel
 Contact capacity: 1A to 24V d.c.**

- PONTET EN POS. B

**Sortie contact (N.O.) 2^{eme} canal radio
 Porté du contact: 1A à 24V c.c.**

- JUMPER AUF POS. B GESCHALTET

**Ausgang Arbeitskontakt Stromfestigkeit gemäß Radiokanal
 Stromfestigkeit Kontakt: 1A bei 24V Gleichstrom**

- JUMPER IN POS. B

**Salida contacto (N.O.) 2° canal radio
 Capacidad contacto: 1A a 24V d.c.**

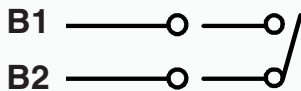

Configurazione di fabbrica
Standard factory configuration
Configuration effectuée en usine
Werkkonfiguration
Configuración de fábrica

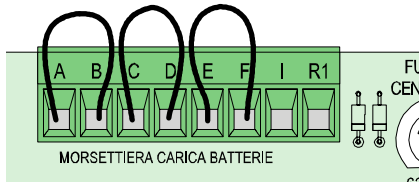

Nel caso di utilizzo della scheda caricabatterie LB18, togliere tutti i ponticelli e collegare la scheda come indicato nella relativa documentazione.

In case the LB18 battery charger card is used, remove all jumpers and connect the card as indicated in the card's relevant documentation.

En cas d'utilisation de la carte LB18 pour charger les batteries, enlever tous les fils de liaison et brancher la carte comme indiqué dans la documentation correspondante.

Bei Benutzung der Batterielade-Karte LB18 alle Überbrückungen entfernen und die Karte nach den Angaben in der entsprechenden Anleitung anschließen.

Si se utiliza la tarjeta cargador de baterías LB18, elimine todas las conexiones puente y conecte la tarjeta tal como indicado en la documentación respectiva.

Particolarità dell'abbinamento ZL170N/EMEGA con serratura elettrica E881

Details of the ZL170N/EMEGA with E881 electric lock

Branchement spécial ZL 170N/EMEGA avec serrure électrique E881

Besonderheiten bei der Koppelung ZL170N/EMEGA mit elektrischem Schloß E881

Peculiaridad de la combinación ZL170N/Emega/cerradura E881

Per alimentare a 24V la serratura E881 sui morsetti 11-S (normalmente a 12V) agire sui ponticelli come segue:

Fig. A - CON scheda LB18, lasciare un solo ponticello su B-D e collegare la scheda come indicato nella relativa documentazione.

Fig. B - SENZA scheda LB18, modificare il ponticello C-D in B-D

To power the E881 lock at 24V on terminals 11-S (normally at 12V) adjust the jumpers as follows:

*Fig. A - **WITH** LB18 board, leave just one jumper on B-D and connect the board as shown in the relative documentation.*

*Fig. B - **WITHOUT** LB18 board, change jumper C-D into B-D.*

Pour alimenter la serrure E881 sur les bornes 11-S en 24 V (normalement en 12 V), agir sur les fils de liaison comme suit:

Fig. A - AVEC la carte LB18, ne laisser qu'un fil de liaison sur B-D et brancher la carte comme indiqué dans la documentation correspondante.

Fig. B - SANS carte LB18, modifier le fil de liaison C-D en B-D.

Zur Speisung des Schlosses E881 an den Klemmen 11-S bei 24V (gewöhnlich bei 12V), wie folgt auf die Überbrückungen einwirken:

*Abb. A - **MIT** Karte LB18, nur eine Überbrückung an B-D lassen und die Karte nach den Anleitungen in der entsprechenden Dokumentation anschließen.*

*Abb. B - **OHNE** Karte LB18, die Überbrückung C-D in B-D ändern.*

Para alimentar a 24V la cerradura E881 en los bornes 11-S (normalmente a 12V) actúe sobre los conectores puentes de la siguiente manera:

Fig. A - CON tarjeta LB18, deje un solo conector puente en B-D y conecte la tarjeta como indicado en la documentación respectiva.

Fig. B - SIN tarjeta LB18, modifique el puente C-D en B-D

Fig. /Abb. A

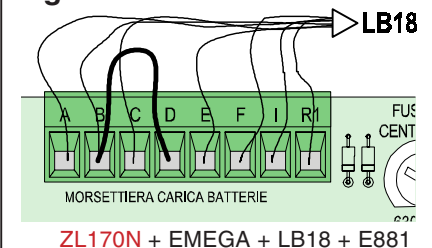
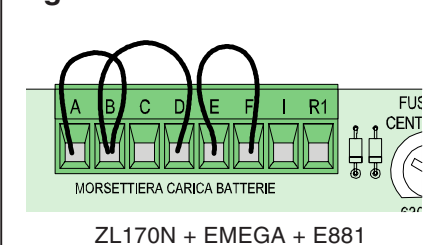
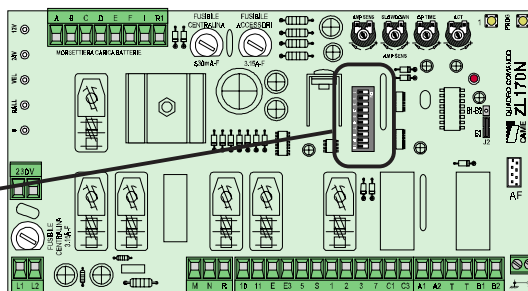
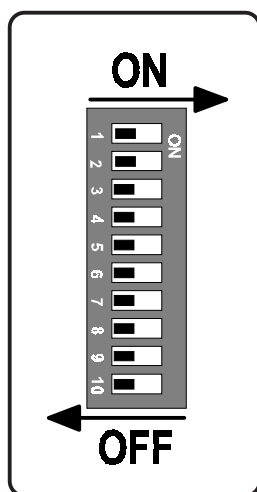

Fig. /Abb. B



SELETTORE FUNZIONI - FUNCTIUONS SWITCH - SELECTEUR DE FONCTIONS
WÄHLSCHALTER FÜR FUNKTIONEN - SELECTOR DE FUNCIONES

DIP-SWITCH 10 VIE
10-WAY DIP-SWITCH
DIP-SWITCH 10 VOIES
ZEHNWEG-DIP-SWITCH
DIP-SWITCH 10 VÍAS



ITALIANO

- 1 ON** Chiusura automatica **attivata**;
- 2 ON** Funzionamento pulsante o comando radio "apre/chiude/inversione" **attivato**;
- 2 OFF** Funzionamento pulsante o comando radio "apre/stop/chiude/stop" **attivato**;
- 3 ON** Funzionamento comando radio "solo apertura" **attivato**;
- 4 ON** Prelampeggio in apertura e in chiusura **attivato**;
- 5 ON** Rilevazione dell'ostacolo **attivato**;
- 6 ON** Funzionamento a "uomo presente" **attivato**; (esclude la funzione del radiocomando)
- 7 ON** Funzione colpo d'ariete **attivato**; (per facilitare lo sgancio della serratura)
- 8 OFF** Stop parziale **attivato**; con dispositivo di sicurezza collegato ai morsetti 2-C3, (se non viene utilizzato il dispositivo, selezionare il dip in ON)
- 9 OFF** Pulsante "stop" **attivato**; con dispositivo di sicurezza collegato ai morsetti 1-2, (se non viene utilizzato il dispositivo, selezionare il dip in ON)
- 10** Deve rimanere in OFF

ENGLISH

- 1 ON** Automatic closure **enabled**;
- 2 ON** "Open/close/reverse" radio control or pushbutton function **enabled**;
- 2 OFF** "Open/stop/close/stop" radio control or pushbutton function **enabled**;
- 3 ON** "Only open" radio control function **enabled**;
- 4 ON** Pre-flashing (opening and closing) **enabled**;
- 5 ON** Obstacle detection device **enabled**;
- 6 ON** "Operator present" operation **enabled**; (radio remote control is deactivated when function is selected)
- 7 ON** Hammer movement operation **enabled**; (this function helps unlock the electric lock)
- 8 OFF** "Partial-stop" **enabled**; insert the safety device on terminal 2-C3 (if not used, set the dip-switch to ON)
- 9 OFF** "Stop" button **enabled**; insert the safety device on terminal 1-2 (if not used, set the dip-switch to ON)
- 10** Must stay OFF

FRANÇAIS

- 1 ON** Fermeture automatique **activé**;
2 ON Fonctionnement bouton-possor ou commande radio "ouverte/fermé/inversion" **activé**;
2 OFF Fonctionnement bouton-possor ou commande radio "ouverture/stop/fermeture/stop" **activé**;
3 ON Fonctionnement commande radio "ouverture seulement" **activé**;
4 ON Preclignotement pendant la phase d'ouverture et de fermeture **activé**;
5 ON Dispositif de détection d'obstacle **activé**;
6 ON Fonctionnement avec "homme mort" **activé**; (exclut la fonction radiocommande)
7 ON Fonctionnement coup de bélier **activé**; (pour faciliter le déblocage de la serrure)
8 OFF "Arrêt partiel" **activé**; monter le dispositif de sécurité sur les bornes 2-C3, (s'il n'est pas utilisé, positionner l'interrupteur à positions multiples sur ON)
9 OFF Poussoir "stop" **activé**; monter le dispositif de sécurité sur les bornes 1-2, (s'il n'est pas utilisé, positionner l'interrupteur à positions multiples sur ON)
10 Il doit rester sur OFF

DEUTSCH

- 1 ON** Schließautomatik **zugeschaltet**;
2 ON Betrieb Funkfernsteuerung und Drucktaster "Umschalten/Öffnen/Schließen" **zugeschaltet**
2 OFF Betrieb Funkfernsteuerung und Drucktaster "Öffnen/Stop/Schließen/Stop" **zugeschaltet**;
3 ON Betrieb Funkfernsteuerung "nur Öffnen" **zugeschaltet**;
4 ON Vorblinken beim Öffnen und Schließen **zugeschaltet**;
5 ON Hindernisaufnahme **zugeschaltet**;
6 ON Bedienung vom "Steuerpult" **zugeschaltet**; (bei Wahl dieser Betriebsart wird die Funkfernsteuerung ausgeschlossen)
7 ON Funktion Widerstoß **zugeschaltet**; (durch diese Funktion wird das Auslösen des Elektroschlusses erleichtert)
8 OFF "Teilweiser-Stop" **zugeschaltet**; stecken Sie die Sicherung in die Klemmen 2-C3 (falls nicht verwendet, schalten Sie den Dip auf ON)
9 OFF "Stop-Taste" **zugeschaltet**; stecken Sie die Sicherung in die Klemmen 1-2 (falls nicht verwendet, schalten Sie den Dip auf ON)
10 Muss auf OFF eingestellt bleiben

ESPAÑOL

- 1 ON** Cierre automático **activado**;
2 ON Funcionamiento tecla o radiomando "apertura/cierre/inversión" **activado**;
2 OFF Funcionamiento tecla o radiomando "apertura/parada/cierre/parada" **activado**;
3 ON Funcionamiento radiomando "sola apertura" **activado**;
4 ON Pre-intermitencia en la fase de apertura y cierre **activado**;
5 ON Detección del obstáculo **activado**;
6 ON Funcionamiento a "hombre presente" **activado**; (excluye la función del mando de radio)
7 ON Funcionamiento golpe de ariete **activado**; (esta función sirve para agilizar desenganche de la electrocerradura)
8 OFF "Parada parcial" **activada**; introducir el dispositivo de seguridad en los bornes 2-C3, (si no se utiliza, poner el dip en ON)
9 OFF "Pulsador parada" **activada**; introducir el dispositivo de seguridad en los bornes 1-2, (si no se utiliza, poner el dip en ON)
10 Debe quedar en OFF

COLLEGAMENTI QUADRO/MOTORIDUTTORE - CONTROL PANEL/GEAR MOTOR CONNECTIONS
BRANCHEMENTS ARMOIRE/ MOTORÉDUCTEUR
ANSCHLÜSSE SCHALTAFEL/GETRIEBEMOTOR - CONEXIONES CUADRO/MOTORREDUCTOR

La scheda ADT va fissata alla morsettiere del motoriduttore come illustrato, e collegata al quadro solamente con i morsetti M, N e R.

The ADT card is fastened to the gear motor terminal board as illustrated, and connected to the control panel only with terminals M, N and R.

La carte ADT doit être fixée à la plaque à bornes du motoréducteur, comme indiqué. Elle ne doit être branchée à l'armoire qu'avec les bornes M, N et R.

Die ADT-Karte ist am Klemmenbrett des Getriebemotors wie abgebildet zu befestigen und ausschließlich mit den Klemmen M, N und R an die Schalttafel anzuschließen.

La tarjeta ADT se fija en la caja de conexiones del motorreductor como ilustrado, y se conecta al cuadro solamente con los bornes M, N y R.

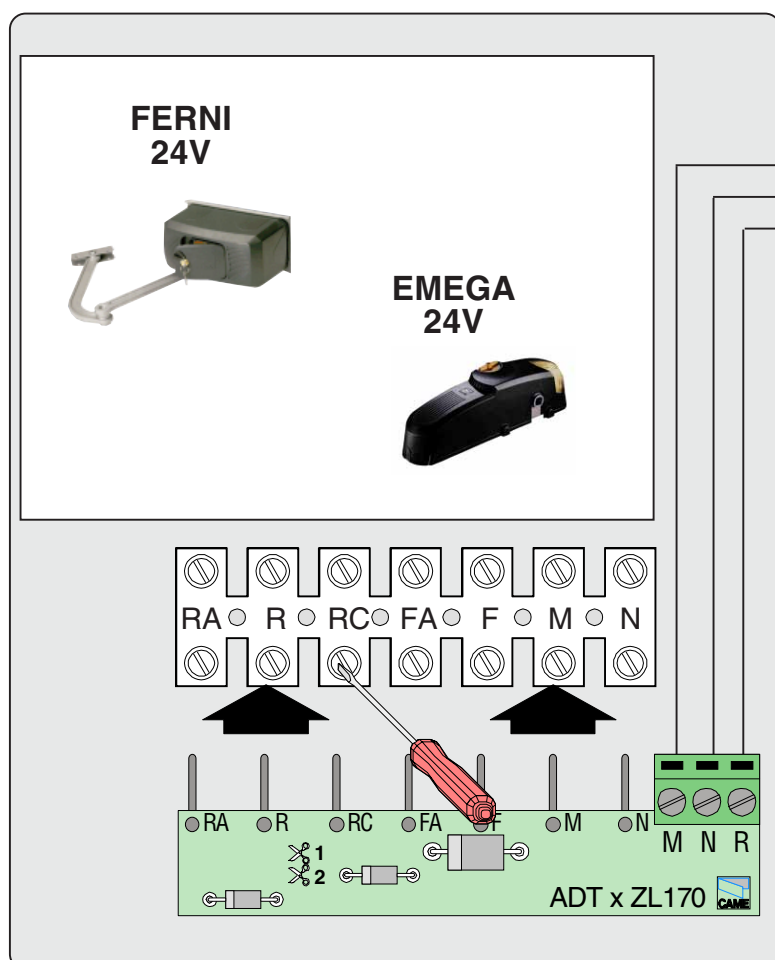
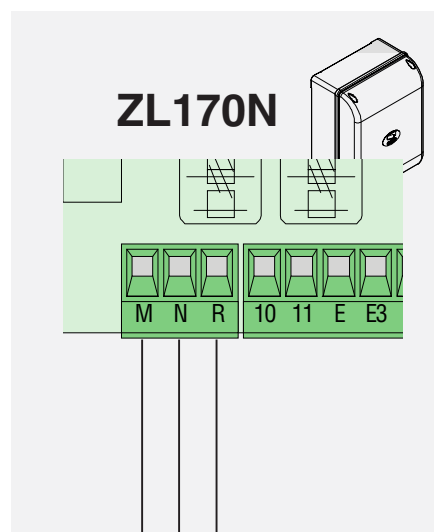

N.B.: il morsetto RA non è attivo su FERNI ed EMEGA.

NOTE: RA terminal is not active with FERNI and EMEGA.

N.B.: la borne n'est pas active sur FERNI et EMEGA.

N.B.: die Klemme RA ist bei FERNI und EMEGA nicht aktiviert.

N.B.: el borne RA no está activo en FERNI y EMEGA,

COLLEGAMENTI QUADRO/MOTORIDUTTORE - CONTROL PANEL/GEAR MOTOR CONNECTIONS
BRANCHEMENTS ARMOIRE/ MOTORÉDUCTEUR
ANSCHLÜSSE SCHALTAFEL/GETRIEBEMOTOR - CONEXIONES CUADRO/MOTORREDUCTOR

Con il FROG invece, schedina ADT e morsettiera, dopo il collegamento ai cavi in uscita dal motoriduttore, possono essere lasciati all'interno del quadro o in analogia scatola a tenuta.

But after connection to the gear motor's outlet cables, the ADT card and terminal board can be left inside the control panel or in a similar sealed box with FROG gear motors.

Avec FROG, la carte ADT et la plaque à bornes peuvent au contraire être laissées à l'intérieur de l'armoire ou dans un boîtier étanche analogue après les avoir branchées aux câbles à la sortie du motoréducteur.

Bei FROG dagegen können ADT-Karte und Klemmbrett nach Anschluß an die Ausgangskabel des Getriebemotors im Schalttafelinneren oder in einem ähnlichen dichten Kasten gelassen werden.

En cambio, con FROG, la tarjeta ADT y caja de conexiones, después de la conexión a los cables que salen del motorreductor, se pueden dejar dentro del cuadro o en otra caja similar.

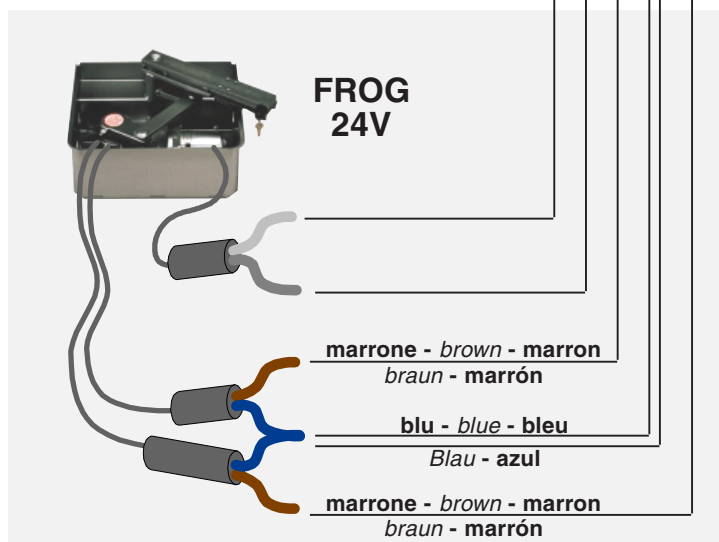
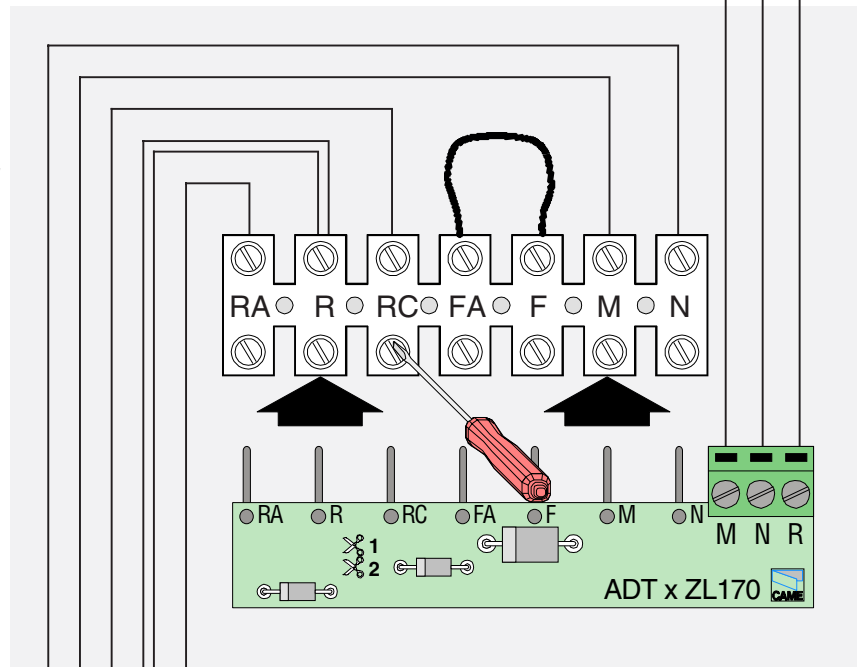
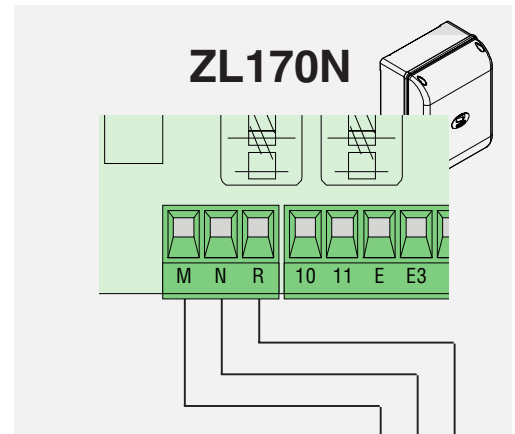

Dopo aver impostato gli spazi di rallentamento (rif. C fig. 3) con la procedura "regolazione microinterruttori" illustrata nel manuale del motoriduttore ...

... prendere la dima - che viene fornita assieme al quadro - e tenerla appoggiata a una delle due battute come da fig. 1 (la regolazione va fatta indifferentemente sulla battuta di apertura o di chiusura).

Azionare il cancello - con un pulsante di comando o con il trasmettitore - e ruotare il trimmer OP TIME **in senso orario** fino a che l'anta inverte la direzione appena tocca l'ostacolo/dima.

Girare quindi la dima dal lato corto (fig. 2) e ruotare il trimmer OP TIME **in senso antiorario** fino a che l'anta si arresta toccando l'ostacolo/dima.

fig. 1

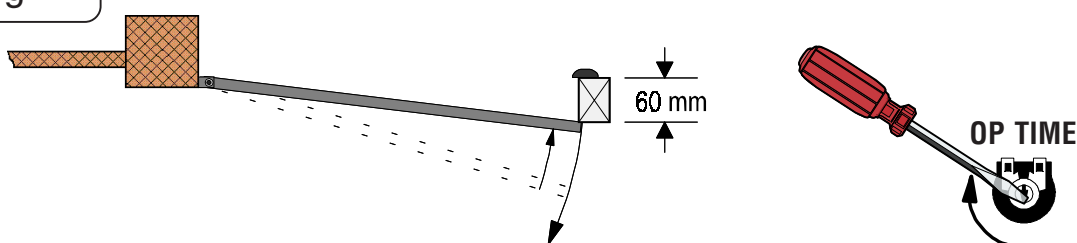

fig. 2

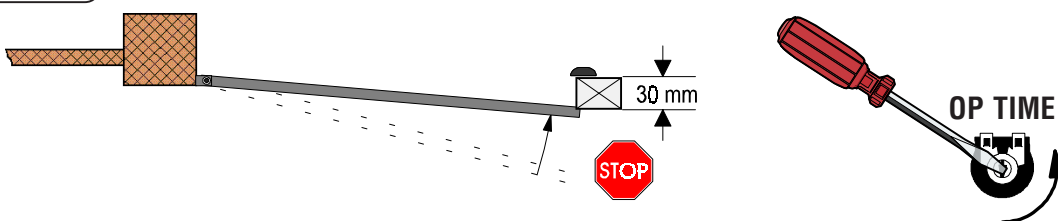
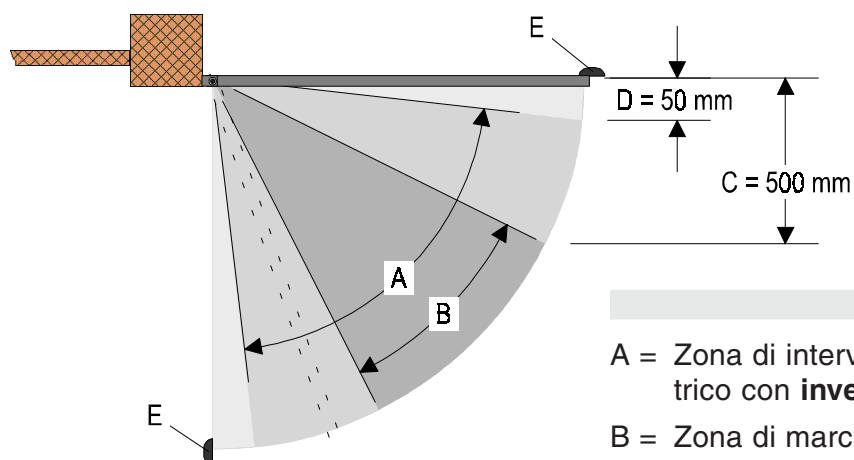

fig. 3



A = Zona di intervento del sensore amperometrico con **inversione del movimento**

B = Zona di marcia a velocità normale

C = Zona di marcia a velocità rallentata

D = Zona di intervento del sensore amperometrico con **arresto del movimento**

E = Battute di arresto in chiusura e in apertura

After setting the slow down spacing (ref. C fig. 3) with the "adjust microswitches" procedures shown in the gearmotor's manual...

...take the template - which is supplied with the control panel - and hold it up against one of the two mechanical stops as shown in fig. 1 (*adjustment is to be made either on the closing endstop or opening endstop*).

Activate the gate - either using a command button or the remote control - and turn the OP TIME trimmer **clockwise until the gate leaf inverts its direction** just as it touches the obstacle/template.

Then turn the template from its short side (fig. 2) and turn the OP TIME trimmer **counterclockwise until the gate leaf stops** against the obstable/template.

fig. 1

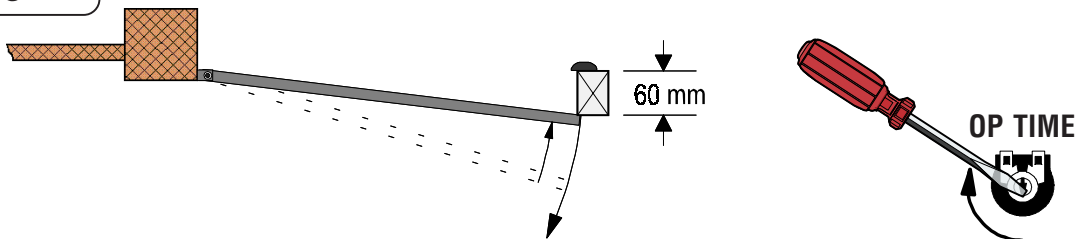

fig. 2

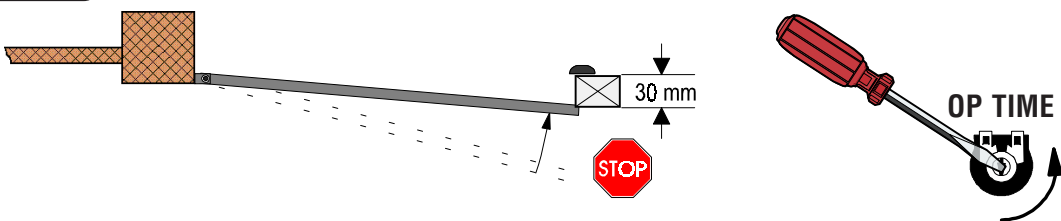
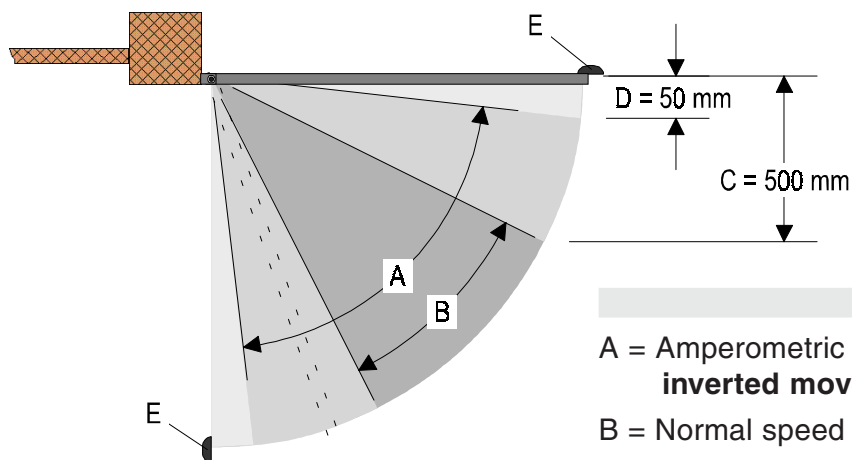

fig. 3



A = Amperometric sensor's operating area with **inverted movement**

B = Normal speed operating area

C = Slowdown speed operating area

D = Amperometric sensor's operating area with **stopped movement**

E = Closing and opening endstops

Après avoir configuré les espaces de ralentissement (réf. C fig. 3) avec la procédure " réglage micro-interrupteurs " comme il est indiqué sur le manuel du motoréducteur...

... prenez le gabarit - fourni avec l'armoire - et tenez-le en l'appuyant sur une des deux butées comme sur le dessin 1 (le réglage peut se faire aussi bien sur la butée d'ouverture que de fermeture).

Mettez le portail en service - avec un bouton de commande ou avec l'émetteur - et tournez le trimmer OP TIME **dans le sens des aiguilles d'une montre jusqu'à ce que la porte invertisse la direction** dès qu'elle est en contact avec l'obstacle/gabarit.

Tournez ensuite le gabarit du côté court (fig. 2) et faites tourner le trimmer OP TIME **dans le sens inverse aux aiguilles d'une montre jusqu'à ce que la porte s'arrête** au contact avec l'obstacle/gabarit.

fig. 1

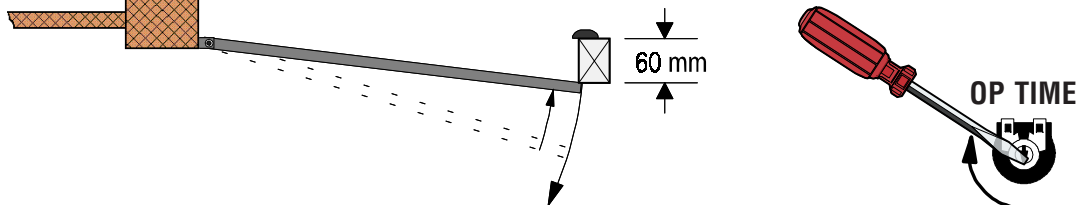

fig. 2

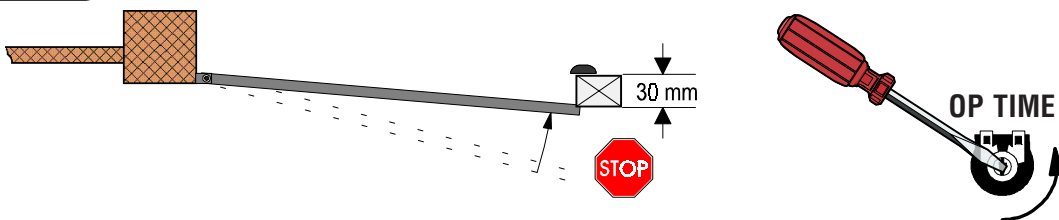
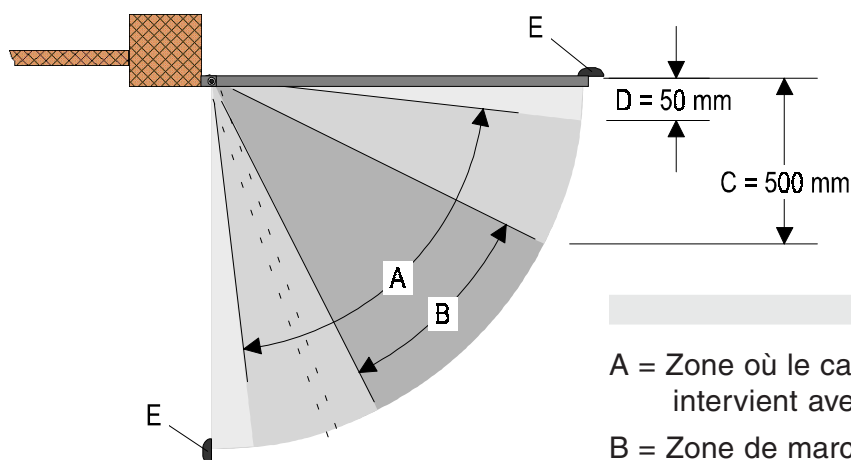

fig. 3



A = Zone où le capteur ampérométrique intervient avec **inversion du mouvement**.

B = Zone de marche à vitesse normale.

C = Zone de marche à vitesse ralentie.

D = Zone où le capteur ampérométrique intervient avec **arrêt du mouvement**.

E = Butée d'arrêt en fermeture et en ouverture.

Nach Einstellung der Softstops (Bez. C Fig. 3) mittels der in der Betriebsanleitung des Getriebemotors beschriebenen "Einstellung der Mikroschalter" ...

... die der Steuerung beigelegte Schablone wie in Fig. 1 beschrieben an einen der beiden Toranschläge anhalten (die Einstellung kann auf beiden Toranschlägen, im Auf- oder Zulauf, erfolgen).

Das Tor mittels Befehlstaster oder per Funk bewegen und den Trimmer OP TIME **Uhrzeigersinn drehen, bis der Torflügel reversiert**, sobald er das Hindernis bzw. die Schablone berührt.

Die Schablone auf die kurze Seite drehen (Fig. 2) und den Trimmer OP TIME **gegen den Uhrzeigersinn drehen, bis der Torflügel stoppt**, sobald er das Hindernis bzw. die Schablone berührt.

fig. 1

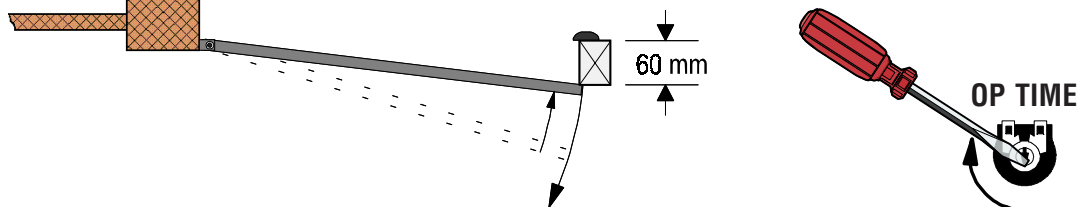

fig. 2

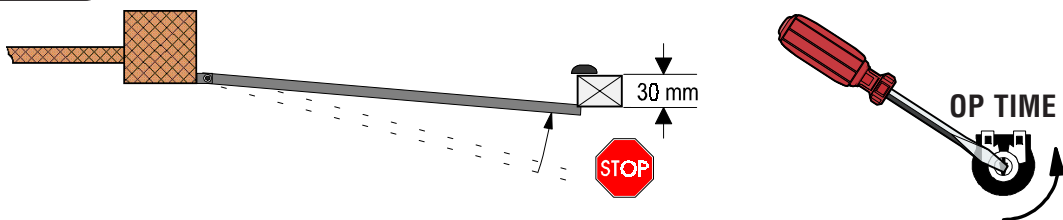
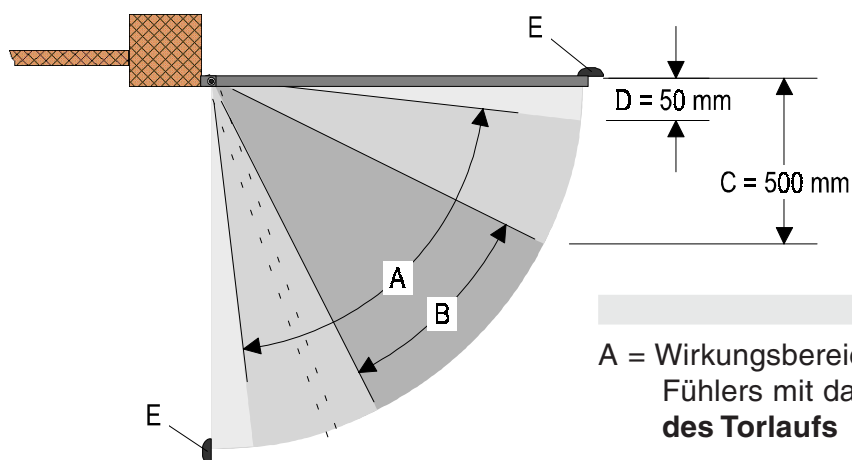

fig. 3



A = Wirkungsbereich des amperometrischen Fühlers mit darauf folgender **Reversierung des Torlaufs**

B = normale Torlaufgeschwindigkeit

C = verlangsamte Torlaufgeschwindigkeit

D = Wirkungsbereich des amperometrischen Fühlers mit darauf folgendem **Stopp**

E = Toranschläge im Auf- und Zulauf

Después de haber programado los espacios de desaceleración (ref. C fig. 3) con el procedimiento "regulación microinterruptores" ilustrado en el manual del motorreductor...

... tomar la plantilla - que se suministra con el cuadro y tenerla apoyada a uno de los dos topes como se indica en la fig. 1 (*la regulación se efectúa indistintamente tanto en el tope de apertura como en el de cierre*).

Accionar la cancela, con un pulsador de mando o con el emisor y girar el trimmer OP TIME **en sentido horario hasta que la hoja invierte la dirección** apenas toca el obstáculo /plantilla.

Girar por lo tanto la plantilla del lado corto (fig. 2) y girar el trimmer OP TIME **en sentido antihorario hasta que la hoja se para** tocando el obstáculo/plantilla.

fig. 1

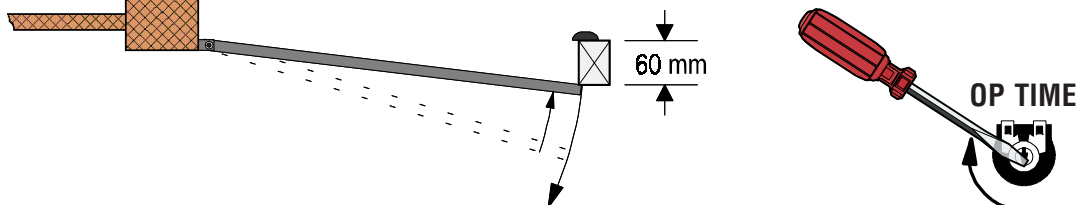

fig. 2

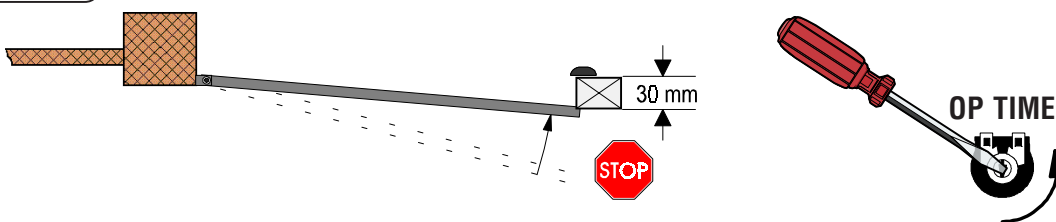
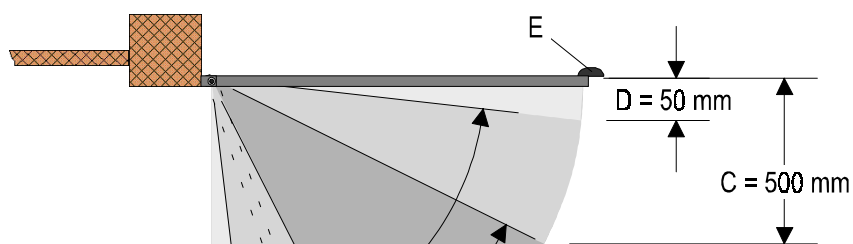
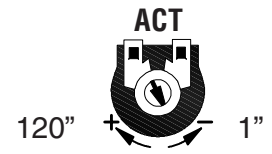
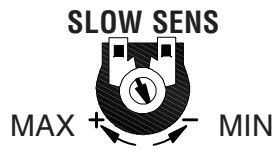
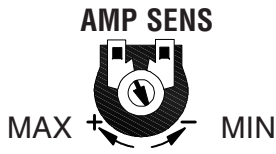

fig. 3



- A = Zona de intervención del sensor amperométrico con **inversión del movimiento**
- B = Zona de marcha a velocidad normal
- C = Zona de marcha velocidad desacelerada
- D = Zona de intervención del sensor amperométrico con **detención del movimiento**
- E = Topes de parada en fase de cierre y de apertura

REGOLAZIONE TRIMMERS - TRIMMERS REGOLATION - RÉGLAGE TRIMMERS
TRIMMERS EINSTELLUNG - REGULACIÓN TRIMMERS



REGOLAZIONE VELOCITÀ DI APERTURA/CHIUSURA E DI RALLENTAMENTO
SELECTION OF OPENING/CLOSING AND SLOWDOWN SPEED
RÉGLAGE VITESSE D'OUVERTURE/FERMETURE ET DE RALENTISSEMENT
EINSTELLUNG DER ÖFFNUNGS/SCHLIESSGESCHWINDIGKEIT UND DER LAUFVERLANGSAMUNG
REGULACIÓN VELOCIDAD DE APERTURA/CIERRE Y DE RALENTAMIENTO

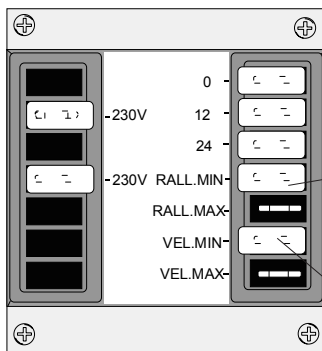

faston rallentamento
slowdown speed faston
faston ralentissement
Faston Laufverlangsamung
faston ralentamiento

faston marcia
operating speed faston
faston mouvement
Faston Laufgeschwindigkeit
faston marcha

ITALIANO

Per la regolazione delle velocità di marcia e dei rallentamenti, spostare i faston sui relativi connettori indicati.

ENGLISH

To adjust the operating and slowdown speeds, move the faston connectors to the indicated connectors.

FRANÇAIS

Pour le réglage de la vitesse de fonctionnement et des ralentissements, déplacer les fastons sur les connecteurs.

DEUTCH

Zur Einstellung der Laufgeschwindigkeit und der Laufverlangsamungsphasen die Faston-Verbinder der Abbildung entsprechend positionieren.

ESPAÑOL

Para la regulación de las velocidades de marcha y ralentamientos, desplazar los fastons a los correspondientes conectores indicados.

| ITALIANO | ENGLISH | FRANCAIS | DEUTSCH | ESPAÑOL |
|--|--|--|---|---|
| PROCEDURA | PROCEDURE | PROCEDURE | PROZEDUR | PROCEDIMIENTO |
| A. inserire una scheda AF**. | A. insert an AF card **. | A. placer une carte AF **. | A. Stecken Sie eine Karte AF **. | A. introducir una tarjeta AF **. |
| B. codificare il/i trasmettitore/i. | B. encode transmitter/s. | B. codifier le/s émetteur/s. | B. Codieren Sie den/die Sender. | B. codificar el/los transmisior/es. |
| C. memorizzare la codifica sulla scheda base. | C. store code in the motherboard. | C. mémoriser la codification sur la carte base. | C. Speichern Sie die Codierung auf der Grundplatine. | C. memorizar la codificación en la tarjeta base. |



**INSERIMENTO SCHEDA AF - AF BOARD INSERTION - INSTALLATION DE LA CARTE AF
EINSTECKEN DER KARTE AF- MONTAJE DE LA TARJETA AF**

| Frequenza / MHz Frequency / MHz Fréquence / MHz Frequenz / MHz Frecuencia / MHz | Scheda radiofrequenza Rdiofrequency board Carte radiofréquence Funkfrequenz-Platine Tarjeta radiofrecuencia | Trasmettitore Transmitter Emetteur Funksender Transmisor |
|---|---|--|
| FM 26.995 | AF130 | TFM |
| FM 30.9 | AF150 | TFM |
| AM 26.995 | AF26 | TOP |
| AM 30.9 | AF30 | TOP |
| AM 433.92 | AF43S / AF43SM | TAM / TOP |
| AM 433.92 | AF43SR | ATOMO |
| AM 40.685 | AF40 | TOUCH |

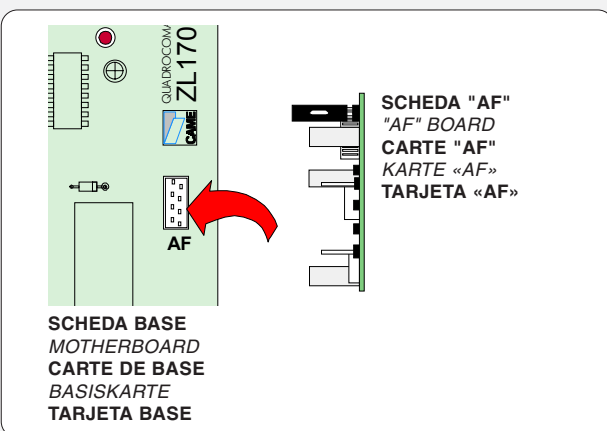

TOP

TAM

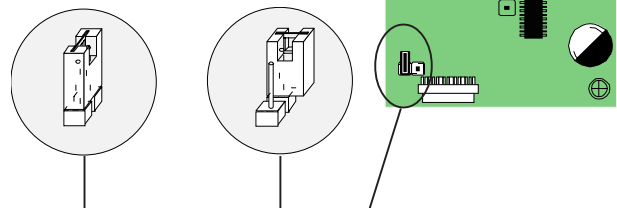

(**) Per trasmettitori con frequenza 433.92 AM (serie TOP e serie TAM), sulla relativa scheda AF43S bisogna posizionare il jumper come illustrato.

(**) On AM transmitters operating at 433.92 MHz (TOP and TAM series), position the jumper connection on circuit card AF43S as shown on the sheet.

(**) Pour les émetteurs de fréquence 433.92 AM (série TOP et série TAM) il faut positionner le pontet sur la carte AF43S correspondante de la façon indiquée.

(**) Bei Sendern mit einer Frequenz von 433.92 AM (Reihe TOP und Reihe TAM) ist der auf der entsprechenden Platine AF43S befindliche Jumper der Abbildung entsprechend zu positionieren.

(**) Para transmisores con frecuencia 433.92 AM (serie TOP y serie TAM), en la tarjeta correspondiente AF43S es necesario colocar el jumper como se indica



La schedina AF deve essere inserita OBBLIGATORIAMENTE in assenza di tensione, perché la scheda madre la riconosce solo quando viene alimentata

The AF board should ALWAYS be inserted when the power is off because the motherboard only recognises it when it is powered.

La carte AF doit OBLIGATOIREMENT être branchée en l'absence de tension car la carte mère ne la reconnaît que quand elle est alimentée.

Vor Einschieben der Karte die Stromzufuhr UNBEDINGT abschalten, da die Erkennung durch die Hauptkarte nur über eine Neueinschaltung (nur durch Versorgung) erfolgt.

La tarjeta AF se debe montar OBLIGATORIAMENTE en caso de falta de corriente, porque la tarjeta madre la reconoce sólo cuando está alimentada

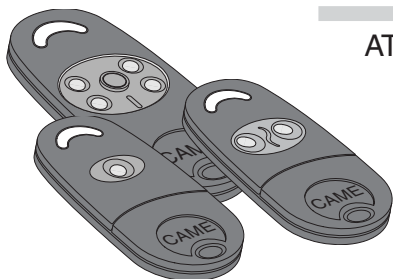
B**CODIFICA TRASMETTITORI - TRANSMITTER ENCODING - CODIFICATION DES EMETTEURS
CODIERUNG DER SENDER - CODIFICACIÓN TRANSMISORES****ATOMO**AT01 • AT02
AT04vedi foglio istruzioni inserito nella confezione
della scheda AF43SR*see instruction sheet inside the pack of
AF43SR circuit card*voir les instructions qui se trouve dans
l'emballage de la carte AF43SR*Siehe Anleitungen, die der Packung beiliegen
der Platine AF43SR*ver hoja de instrucciones adjunta en el embalaje
de la tarjeta AF43SR**TOUCH**

TCH 4024 • TCH 4048

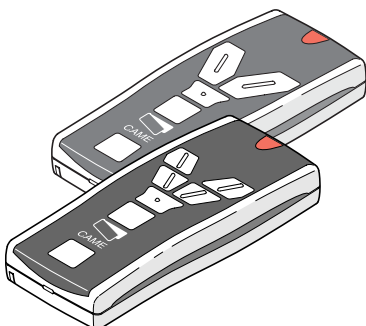

vedi istruzioni su confezione

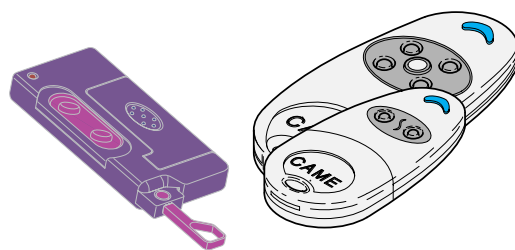
*see instructions on pack*voir instructions sur
l'emballage*Siehe Anleitungen auf der
Packung.*ver instrucciones en el
embalaje**TOP**TOP-432NA • TOP-434NA
TOP-432S**TOP**

TOP-432A • TOP-434A

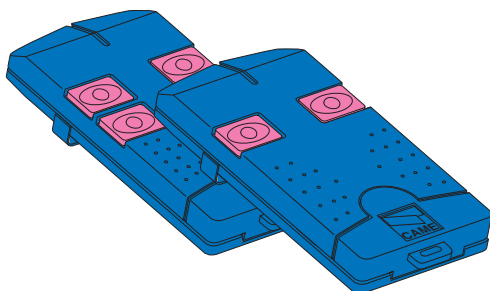
**TOP**

TOP-302A • TOP-304A

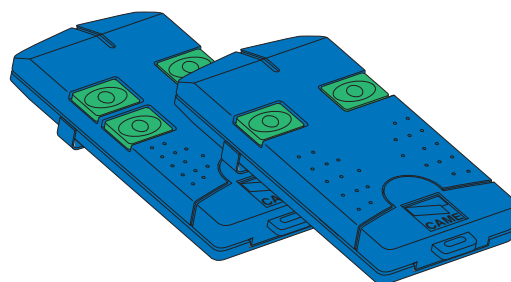
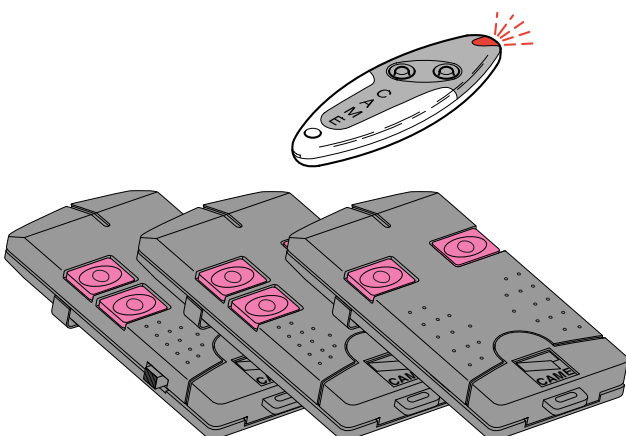
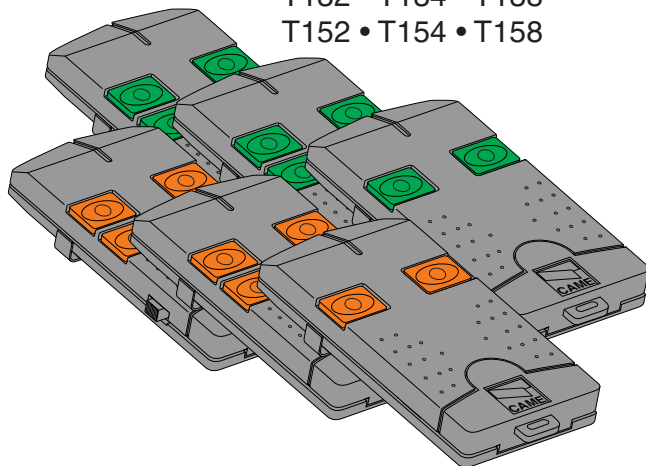
**TAM**T432 • T434 • T438
TAM-432SA**TFM**T132 • T134 • T138
T152 • T154 • T158

ITALIANO

Tenere premuto il tasto "CH1" sulla scheda base (il led di segnalazione lampeggia), con un tasto del trasmettitore si invia il codice, il led rimarrà acceso a segnalare l'avvenuta memorizzazione (vedi fig. 1 pag. 31).

Eeguire la stessa procedura con il tasto "CH2" associandolo con un altro tasto del trasmettitore (vedi fig. 2 pag. 31).

CH1 = Canale per comandi diretti ad una funzione della centralina del motoriduttore (per il tipo di comando vedi selettore funzioni).

CH2 = Canale per comandi diretti ad un dispositivo accessorio collegato su B1-B2 (utilizzabile solo se abilitato, vedi pag. 16).

N.B.: Se in seguito si vuol cambiare codice, basta ripetere la sequenza descritta.

FRANCAIS

Appuyer sur la touche "CH1" sur la carte de base (le led de signalisation clignote), avec une touche du émetteur on envoie le code, le led restera allumé pour signaler que la mémorisation s'est effectuée (voir fig. 1 pag. 31).

Suivre la même procédure avec la touche "CH2" en l'associant avec une autre touche du émetteur (voir fig. 2 pag. 31).

CH1 = Canal pour obtenir la commande directe d'une fonction du boîtier du motoréducteur (voir le sélecteur des fonctions pour le type de commande)

CH2 = Canal pour obtenir la commande directe d'un dispositif accessoire branché sur B1-B2 (n'est utilisable que s'il est activé, voir page 16).

N.B.: Si, successivement, on veut changer le code des émetteur, il suffit de répéter la séquence décrite ci-dessus.

ENGLISH

Keep the CH1 key pressed on the base card (the signal LED will flash), and with a key on the transmitter the code is sent, the LED will remain lit to signal the successful saving of the code (see figure 1 pag. 31).

Perform the same procedure with the "CH2" key, associating it with another transmitter key (see figure 2 pag. 31).

CH1 = Channel for direct control of one function performed by the control unit on the gear motor (for the type of command, see the function selector)

CH2 = Channel for direct control of an accessory connected across B1-B2 (it may be used only if enabled. See page 16).

N.B. If you wish to change the code on your transmitters in the future, simply repeat the procedure described above.

DEUTSCH

Die Taste "CH1" gedrückt halten und nach Aufleuchten der Anzeige-Leuchtdiode über den Sender-Taster einen Steuerimpuls ausführen: ein kurzes Blinken der Led zeigt die erfolgte Speicherung an (siehe Abb. 1 Seite 31).

Gehen Sie ebenso mit Taste "CH2" vor und ordnen sie ihr eine andere Taste des Senders zu (siehe Abb. 2 Seite 31).

CH1 = Kanal für die Direktsteuerung einer Funktion des Getriebemotor-Schaltkastens (für die Steuerungsart siehe Funktionswählschalter).

CH2 = Kanal für Direktsteuerung eines über B1-B2 angeschlossenen Zubehörs (nur bei Aktivierung benutzbar, siehe Seite 16).

HINWEIS: bei eventuell erwünschter Sender codeänderung ist der beschriebene Vorgang zu wiederholen.

ESPAÑOL

Mantener oprimida la tecla "CH1" en la tarjeta base (el led de señalización parpadea), con una tecla del transmisor se envía el código, el led permanece encendido para indicar que el almacenamiento se ha efectuado (ver fig. 2 pag. 31).

Efectuar el mismo procedimiento con la tecla "CH2" asociándola a otra tecla del transmisor (ver fig. 2 pag. 31).

CH1 = Canal para mando directo a una función de la central del motorreductor (para el tipo de mando véase selector funciones)

CH2 = Canal para un mando directo a un dispositivo accesorio conectado en B1-B2 (utilizable sólo si está activo, véase pág. 16).

Nota: Si posteriormente se quisiera cambiar el código de los propios transmisores, sólo hay que repetir la secuencia descrita.

Fig./Abb. 1

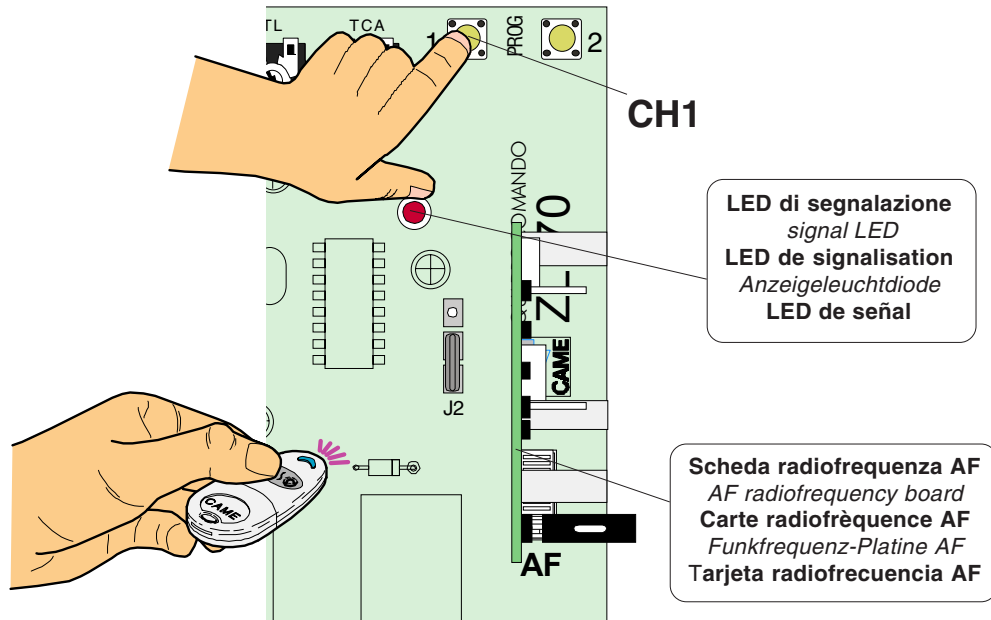
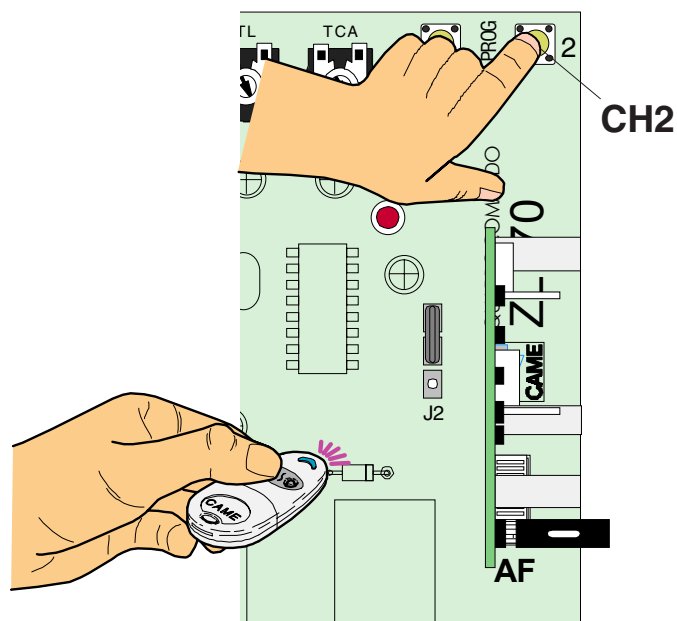



Fig./Abb. 2



IT DICHIARAZIONE DI CONFORMITÀ
Ai sensi dell'allegato II B della
Direttiva Macchine 98/37/CE

 **CAME cancelli automatici s.p.a. • Via Martiri della Libertà, 15 • 31030 Dosson di Casier • TREVISO - ITALY • www.came.it • info@came.it**

Dichiara sotto la propria responsabilità, che i
seguenti prodotti per l'automazione di cancelli e
porte da garage, così denominati:

ZL170N

sono conformi ai requisiti essenziali ed alle
disposizioni pertinenti, stabilite dalle seguenti
Direttive e alle parti applicabili delle Normative di
riferimento in seguito elencate:

--- DIRETTIVE ---

- > 98/37/CE - 98/79/CE DIRETTIVA MACCHINE
- > 98/336/CEE - 92/31/CEE DIRETTIVA
COMPATIBILITÀ ELETTROMAGNETICA
- > 73/23/CEE - 93/68/CE DIRETTIVA
BASSA TENSIONE
- > 89/106/CEE DIRETTIVA MATERIALI
DA COSTRUZIONE

--- NORMATIVE ---

- EN 13241-1 • EN 12635 • EN 6100-6-2 • EN 12453 •
- EN 12978 • EN 61000-6-3 • EN 12445 • EN 60335-1

AVVERTENZA IMPORTANTE!

È vietato mettere in servizio il/i prodotto/i oggetto
della presente dichiarazione, prima del
completamento e/o incorporamento, in totale
conformità alle disposizioni della
Direttiva Macchine 98/37/CE

L'amministratore delegato
Andrea Menuzzo



Codice di riferimento per richiedere una copia
conforme all'originale:
DDF B IT A001D

EN DECLARATION OF CONFORMITY
Pursuant to annex II B of the
Machinery Directive 98/37/EC

Is fully liable in declaring that the products for
automatic garage doors and gates listed below:

ZL170N

comply with the National Law related to the following
European Directives and to the applicable parts of
the following Standards:

--- DIRECTIVES ---

- > 98/37/CE - 98/79/CE MACHINERY DIRECTIVE
- > 98/336/CEE - 92/31/CEE ELECTROMAGNETIC
COMPATIBILITY DIRECTIVE
- > 73/23/CEE - 93/68/CE LOW VOLTAGE
DIRECTIVE
- > 89/106/CEE CONSTRUCTION PRODUCTS
DIRECTIVE

--- STANDARDS ---

- EN 13241-1 • EN 12635 • EN 6100-6-2 • EN 12453 •
- EN 12978 • EN 61000-6-3 • EN 12445 • EN 60335-1

IMPORTANT WARNING!

Do not use the equipment specified here above,
before completing the full installation. In full
compliance with the Machinery Directive 98/37/EC

The Managing Director
Mr. Andrea Menuzzo



Reference code to request a true
copy of the original:
DDF B EN A001D

ES DECLARACIÓN DE CONFORMIDAD
De conformidad con el anexo II B de la
Directiva de Máquinas 98/37/CE

Declara bajo su exclusiva responsabilidad, que los
siguientes productos para la automatización de
cancelas y puertas para garajes, denominados:

ZL170N

son de conformidad con los requisitos esenciales y
las disposiciones pertinentes, establecidos por las
siguientes Directivas y con las partes aplicables de
las Normativas de referencia que se indican a
continuación:

--- DIRECTIVAS ---

- > 98/37/CE - 98/79/CE DIRECTIVA DE MÁQUINAS
- > 98/336/CEE - 92/31/CEE DIRECTIVA
COMPATIBILIDAD ELECTROMAGNÉTICA
- > 73/23/CEE - 93/68/CE DIRECTIVA BAJA TENSIÓN
- > 89/106/CEE DIRECTIVA MATERIALES PARA LA
FABRICACIÓN

--- NORMATIVAS ---

- EN 13241-1 • EN 12635 • EN 6100-6-2 • EN 12453 •
- EN 12978 • EN 61000-6-3 • EN 12445 • EN 60335-1

ADVERTENCIA IMPORTANTE!

Está prohibido hacer funcionar el/los producto/s,
objeto de la presente declaración, antes del
completamiento y/o incorporación de los mismos
(en la instalación final), de conformidad con la
Directiva de Máquinas 98/37/CE

El administrador delegado:
Sig. Andrea Menuzzo



Código de referencia para solicitar una copia de
conformidad con la copia original:
DDF B ES A001D

DE ERKLÄRUNG DES HERSTELLERS

Gemäß Anlage II B der Maschinenrichtlinie 98/37/EU

 **CAME cancelli automatici s.p.a. • Via Martiri della Libertà, 15 • 31030 Dosson di Casier • TREVISO - ITALY • www.came.it • info@came.it**

Bestätigt unter eigener Verantwortung, dass folgende automatische Antriebe für
Tore und Garagentore:

ZL170N

... den grundlegenden Anforderungen und entsprechenden Bestimmungen
der folgenden Richtlinien und der anzuwendenden Teilbestimmungen
der im folgenden aufgeführten Gesetzesvorschriften entsprechen.

--- RICHTLINIEN ---

- > 98/37/CE - 98/79/CE MASCHINENRICHTLINIE
- > 98/336/CEE - 92/31/CEE RICHTLINIE ÜBER ELEKTROMAGNETISCHE
VERTRÄGLICHKEIT
- > 73/23/CEE - 93/68/CE NIEDERSpannungsRICHTLINIE
- > 89/106/CEE RICHTLINIE FÜR BAUMATERIALIEN

--- NORMEN ---

- EN 13241-1 • EN 12635 • EN 6100-6-2 • EN 12453 • EN 12978
- EN 61000-6-3 • EN 12445 • EN 60335-1

WICHTIGE HINWEISE!

Es ist untersagt, das/die diese Erklärung betreffende/n Produkt/e vor
Fertigstellung und/oder Einbau gemäß den Bestimmungen der
Richtlinie 98/37/EU zu verwenden.

Der Geschäftsführer
Herr Andrea Menuzzo



Code zur Anforderung einer dem Original entsprechenden Kopie:
DDF B DE A001D

FR DECLARATION DU FABRICANT

Aux termes de la disposition de l'Annexe II B de la Directive Machines 98/37/CE

 **CAME cancelli automatici s.p.a. • Via Martiri della Libertà, 15 • 31030 Dosson di Casier • TREVISO - ITALY • www.came.it • info@came.it**

Déclare sous sa responsabilité, que les produits suivants pour l'automation de
portails et portes de garage, ainsi dénommés:

ZL170N

... sont conformes aux conditions nécessaires et aux dispositions appropriées,
fixées par les Directives suivantes et aux articles applicables des
Règlementations de référence indiqués ci-après.

--- DIRECTIVES ---

- > 98/37/CE - 98/79/CE DIRECTIVE MACHINES
- > 98/336/CEE - 92/31/CEE DIRECTIVE COMPATIBILITÉ
ELECTROMAGNETIQUE
- > 73/23/CEE - 93/68/CE DIRECTIVE BASSE TENSION
- > 89/106/CEE DIRECTIVE MATÉRIEAUX DE CONSTRUCTION

--- RÈGLEMENTATIONS ---

- EN 13241-1 • EN 12635 • EN 6100-6-2 • EN 12453 • EN 12978
- EN 61000-6-3 • EN 12445 • EN 60335-1

AVIS IMPORTANT!

Il est interdit de mettre en service le/les produit/s, objet de cette déclaration,
avant de les incorporer à l'installation et/ou de terminer le montage de cette
dernière, conformément aux dispositions de la Directive Machines 98/37/CE.

L'administrateur délégué
Monsieur Andrea Menuzzo



Code de référence pour demander une copie conforme à l'original :
DDF B FR A001D



ASSISTENZA TECNICA
NUMERO VERDE
800 295830
WEB
www.came.it
E-MAIL
info@came.it



CAME NORD S.R.L. _____ COLOGNO M. (MI)
☎ (+39) 02 26708293 ☎ (+39) 02 25490288

CAME SUD S.R.L. _____ NAPOLI
☎ (+39) 081 7524455 ☎ (+39) 081 7529109

CAME (AMERICA) L.L.C. _____ MIAMI (FL)
☎ (+1) 305 5930227 ☎ (+1) 305 5939823

CAME AUTOMATISMOS S.A. _____ MADRID
☎ (+34) 091 5285009 ☎ (+34) 091 4685442

CAME BELGIUM _____ LESSINES
☎ (+32) 068 333014 ☎ (+32) 068 338019

CAME FRANCE S.A. _____ NANTERRE CEDEX (PARIS)
☎ (+33) 01 46130505 ☎ (+33) 01 46130500

CAME GMBH _____ KORNTAL BEI (STUTTGART)
☎ (+49) 071 5037830 ☎ (+49) 071 50378383

CAME GMBH _____ SEEFELD BEI (BERLIN)
☎ (+49) 033 3988390 ☎ (+49) 033 39885508

CAME PL SP.ZO.O _____ WARSZAWA
☎ (+48) 022 8365076 ☎ (+48) 022 8369920

CAME UNITED KINGDOM LTD _____ NOTTINGHAM
☎ (+44) 0115 9210430 ☎ (+44) 0115 9210431

CAME CANCELLI AUTOMATICI S.P.A.
DOSSON DI CASIER (TREVISO)

☎ (+39) 0422 4940 ☎ (+39) 0422 4940