

**QUADRO COMANDO**  
CONTROL PANEL  
ARMOIRE DE COMMANDE  
SCHALTTAFEL  
CUADRO DE MANDO

# ZL170

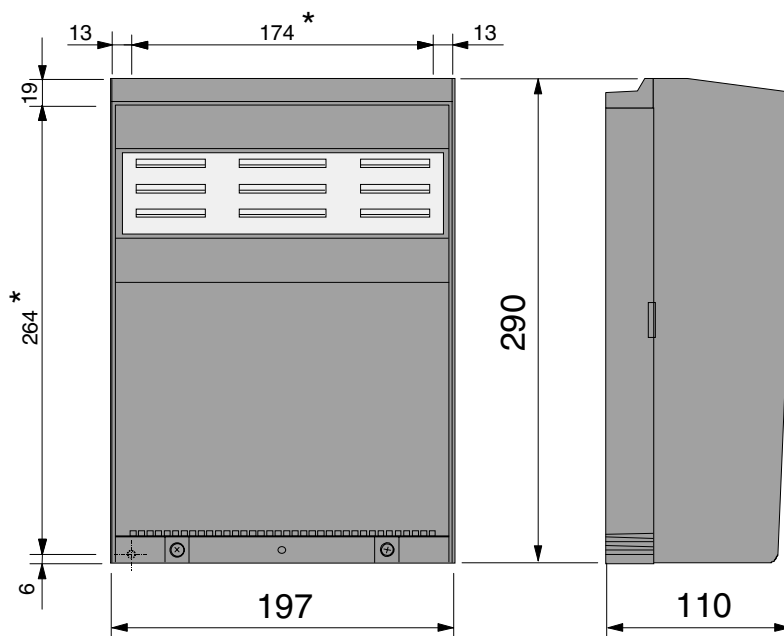

**Posizione fori di fissaggio**  
*Position of holes for fastening*  
\* **Position trous de fixation**  
*Position der Befestigungslöcher*  
**Posición orificios de fijación**

## CARATTERISTICHE GENERALI

ITALIANO

### Descrizione quadro comando

Quadro elettrico per **motoriduttori a 24V d.c.** con alimentazione 230V a.c. monofase con frequenza 50÷60 Hz.

Progettato e costruito interamente dalla CAME Cancelli Automatici S.p.A. per il comando di **singoli motoriduttori** delle serie FAST, FERNI, EMEGA, FROG e ATI, risponde alle vigenti norme di sicurezza UNI 8612 con grado di protezione IP54.

Scatola in ABS, dotata di presa per il riciclo d'aria.

Garantito 12 mesi salvo manomissioni.

Il quadro comando va alimentato con la tensione di 230V sui morsetti L1-L2 ed è protetto in ingresso con fusibile di linea da 3.15A.

I dispositivi di comando sono a bassa tensione e protetti con fusibile da 630mA. La potenza complessiva degli accessori a 24V, protetti da fusibile a 3.15A, non deve superare i 40W. Il quadro, oltre al normale rallentamento di finecorsa in apertura e chiusura, prevede anche la **partenza rallentata dell'apertura e della chiusura**. La schedina ADT (fornita all'interno della scatola quadro), gestisce tutti questi rallentamenti, riducendo anche la quantità di cavi da collegare (vedi pagg. 20/21).

---

## Sicurezza

Le fotocellule possono essere collegate e predisposte per:

- Riapertura in fase di chiusura (2-C1), le fotocellule rilevando un ostacolo durante la fase di chiusura del cancello, provocano l'inversione di marcia fino alla completa apertura;
- Stop parziale (2-C3), arresto del cancello se in movimento con conseguente predisposizione alla chiusura automatica;
- Stop totale (1-2), arresto del cancello con l'esclusione del ciclo di chiusura automatica; per riprendere il movimento bisogna agire sulla pulsantiera o sul radiocomando.

- Il quadro elettrico include un seniore amperometrico del motore che interviene quando un ostacolo blocca il movimento in apertura o in chiusura. Se in marcia, esso inverte il movimento. Se in rallentamento, il motore si blocca. La sensibilità del dispositivo è regolabile mediante trimmers (pag. 19).

- Il trasformatore è dotato di una protezione che in caso di sovraccarico termico mantiene l'anta aperta. La richiusura avviene solo dopo che la temperatura è scesa sotto la soglia di emergenza.

---

## Accessori collegabili

- Lampada spia per segnalazione "cancello aperto" (10-5);
- Lampada ciclo per illuminare la zona di manovra: rimane accesa dal momento in cui le ante iniziano l'apertura fino alla completa chiusura (compreso il tempo di chiusura automatica). Nel caso non venga inserita la chiusura automatica, rimane accesa solo durante il movimento.

Collegarla sui morsetti 10-E3 e selezionarla tramite jumper. E' alternativa al 2° canale radio (vedi pag. 16);

- Lampeggiatore di movimento, con possibilità di selezionare il prelampeggio dello stesso (dip 4 selettore funzioni);
- Elettroserratura;
- Scheda LB18 per alimentazione mediante batterie che, in caso di mancanza di energia elettrica, interviene automaticamente. Al ripristino della tensione di linea, provvede alla ricarica delle batterie stesse;
- Scheda radiofrequenza AF, (vedi tabella pag. 23);

Inoltre è previsto un contatto ausiliario, sui morsetti A1-A2, per qualsiasi dispositivo da attivare contemporaneamente al comando di apertura.

---

## Altre funzioni selezionabili

- Chiusura automatica. Il temporizzatore di chiusura automatica si autoalimenta a fine-tempo corsa in apertura. Il tempo prefissato regolabile, è comunque subordinato dall'intervento di eventuali accessori di sicurezza e si esclude dopo un intervento di "stop" o in mancanza di energia elettrica;
- Rilevazione ostacolo. A motore fermo (cancello chiuso, aperto o dopo un comando di stop totale), impedisce qualsiasi movimento se i dispositivi di sicurezza (es. fotocellule) rilevano un ostacolo;
- Colpo d'ariete. Funzione che facilita lo sganciamento della serratura; a ogni comando di apertura, le ante premono in battuta di chiusura per un secondo, facilitando l'operazione di sgancio dell'elettroserratura;
- Funzione a "uomo presente". Funzionamento del cancello mantenendo

premuto il pulsante (esclude la funzione del radiocomando);

- Selezione motoriduttore da comandare, tramite selettore funzioni;

- Selezione tipo di comando:

- «apre-stop-chiude-stop» per pulsante e/o trasmettitore;
- «apre-chiude-inversione» per pulsante e/o trasmettitore;
- «solo apre» per trasmettitore.

---

## Regolazioni

- Trimmer SENS/VEL = Regolazione sensibilità amperometrica durante la marcia: min/max;

- Trimmer SENS/RALL = Regolazione sensibilità amperometrica durante il rallentamento: min/max;

- Trimmer TCA = Regolazione tempo chiusura automatica: da 1" a 120";

- Trimmer TL = Regolazione tempo di lavoro: da 13" a 120";

- Regolazione velocità di marcia e di rallentamento mediante connettori faston sul trasformatore.



**Attenzione!** Prima di intervenire all'interno dell'apparecchiatura, togliere la tensione di linea e scollegare le batterie (se inserite).

### Description of control panel

Control panel for 24V d.c. gear motors, powered by 230V a.c. at 50-60 Hz (single-phase).

Designed to control **single** FAST, FERNI, EMEGA, FROG and ATI **gear motors**.

Designed and built entirely by CAME CANCELLI AUTOMATICI S.p.A. to meet UNI 8612 safety standards at an IP 54 protection level.

Housing in ABS is equipped with vents to provide internal air circulation.

Guaranteed 12 months, unless tampered with.

This control panel is powered by 230V a.c. across terminals L1 and L2, and is protected by a 3.15A fuse on the main power line. Control systems are powered by low voltage and protected by a 630mA fuse.

The total power consumption of 24V accessories (which are protected by a 3.15A fuse) must not exceed 40 W.

In addition to normal endstop slowing when closing and opening, the control panel also allows **slowed-down initial opening and closing movements**. The ADT card (supplied in the control panel box) manages these slower movements, also decreasing the amount of connection cables (see pages 20/21).

### Safety

Photocells can be connected to obtain:

- **Re-opening** during the closing cycle (2-C1), if the photocells identify an obstacle while the gate is closing, they will reverse the direction of movement until the gate is completely open;

- **Partial stop**, shutdown of moving gate, with activation of an automatic closing cycle (2-C3);

- **Total stop** (1-2), shutdown of gate movement without automatic closing; a pushbutton or radio remote control must be actuated to resume movement).

- The electrical panel includes an **amperometric sensor** for the motor which is triggered whenever an obstacle blocks movement during opening or closing. If operating speed, the sensor inverts the movement direction. If it is slowing down, the motor stops. The sensor's sensitivity can be adjusted using the trimmers.

- The transformers are equipped with a **guard** that will keep the doors open in case of **thermal overload**. They are closed again only after the temperature falls below the emergency threshold.

---

### Accessories which can be connected to this unit

- "Gate open" **signal light** (10-5);
- **Cycle lamp** to light the passage area: it remains on from the moment the doors begin to open until they are fully closed (including the automatic closing time). If automatic closing is not activated, the lamp remains on only during movement. Connect it to terminals 10-E3 and select it with a jumper. It is an alternative to the second radio channel (see page 16);
- Movement **flashing lamp** with **pre-flashing** option (dip 4 function selector);
- **Electric lock**;

- LB18 circuit card for battery operation, which is automatically connected in case of power failure. Battery is recharged when line voltage is restored.

- Radiofrequency AF board (see table pag. 23).

An auxiliary contact is also provided on terminals A1-A2 for any device that should be activated at the same time as the opening command.

---

### Other functions available

- Automatic closing. The automatic closing timer is automatically activated at the end of the opening cycle. The preset, adjustable automatic closing time is automatically interrupted by the activation of any safety system, and is deactivated after a STOP command or in case of power failure;

- Obstacle detection. When the motor is stopped (gate is closed, open or half-open after an emergency stop command), the transmitter and the control pushbutton will be deactivated if an obstacle is detected by one of the safety devices (for example, the photocells);

- Hammer movement. This feature makes it easy for the lock to release (the door wings momentarily press against the closure stops when the open command is given, which facilitates release of the electric lock);

- "Operator present" function. Gate operates only when the pushbutton is held down (the radio remote control system is deactivated);

- Gear motor selection to be operated via a function selector;

- Type of command:

- «open-stop-close-stop» for pushbutton

and radio transmitter;

- «open-close-reverse» for pushbutton and radio transmitter;

- «open only» for radio transmitter.

---

### Adjustments

- Trimmer SENS/VEL = Adjustment of amperometric sensitivity during operating: min/max;

- Trimmer SENS/RALL = Adjustment of amperometric sensitivity during slowdown: min/max;

- Trimmer TCA = Adjustment of automatic closing time: 1" to 120";

- Trimmer TL = Adjustment of operating time: 13" to 120";

- Faston connectors on the transformer are used to select normal operating and slowdown speeds;



**Caution!** Shut off the mains power and disconnect the batteries before servicing the inside of the unit.

**Description armoire de commande**

Armoire électrique pour **motoréducteurs à 24V c.c.** avec alimentation 230V monophasée; fréquence 50÷60 Hz.

Entièrement conçue et fabriquée par CAME Cancelli Automatici S.p.A. pour commander les **différents motoréducteurs** de la série FAST, FERNI, EMEGA, FROG et ATI, l'armoire est conforme aux normes de sécurité en vigueur UNI 8612 avec un degré de protection IP 54.

Boîtier en ABS muni de prise de circulation d'air. Garantie 12 mois sauf en cas d'endommagement.

L'armoire de commande doit être alimentée avec une tension de 230V sur les bornes L1 et L2 et elle est protégée en entrée par un fusible de ligne de 3.15A. Les dispositifs de commande sont à basse tension et protégés avec un fusible de 630mA. La puissance totale des accessoires en 24V, protégés par un fusible de 3.15A, ne doit pas dépasser 40W.

Mis à part le ralentissement normal de fin de course en ouverture et en fermeture, l'armoire prévoit également le **départ ralenti de l'ouverture et de la fermeture**. La carte ADT (fournie à l'intérieur de l'armoire) gère tous ces ralentissements, en réduisant également la quantité de câbles à brancher (voir pages 20/21).

**Sécurité**

Il est possible de brancher des photocellules et de les programmer pour:

- Réouverture en phase de fermeture (2-C1), les cellules photoélectriques provoquent l'inversion de marche jusqu'à l'ouverture complète si elles relèvent un obstacle durant

la phase de fermeture du portail;

- Stop partiel (2-C3), arrêt du portail et fermeture automatique;

- Stop total (1-2), arrêt du portail et désactivation d'un éventuel cycle de fermeture automatique; pour activer de nouveau le mouvement, il faut agir sur les boutons-poussoirs ou sur la radiocommande);

- Le tableau électrique contient un capteur ampèremétrique du moteur qui intervient quand un obstacle bloque le mouvement durant la phase d'ouverture ou de fermeture.

Le capteur inverse le mouvement lorsque cela se produit. S'il s'agit de la phase de ralentissement, le moteur concerné se bloque alors que l'autre complète le mouvement.

Des compensateurs permettent de régler la sensibilité du dispositif (page 19).

- Le transformateur est équipé d'une protection qui permet au vantail de rester ouvert en cas de surcharge thermique. Celui-ci ne peut se refermer que quand la température est descendue en dessous du seuil d'urgence.

**Accessoires pouvant être branchés**

- Lampe pour signalisation de "portail ouvert" (10-5);

- Lampe cycle pour éclairer la zone de manœuvre: elle reste allumée à partir du moment où les vantaux commencent à s'ouvrir jusqu'à la fermeture complète (y compris le temps de fermeture automatique). Elle ne reste allumée que durant le



mouvement si la fermeture automatique n'est pas activée.

La brancher aux bornes 10-E3 et la sélectionner à l'aide du cavalier. Elle peut être utilisée à la place du 2<sup>ème</sup> canal radio (voir page 16);

- Clignotant indiquant le mouvement, avec possibilité d'en sélectionner le pré-clignotement (interrupteur 4 sélecteur de fonctions);

- Serrure électrique;

- Carte LB18 pour l'alimentation par batteries qui intervient automatiquement en cas de coupure de courant. Elle recharge les batteries quand le courant est rétabli;

- Carte radiofréquence AF (voir tableau pag. 23);

Un contact auxiliaire est également prévu, sur les bornes A1-A2, pour n'importe quel dispositif à activer en même temps que la commande d'ouverture.

### **Autres fonctions pouvant être sélectionnées**

- Fermeture automatique. Le temporisateur de fermeture automatique est autoalimenté à la fin du temps de la course en ouverture. Le temps réglable est programmé, cependant, il est subordonné à l'intervention d'éventuels accessoires de sécurité et il est exclu après une intervention de "stop" ou en cas de coupure de courant;

- Détection obstacle. Quand le moteur est arrêté (portail fermé, ouvert ou semi-ouvert, cette position est obtenue avec une commande de stop total), annule toute fonction de l'émetteur ou du bouton-poussoir en cas d'obstacle détecté par les dispositifs de sécurité (ex. Photocellules) ;

- Coup de bélier. Fonction qui facilite le

déblocage de la serrure (à chaque commande d'ouverture, les vantaux se portent en butée de fermeture pendant une seconde, facilitant ainsi l'opération de déblocage de la serrure électrique);

- Fonction "homme mort". Fonctionnement du portail en maintenant appuyé le bouton-poussoir (exclut la fonction de la radiocommande);

- Sélection du motoréducteur à commander à l'aide du sélecteur de fonctions;

- Type de commande:

- «ouverte-stop-fermée-stop» pour bouton-poussoir et émetteur radio;
- «ouverture - fermeture - inversion» pour bouton-poussoir et émetteur radio;
- «seulement ouverture» pour émetteur radio.

### **Réglages**

- Trimmer SENS/VEL = Réglage sensibilité ampèrométrique pendant le mouvement : min./max;

- Trimmer SENS/RALL = Réglage sensibilité ampèrométrique pendant le ralentissement : min./max;

- Trimmer T.C.A. = Temps de fermeture automatique: de 1 à 120";

- Trimmer T.L. = Réglage temps de fonctionnement: de 13" à 120";

- Réglage vitesse de mouvement et de ralentissement à l'aide de connecteurs rapides placés sur le transformateur.



**Attention!** Avant d'intervenir à l'intérieur de l'appareillage, couper la tension de ligne et débrancher les batteries (si branchées).

## Beschreibung des Steuergeräts

Schalttafel für **24-V-Gleichstrom-Getriebemotoren** mit 230-V-Einphasenstromversorgung; Frequenz: 50-60 Hz.

Vollkommen von der CAME Cancelli Automatici S.p.A. zur Steuerung von **einzelnen Getriebemotoren** der Serie FAST, FERNI, EMEGA, FROG und ATI entsprechend den geltenden Sicherheitsnormen UNI 8612 mit Schutzgrad IP54 entwickelt und hergestellt.

ABS-Gehäuse mit Luftklappe. 12 Monate Garantie, vorbehaltlich unsachgemäßer Handhabung und Montage.

Die Schalttafel wird mit einer Spannung von 230V über die Klemmen L1 und L2 gespeist und ist am Eingang mit einer 3.15-A-Hauptsicherung. Die Steuerungen erfolgen mit Niederspannung und geschützten enie 630mA-Sicherung. Die Gesamtleistung des durch eine 3.15-A-Sicherung geschützten 24-V-Zubehörs darf 40W nicht überschreiten.

Auf der Schalttafel ist außer dem normalen Bremsvermögen des Anschlags auch **der verlangsamte Öffnungs- und Schließungsbeginn** vorgesehen. Die ADT-Karte (im Inneren des Schalttafelgehäuses) verwaltet alle diese Verlangsamungen, bei gleichzeitiger Verminderung der Anzahl anzuschließender Kabel. (siehe Seiten 20/21)

## Sicherheitsvorrichtungen

Die Lichtschranken können für folgende Funktionen angeschlossen bzw. vorbereitet werden:

- Wiederöffnen beim Schließen (2-C1), die

Lichtschranken ermitteln ein Hindernis während des schließens vom Tor und lösen die Umkehr der Laufrichtung vom Tor aus, bis dieses wieder vollständig geöffnet ist;

- Teilstop (2-C3), Stillstand des Tores während des Torlaufs, mit darauffolgender automatischer Torschließung;

- Totalstop (1-2), sofortiger Stillstand des Tores mit Ausschluß eventueller Schließautomatik: Fortsetzung des Torlaufs über Drucktaster- bzw.

Funksendersteuerung;

- Auf der Schalttafel befindet sich ebenfalls ein Motor-Stromsensor, welcher eingreift, wenn die Bewegung beim Öffnen und Schließen durch ein Hindernis blockiert wird. Bei Normallauf wird die Bewegung somit umgesteuert. Beim Bremsen wird ein Motor blockiert, während der andere seine Bewegung vollendet.

Die Empfindlichkeit der Vorrichtung ist durch Trimmer einstellbar (seite. 19).

- Der Transformator Ist mit einer Sicherung ausgestattet, die bei Wärmestau dafür sorgt, daß der Türflügel offen bleibt.

Das erneute Schließen erfolgt erst dann, wenn die Temperatur unter den Wert, der die Notsituation auslöst hat, gefallen ist..

## Anschließbares Zubehör

- Anzeigeleuchte für "Tor offen" (10-5);

- Lampe zur Beleuchtung der Steuerungszone: bleibt vom Beginn der Öffnung der Türflügel bis zum vollständigen Schließen (einschließlich die Zeit für das automatische Schließen) eingeschaltet. Ohne Aktivierung der automatischen Schließung, bleibt sie nur während der



Bewegung eingeschaltet.

An den Klemmen 10-E3 anschließen und mittels Funktionswählschalter wählen. Alternativ zum 2° Radiokanal (siehe Seite 16)

- Bewegungsblinker mit der Wahlmöglichkeit von vorherigem Blinken (dip 4 Funktionswählschalter);
- Elektroschloß;
- Karte LB18 für Stromversorgung über Notbatterien, die sich bei Stromausfall automatisch zuschalten. Bei erneuter Netzstromversorgung lädt dieselbe die Batterien erneut auf.
- Funkfrequenz-Platine AF (siehe Tabelle Seite 23);

Es ist ferner ein Zusatzkontakt auf den Klemmen A1-A2 für jede beliebige Vorrichtung, die gleichzeitig mit der Öffnungssteuerung zu aktivieren ist, vorgesehen.

---

### Andere Wahlfunktionen

- Schließautomatik. Der Schließautomatik-Zeitschalter speist sich beim Öffnen am Ende der Torlaufzeit selbst. Die voreingestellte Zeit ist auf jeden Fall immer dem Eingriff eventueller Sicherheitsvorrichtungen untergeordnet und schließt sich nach einem "Stop"-Eingriff bzw. bei Stromausfall selbst aus;
- Hinderniserfassung. Bei stillstehendem Motor (Tor geschlossen, geöffnet oder durch eine Totalstop-Steuerung halb geöffnet) wird bei durch die Sicherheitsvorrichtungen (z.B.: Lichtschranken) erfaßtem Hindernis jede Sender- oder Drucktasterfunktion annulliert;
- Widderstoß. Funktion, die das Auslösen des

Elektroschlusses erleichtert; (bei jeder Öffnungssteuerung üben die Torflügel eine Sekunde lang einen leichten Druck auf den Schließungsendanschlag aus und erleichtern dadurch die Entriegelung des Elektroschlusses);

- Funktion "Bedienung vom Steuerpult". Torbetrieb durch Drucktasterbetätigung (Funkfernsteuerung ausgeschlossen);
- Wahl Getriebemotor durch Funktionswählschalter;
- Steuerart:
  - «Öffnen-Stop-Schließen-Stop» für Drucktaster- und Funksendersteuerart;
  - «Öffnen-Schließen-Torlaufumsteuerung» für Drucktaster und Funksendersteuerart;
  - «nur Öffnen» für Funksendersteuerart.

---

### Einstellungen

- Trimmer SENS/VEL = Einstellung der amperemetrischen Empfindlichkeit während Laufgeschwindigkeit: min/max;
- Trimmer SENS/RALL = Einstellung der amperemetrischen Empfindlichkeit während Laufverlangsamung: min/max;
- Trimmer TCA = Zeiteinstellung Schließautomatik: von 1" bis 120",
- Trimmer TL = Einstellung Laufzeit: von 13" bis 120";
- Einstellung der Laufgeschwindigkeit und der Laufverlangsamung über Faston-Verbinder am Transformator.



**Achtung!** Das Gerät vor Eingriffen im inneren spannungsfrei schalten und die Stromzufuhr mittels Batterien (falls zugeschaltet) unterbrechen.

### Descripción cuadro de mando

Cuadro eléctrico para **motorreductores a 24V d.c.** con alimentación 230V monofase: frecuencia 50÷60 Hz.

Diseñado y fabricado enteramente por CAME CANCELLI AUTOMATICI S.p.A. para el accionamiento de motorreductores independientes serie FAST, FERNI, EMEGA, FROG y ATI, cumple con las normas de seguridad vigentes UNI 8612, con grado de protección IP 54.

Caja de ABS, dotada de toma para la recirculación de aire. Garantizado 12 meses salvo manipulaciones.

El cuadro de mando se alimenta con una tensión de 230V en los bornes L1 y L2 y está protegido en entrada con fusible de línea de 3.15A. Los dispositivos de mando son a baja tensión y están protegidos por fusible a 630mA. La potencia total de los accesorios a 24V, protegidos por fusible a 3.15A, no debe superar los 40W.

Además de la deceleración normal en fin de carrera en apertura y cierre, el cuadro también prevé el **arranque lento de la apertura y del cierre**. La tarjeta ADT (suministrada dentro de la caja del cuadro), gestiona todas las deceleraciones, reduciendo la cantidad de cables que se han de conectar (véanse págs. 20/21).

### Seguridad

Las fotocélulas pueden estar conectadas y predisuestas para:

- Reapertura en la fase de cierre (2-C1), las fotocélulas detectan un obstáculo durante el cierre de la puerta, provocando la inversión de marcha hasta la apertura

completa;

- Parada parcial (2-C3), parada de la puerta si se encuentra en movimiento con la consiguiente predisposición al cierre automático;

- Parada total (1-2), parada de la puerta excluyendo el posible ciclo de cierre automático; para reactivar el movimiento es preciso actuar en el teclado o en el mando a distancia);

- El cuadro eléctrico incluye un sensor amperimétrico del motor que se activa cuando un obstáculo bloquea el movimiento durante la apertura o cierre. Si el motor está funcionando, el sensor invierte el movimiento. Si un motor está desacelerando, éste se detiene, mientras que el otro motor completa su movimiento. La sensibilidad del dispositivo se ajusta con los trimmers (pág.19).

- El transformador está equipado con una protección que ante una sobrecarga térmica mantiene abiertas las hojas.

El cierre se produce sólo después de que la temperatura ha descendido por debajo del umbral de emergencia.

### Accesorios conectables

- Lámpara por señal de "puerta abierta" (10-5);

- Lámpara ciclo para iluminar la zona de maniobra: queda encendida desde cuando las hojas comienzan a abrirse hasta que se cierran por completo (incluido el tiempo de cierre automático). Si no se conectara el cierre automático, queda encendida sólo durante el movimiento.

Conéctela a los bornes 10-E3 y selecciónela con el jumper. Es alternativa al 2º canal radio (véase pág. 16);

- Luz intermitente de movimiento con posibilidad de seleccionar la intermitencia previa (dip 4 selector funciones);

- Cerradura eléctrica;

- Tarjeta LB18 para la alimentación mediante baterías que, en caso de falta de energía eléctrica, interviene automáticamente. Una vez conectada de nuevo la tensión de línea, se ocupa de cargar las baterías;

- Tarjeta radiofrecuencia AF (ver tabla pág.23);

También se ha previsto un contacto auxiliar, en los bornes A1-A2, para cualquier dispositivo que se haya de activar simultáneamente al mando de apertura.

---

### Otras funciones seleccionables

- Cierre automático. El temporizador de cierre automático se autoalimenta en fin-de-tiempo carrera en fase de apertura. El tiempo prefijado regulable, sin embargo, está subordinado a la intervención de posibles accesorios de seguridad y se excluye después de una intervención de parada o en caso de falta de energía eléctrica;

- Detección obstáculo. Con el motor parado (puerta cerrada, abierta o en posición semi-abierta obtenida a través de un comando de stop total), anula cualquier función del transmisor o del botón en caso de obstáculo detectado por los dispositivos de seguridad (por ejemplo: fotocélulas);

- Golpe de ariete. Función que facilita el desenganche de la cerradura (en cada comando de apertura las puertas presionan el tope del cierre durante un segundo, facilitando la operación de desenganche de la electrocerradura);

- Función a "hombre presente". Funcionamiento de la puerta manteniendo pulsada la tecla (excluye la función del mando a distancia);

- Selección del motorreductor que se ha de accionar con el selector de funciones;

- Tipo de mando;

- «apertura-parada-cierre-parada» para tecla y transmisor de radio;
- «apertura-cierre-inversión» para tecla y transmisor de radio;
- «sólo apertura» para transmisor de radio.

---

### Regulaciones

- Trimer SENS/VEL = Regulación sensibilidad amperimétrica durante la marcha: mín/máx;

- Trimer SENS/RALL = Regulación sensibilidad amperimétrica durante el ralentamiento: mín/máx;

- Trimer TCA = Tiempo cierre automático: de 1" a 120";

- Trimer TL = Regulación tiempo trabajo: de 13" a 120";

- Regulación velocidad de marcha y de deceleración por medio de conectores faston en el transformador



**¡Atención!** Antes de actuar dentro del aparato, quitar la tensión de línea y desecnectar las baterías (si estuvieran conectadas).

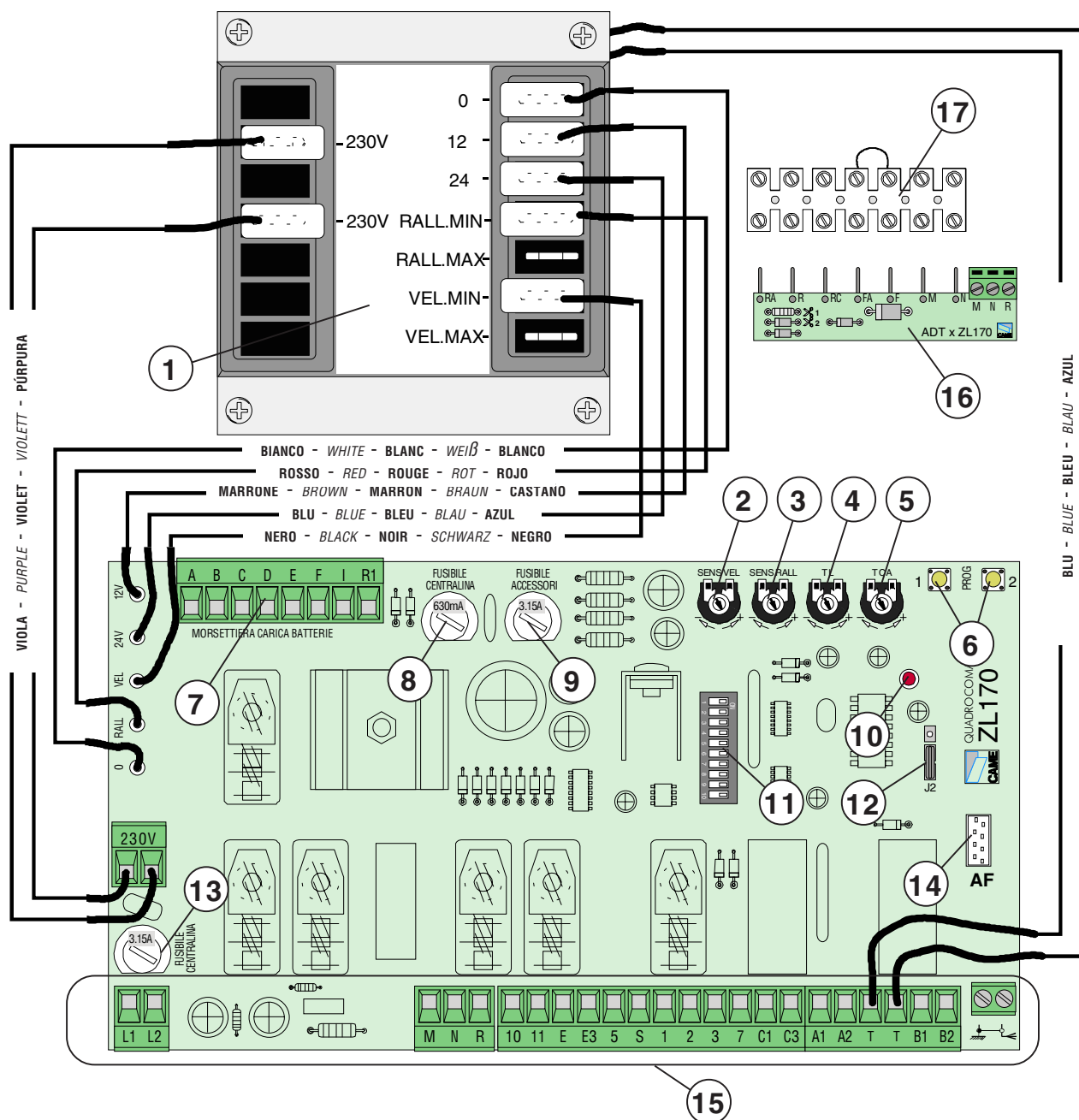

**ITALIANO**

**COMPONENTI PRINCIPALI**

- |   |   |
|---|---|
| <p>1) Trasformatore</p> <p>2) Trimmer di regolazione sensibilità amperometrica durante la marcia</p> <p>3) Trimmer di regolazione sensibilità amperometrica durante il rallentamento</p> <p>4) Trimmer di regolazione tempo lavoro</p> <p>5) Trimmer di regolazione chiusura automatica</p> <p>6) Pulsante memorizzazione codice</p> <p>7) Morsettiera per il collegamento al caricabatterie LB18 (vedi pag. 17)</p> <p>8) Fusibile centralina 630mA</p> <p>9) Fusibile accessori 3.15A</p> | <p>10) LED di segnalazione codice radio</p> <p>11) Selettore funzioni</p> <p>12) Jumper selezione uscita B1-B2/lampada ciclo</p> <p>13) Fusibile di linea 3.15A</p> <p>14) Innesto scheda radiofrequenza</p> <p>15) Morsettiera di collegamento</p> <p>16) Schedina ADT per gestione rallentamenti (vedi pagg. 20/21)</p> <p>17) Morsettiera per ADT (da usare solo con Frog 24V, vedi pag. 21)</p> |
|---|---|

**ENGLISH****MAIN COMPONENTES**

- 1) Transformer
- 2) Trimmer for adjustment of amperometric sensitivity during operation
- 3) Trimmer for adjustment of amperometric sensitivity during slowdown
- 4) Trimmer for adjustment of operating time
- 5) Trimmer for adjustment of automatic closing
- 6) Button for memorizing code
- 7) Terminal board for connecting battery charger LB18 (vedi pag. 16))
- 8) Fuse on central control unit, 630 mA
- 9) Fuse on accessory power line, 3.15A
- 10) Radio code signal LED
- 11) Functions switch
- 12) Jumper which selects output B1-B2/ operating cycle indicator light
- 13) Line fuse, 3.15A
- 14) Radiofrequency board socket
- 15) Terminal block for external connections
- 16) ADT card for slowdown control (see pages 21/21)
- 17) ADT terminal board (to be used only with Frog 24V. See page 21).

**FRANÇAIS****PRINCIPAUX COMPOSANTS**

- 1) Transformateur
- 2) Trimmer de réglage sensibilité ampèremétrique pendant le mouvement
- 3) Trimmer de réglage sensibilité ampèremétrique pendant le ralentissement
- 4) Trimmer de réglage temps de fonctionnement
- 5) Trimmer de réglage fermeture automatique
- 6) Bouton-poussoir mémorisation code
- 7) Plaque à bornes pour le branchement au chargeur de batteries LB18 (vedi pag. 16)
- 8) Fusible boîtier 630mA
- 9) Fusible accessoires 3.15A
- 10) LED de signalisation code radio
- 11) Selecteur de fonctions
- 12) Pontet sélection sortie B1-B2/lampe cycle
- 13) Fusible de ligne 3.15A
- 14) Branchement carte radiofréquence
- 15) Plaque à bornes de connexion
- 16) Carte ADT pour gérer les ralentissements (voir pages 20/21)
- 17) Plaque à bornes pour ADT (à n'utiliser qu'avec Frog 24V, voir page 21)

**DEUTSCH****HAUPTKOMPONENTEN**

- 1) Transformatoren
- 2) Trimmer zur Einstellung amperemetrischen Empfindlichkeit während Laufgeschwindigkeit
- 3) Trimmer zur Einstellung amperemetrischen Empfindlichkeit während Laufverlangsamung
- 4) Trimmer zur Einstellung Laufzeit
- 5) Trimmer zur Einstellung der Schließautomatik
- 6) Code-Speichertasten
- 7) Klemmleiste für den Anschluß an das Batterieladegerät LB18 (vedi pag. 16)
- 8) Schaltkastensicherung 630mA
- 9) Zubehör-Sicherung 3.15A
- 10) Anzeige LED-Funkcode
- 11) Wählschalter für Funktionen
- 12) Jumper zur Wahl des Ausgangs B1-B2/ Betriebszyklus Anzeigeleuchte
- 13) Hauptsicherung 3.15A
- 14) Steckanschluß Funkfrequenz-Platine
- 15) Anschlußklemmenleiste
- 16) Karte ADT zur Verwaltung der Verlangsamungen (siehe Seiten 20/21)
- 17) Klemmenbrett ADT (nur mit Frog 24V zu benutzen, siehe Seite 21).

**ESPAÑOL****PRINCIPALES COMPONENTES**

- 1) Transformadores
- 2) Trimer de regulación sensibilidad amperimétrica durante la marcha
- 3) Trimer de regulación sensibilidad amperimétrica durante el ralentamiento
- 4) Trimer de regulación tiempo trabajo
- 5) Trimer de regulación tiempo cierre automático
- 6) Teclas memorización códigos
- 7) Caja de bornes para la conexión del cargador de batería LB18 (vedi pag. 16)
- 8) Fusible para central 630mA
- 9) Fusible accesorios 3.15A
- 10) LED de señal código radio
- 11) Selector de funciones
- 12) Jumper selección salida B1-B2/lámpara ciclo
- 13) Fusible de línea 3.15A
- 14) Conexión tarjeta radiofrecuencia
- 15) Caja de bornes para las conexiones
- 16) Tarjeta ADT para gestión de deceleraciones (véanse págs. 20/21)
- 17) Caja de conexiones para ADT (se usa sólo con Frog 24V, véase pág. 21)



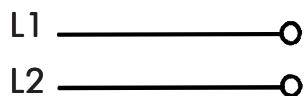
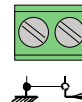
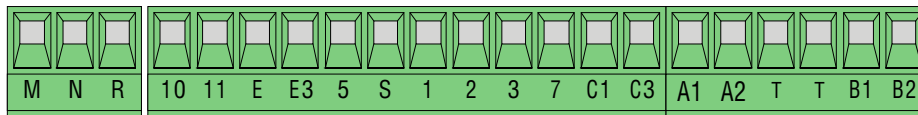
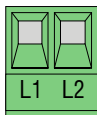

**Alimentazione quadro comando - 230V (a.c.)**

*Power supply for control unit - 230V (a.c.)*

**Alimentation armoire de commande - 230V (c.a.)**

*Stromversorgung Steuergerät - 230V (Wechselstrom)*

**Alimentación cuadro de mando - 230V (a.c.)**

**Alimentazione accessori (max 40W):**

- 24V (a.c.) con alimentazione a 230V(a.c.)

- 24V (d.c.) con alimentazione a 24V (d.c.)

*Power supply to accessories (max. 40W):*

*24V (a.c.) with power supply at 230V (a.c.)*

*24V (d.c.) with power supply at 24V (d.c.)*

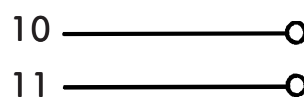

**Alimentation accessoires (max 40W):**

- 24V (c.a.) avec alimentation à 230V(c.a.)

- 24V (c.c.) avec alimentation à 24V (c.c.)

*Stromversorgung Zubehör (max 40W):*

*- 24V (Wechselstrom) bei Stromversorgung*

*230V(Wechselstrom)*

*- 24V (Wechselstrom) bei Stromversorgung 24V (Gleichstrom)*

**Alimentación accesorios (max 40W):**

- 24V (a.c.) con alimentación a 230V(a.c.)

- 24V (d.c.) con alimentación a 24V (d.c.)

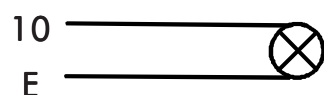

**Uscita 24V-25W max.in movimento (es. lampeggiatore)**

*24V-25W max. output in motion (e.g. flashing light)*

**Sortie 24V-25W max. en mouvement (ex. clignotant)**

*Ausgang 24V-25W max. "in Bewegung" (z.B. Blinkleuchte)*

**Salida 24V-25W max. en movimiento (por ej. lámpara intermitente)**

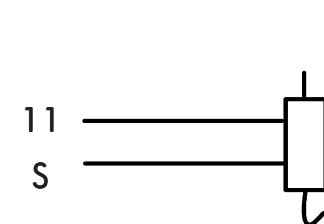

**Collegamento elettroserratura (12V-15W max.) con EMEGA, vedi anche pag. 17**

*Connection for electrically-actuated lock: 12V-15W max.*

*With EMEGA please also see pg. 17*

**Connexion serrure électrique (12V-15W max.) avec EMEGA, voir également page 17**

*Anschluß Elektroschloß (12V-15W max.)*

*Mit EMEGA, siehe auch Seite 17*

**Conexión electrocerradura (12V-15W max.) con EMEGA, véase también pág. 17**

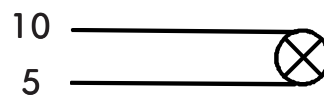

**Lampada spia 24V-3W max. "cancello aperto"**

*24V-3W max. gate-open signal lamp*

**Lampe-témoin 24V-3W max. "vantail ouvert"**

*Kontrollampe 24 V-3W max. "Tor geöffnet"*

**Lámpara indicadora 24V-3W max. "puerta abierta"**

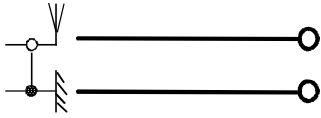
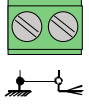
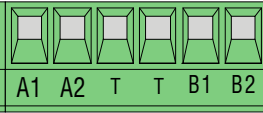
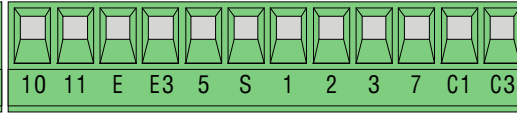
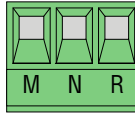
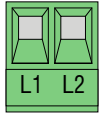

**Collegamento antenna**

*Antenna connection*

**Connexion antenne**

*Antennenanschluß*

**Conexión antena**

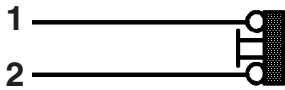

**Pulsante di stop (N.C.)**

*Stop button (N.C.)*

**Bouton-poussoir de stop (N.F.)**

*Stop-Taste (Ruhekontakt)*

**Tecla de parada (N.C.)**

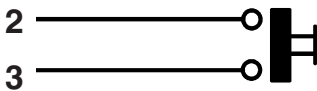

**Pulsante apre (N.O.)**

*Open button (N.O.)*

**Bouton-poussoir d'ouverture (N.O.)**

*Taste Öffnen (Arbeitskontakt)*

**Tecla de apertura (N.O.)**

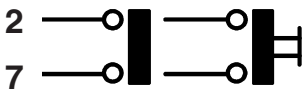

**Collegamento radio e/o pulsante (N.O.)**

*Connector (N.O.) radio and/or pushbutton*

**Connection radio et/ou bouton-poussoir (N.O.)**

*Anschluß Funkfernsteuerung und/oder Drucktaster (N.O.)*

**Conexión radio y/o pulsador (N.O.)**

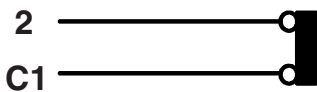

**Contatto (N.C.) di riapertura in fase di chiusura  
(da cortocircuitare se non viene utilizzato)**

*Contact (N.C.) for re-opening during closure*

*(should be short circuited if not used)*

**Contact (N.F.) de réouverture pendant la fermeture**

*(à court-circuiter s'il n'est pas utilisé)*

*Ruhekontakt Wiederöffnen beim Schließen*

*(bei Nichtbenutzung kurzzuschließen)*

**Contacto (N.C.) para la apertura en la fase de cierre**

**(se cortocircuita si no se utiliza)**

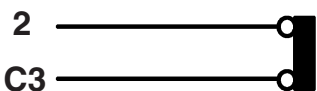

**Contatto (N.C.) di Stop parziale**

*Partial stop contact (N.C.)*

**Contact (N.F.) d'arrêt partiel**

*Ruhekontakt Partial-Stop*

**Contacto (N.C.) de parada parcial**

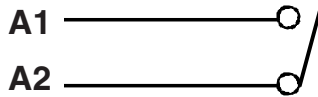
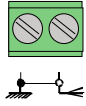
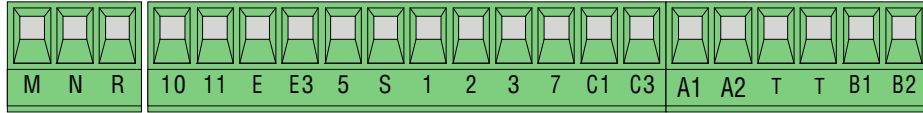
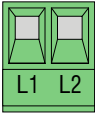

**Uscita contatto (N.O.):** si chiude per 3" a ogni comando di apertura. **Portata contatto: 5A (250V a.c.)**

*Contact outlet (N.O.):* it is closed for 3" upon opening command. **Contact capacity: 5A (250V AC)**

**Sortie contact (N.O.):** il se ferme pendant 3" à chaque commande d'ouverture. **Débit contact: 5A (250V a.c.)**

*Kontaktausgang (N.O.):* schließt sich bei jeder Öffnungssteuerung für 3". **Leistung: 5A (250V WS)**

**Salida contacto (N.A.):** se cierra durante 3" cada vez que se acciona la apertura **Capacidad contacto: 5A (250V a.c.)**

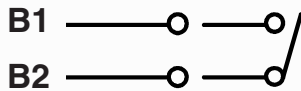

**Uscita contatto (N.O.) secondo canale radio**

**Portata contatto: 1A a 24V (d.c.)**

*Contact output (N.O.) second radio channel*

*Contact capacity: 1A to 24V (d.c.)*

**Sortie contact (N.O. selon le canal radio**

**Porté du contact: 1A à 24V (c.c.)**

*Ausgang Arbeitskontakt Stromfestigkeit gemäß Radiokanal*

*Stromfestigkeit Kontakt: 1A bei 24V (Gleichstrom)*

**Salida contacto (N.O.) según canal radio**

**Capacidad contacto: 1A a 24V (d.c.)**

Jumper (12) pag. 12

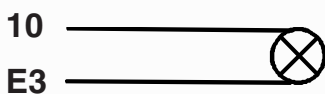
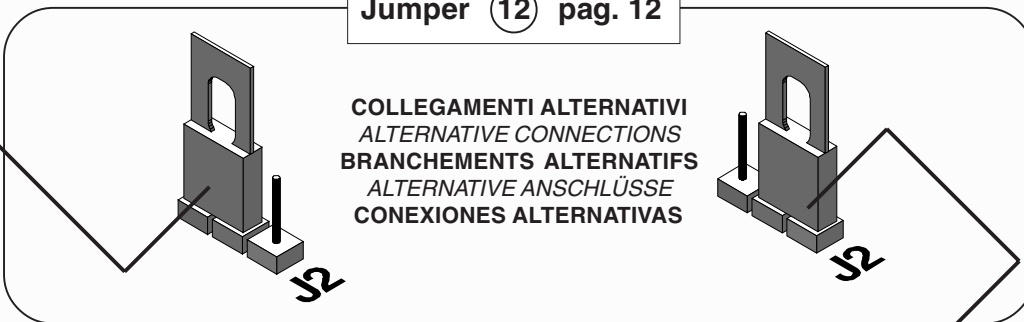

**Lampada ciclo a 24V - 25W max.**

*24V - 25W max. cycle indicator light*

**Lampe cycle 24V - 25W max.**

*Betriebszyklus-Anzeigeleuchte 24V - 25W max.*

**Lampara ciclo 24V - 25W max.**

Configurazione di fabbrica  
Standard factory configuration  
Configuration effectuée en usine  
Werkkonfiguration  
Configuración de fábrica

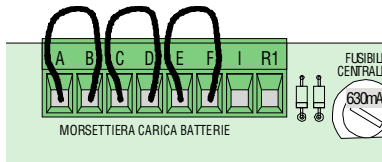

Nel caso di utilizzo della scheda caricabatterie LB18, togliere tutti i ponticelli e collegare la scheda come indicato nella relativa documentazione.

*In case the LB18 battery charger card is used, remove all jumpers and connect the card as indicated in the card's relevant documentation.*

En cas d'utilisation de la carte LB18 pour charger les batteries, enlever tous les fils de liaison et brancher la carte comme indiqué dans la documentation correspondante.

*Bei Benutzung der Batterielade-Karte LB18 alle Überbrückungen entfernen und die Karte nach den Angaben in der entsprechenden Anleitung anschließen.*

Si se utiliza la tarjeta cargador de baterías LB18, elimine todas las conexiones puente y conecte la tarjeta tal como indicado en la documentación respectiva.

### Particolarità dell'abbinamento ZL170/EMEGA con serratura elettrica E881

*Details of the ZL170/EMEGA with E881 electric lock*

### Branchement spécial ZL 170/EMEGA avec serrure électrique E881

*Besonderheiten bei der Koppelung ZL170/EMEGA mit elektrischem Schloß E881*

### Peculiaridad de la combinación ZL170/Emega/cerradura E881

Per alimentare a 24V la serratura E881 sui morsetti 11-S (normalmente a 12V) agire sui ponticelli come segue:

**Fig. A - CON** scheda LB18, lasciare un solo ponticello su B-D e collegare la scheda come indicato nella relativa documentazione.

**Fig. B - SENZA** scheda LB18, modificare il ponticello C-D in B-D

*To power the E881 lock at 24V on terminals 11-S (normally at 12V) adjust the jumpers as follows:*

*Fig. A - WITH LB18 board, leave just one jumper on B-D and connect the board as shown in the relative documentation.*

*Fig. B - WITHOUT LB18 board, change jumper C-D into B-D.*

Pour alimenter la serrure E881 sur les bornes 11-S en 24 V (normalement en 12 V), agir sur les fils de liaison comme suit:

**Fig. A - AVEC** la carte LB18, ne laisser qu'un fil de liaison sur B-D et brancher la carte comme indiqué dans la documentation correspondante.

**Fig. B - SANS** carte LB18, modifier le fil de liaison C-D en B-D.

*Zur Speisung des Schlosses E881 an den Klemmen 11-S bei 24V (gewöhnlich bei 12V), wie folgt auf die Überbrückungen einwirken:*

*Abb. A - MIT Karte LB18, nur eine Überbrückung an B-D lassen und die Karte nach den Anleitungen in der entsprechenden Dokumentation anschließen.*

*Abb. B - OHNE Karte LB18, die Überbrückung C-D in B-D ändern.*

Para alimentar a 24V la cerradura E881 en los bornes 11-S (normalmente a 12V) actúe sobre los conectores puentes de la siguiente manera:

**Fig. A - CON** tarjeta LB18, deje un solo conector puente en B-D y conecte la tarjeta como indicado en la documentación respectiva.

Fig. /Abb. A

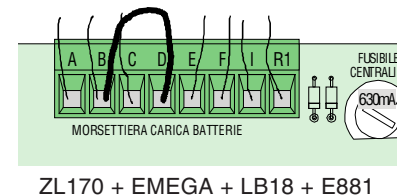
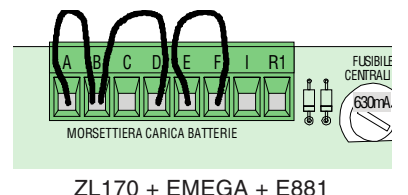
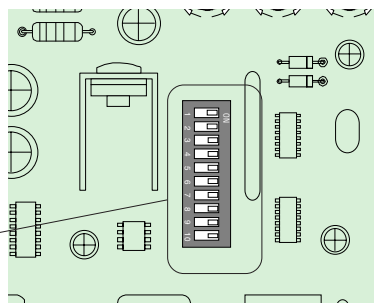
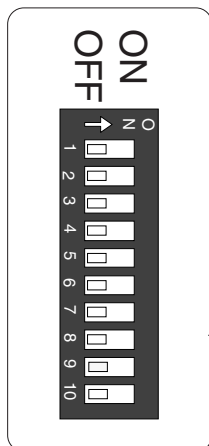

Fig. /Abb. B



SELETTORE FUNZIONI - FUNCTIUONS SWITCH - SELECTEUR DE FONCTIONS  
WÄHLSCHALTER FÜR FUNKTIONEN - SELECTOR DE FUNCIONES

DIP-SWITCH 10 VIE  
10-WAY DIP-SWITCH  
DIP-SWITCH 10 VOIES  
ZEHNWEG-DIP-SWITCH  
DIP-SWITCH 10 VÍAS



**ITALIANO**

- 1 ON** Chiusura automatica **attivata**;
- 2 ON** Funzionamento pulsante o comando radio "apre/chiude/inversione" **attivato**;
- 2 OFF** Funzionamento pulsante o comando radio "apre/stop/chiude/stop" **attivato**;
- 3 ON** Funzionamento comando radio "solo apertura" **attivato**;
- 4 ON** Prelampeggio in apertura e in chiusura **attivato**;
- 5 ON** Rilevazione dell'ostacolo **attivato**;
- 6 ON** Funzionamento a "uomo presente" **attivato**; (esclude la funzione del radiocomando)
- 7 ON** Funzione colpo d'ariete **attivato**; (per facilitare lo sgancio della serratura)
- 8 OFF** Stop parziale **attivato**; con dispositivo di sicurezza collegato ai morsetti 2-C3, (se non viene utilizzato il dispositivo, selezionare il dip in ON)
- 9 OFF** Pulsante "stop" **attivato**; con dispositivo di sicurezza collegato ai morsetti 1-2, (se non viene utilizzato il dispositivo, selezionare il dip in ON)
- 10 ON** **con motoriduttori ATI - FAST**
- 10 OFF** **con motoriduttori FERNI/FROG/EMEGA**

**ENGLISH**

- 1 ON** Automatic closure **enabled**;
- 2 ON** "Open/close/reverse" radio control or pushbutton function **enabled**;
- 2 OFF** "Open/stop/close/stop" radio control or pushbutton function **enabled**;
- 3 ON** "Only open" radio control function **enabled**;
- 4 ON** Pre-flashing (opening and closing) **enabled**;
- 5 ON** Obstacle detection device **enabled**;
- 6 ON** "Operator present" operation **enabled**; (radio remote control is deactivated when function is selected)
- 7 ON** Hammer movement operation **enabled**; (this function helps unlock the electric lock)
- 8 OFF** "Partial-stop" **enabled**; insert the safety device on terminal 2-C3 (if not used, set the dip-switch to ON)
- 9 OFF** "Stop" button **enabled**; insert the safety device on terminal 1-2 (if not used, set the dip-switch to ON)
- 10 ON** With ATI - FAST gear motor
- 10 OFF** With FERNI/FROG/EMEGA gear motors



**FRANÇAIS**

- 1 ON** Fermeture automatique **activé**;  
**2 ON** Fonctionnement bouton-possor ou commande radio "ouverte/fermé/inversion" **activé**;  
**2 OFF** Fonctionnement bouton-possor ou commande radio "ouverture/stop/fermeture/stop" **activé**;  
**3 ON** Fonctionnement commande radio "ouverture seulement" **activé**;  
**4 ON** Preclignotement pendant la phase d'ouverture et de fermeture **activé**;  
**5 ON** Dispositif de détection d'obstacle **activé**;  
**6 ON** Fonctionnement avec "homme mort" **activé**; (exclut la fonction radiocommande)  
**7 ON** Fonctionnement coup de bélier **activé**; (pour faciliter le déblocage de la serrure)  
**8 OFF** "Arrêt partiel" **activé**; monter le dispositif de sécurité sur les bornes 2-C3, (s'il n'est pas utilisé, positionner l'interrupteur à positions multiples sur ON)  
**9 OFF** Poussoir "stop" **activé**; monter le dispositif de sécurité sur les bornes 1-2, (s'il n'est pas utilisé, positionner l'interrupteur à positions multiples sur ON)  
**10 ON** avec les motoréducteurs ATI - FAST  
**10 OFF** avec les motoréducteurs FERNI/FROG/EMEGA

**DEUTSCH**

- 1 ON** Schließautomatik **zugeschaltet**;  
**2 ON** Betrieb Funkfernsteuerung und Drucktaster "Umschalten/Öffnen/Schließen" **zugeschaltet**  
**2 OFF** Betrieb Funkfernsteuerung und Drucktaster "Öffnen/Stop/Schließen/Stop" **zugeschaltet**;  
**3 ON** Betrieb Funkfernsteuerung "nur Öffnen" **zugeschaltet**;  
**4 ON** Vorblinken beim Öffnen und Schließen **zugeschaltet**;  
**5 ON** Hindernisaufnahme **zugeschaltet**;  
**6 ON** Bedienung vom "Steuerpult" **zugeschaltet**; (bei Wahl dieser Betriebsart wird die Funkfernsteuerung ausgeschlossen)  
**7 ON** Funktion Widerstoß **zugeschaltet**; (durch diese Funktion wird das Auslösen des Elektroschlusses erleichtert)  
**8 OFF** "Teilweiser-Stop" **zugeschaltet**; stecken Sie die Sicherung in die Klemmen 2-C3 (falls nicht verwendet, schalten Sie den Dip auf ON)  
**9 OFF** "Stop-Taste" **zugeschaltet**; stecken Sie die Sicherung in die Klemmen 1-2 (falls nicht verwendet, schalten Sie den Dip auf ON)  
**10 ON** Mit Getriebemotoren ATI - FAST  
**10 OFF** Mit Getriebemotoren FERNI/FROG/EMEGA

**ESPAÑOL**

- 1 ON** Cierre automático **activado**;  
**2 ON** Funcionamiento tecla o radiomando "apertura/cierre/inversión" **activado**;  
**2 OFF** Funcionamiento tecla o radiomando "apertura/parada/cierre/parada" **activado**;  
**3 ON** Funcionamiento radiomando "sola apertura" **activado**;  
**4 ON** Pre-intermitencia en la fase de apertura y cierre **activado**;  
**5 ON** Detección del obstáculo **activado**;  
**6 ON** Funcionamiento a "hombre presente" **activado**; (escluye la función del mando de radio)  
**7 ON** Funcionamiento golpe de ariete **activado**; (esta función sirve para agilizar desenganche de la electrocerradura)  
**8 OFF** "Parada parcial" **activada**; introducir el dispositivo de seguridad en los bornes 2-C3, (si no se utiliza, poner el dip en ON)  
**9 OFF** "Pulsador parada" **activada**; introducir el dispositivo de seguridad en los bornes 1-2, (si no se utiliza, poner el dip en ON)  
**10 ON** con motorreductores ATI - FAST  
**10 OFF** con motorreductores FERNI/FROG/EMEGA

**REGOLAZIONE TRIMMERS - TRIMMERS REGOLATION - RÉGLAGE TRIMMERS**  
**TRIMMERS EINSTELLUNG - REGULACIÓN TRIMMERS**

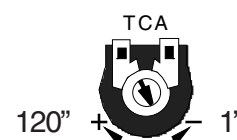
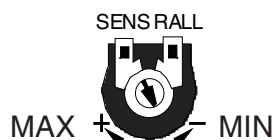
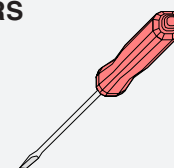

**COLLEGAMENTI QUADRO/MOTORIDUTTORE - CONTROL PANEL/GEAR MOTOR CONNECTIONS**  
**BRANCHEMENTS ARMOIRE/MOTORÉDUCTEUR**  
**ANSCHLÜSSE SCHALTAFEL/GETRIEBEMOTOR - CONEXIONES CUADRO/MOTORREDUCTOR**

La scheda ADT va fissata alla morsettiere del motoriduttore come illustrato, e collegata al quadro solamente con i morsetti M, N e R.

*The ADT card is fastened to the gear motor terminal board as illustrated, and connected to the control panel only with terminals M, N and R.*

La carte ADT doit être fixée à la plaque à bornes du motoréducteur, comme indiqué. Elle ne doit être branchée à l'armoire qu'avec les bornes M, N et R.

*Die ADT-Karte ist am Klemmenbrett des Getriebemotors wie abgebildet zu befestigen und ausschließlich mit den Klemmen M, N und R an die Schalttafel anzuschließen.*

La tarjeta ADT se fija en la caja de conexiones del motorreductor como ilustrado, y se conecta al cuadro solamente con los bornes M, N y R.

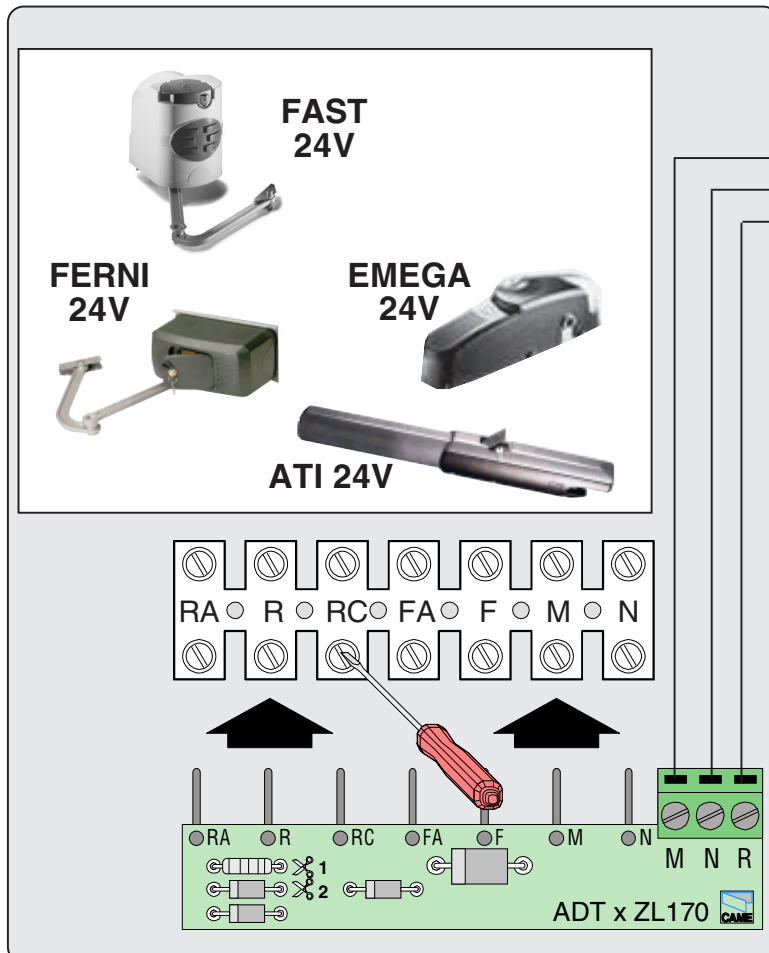
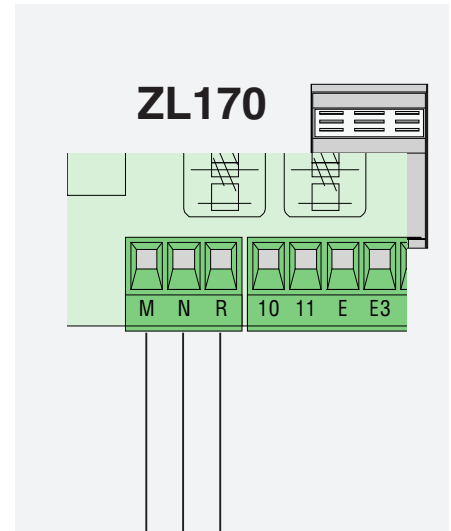

**N.B.: il morsetto RA non è attivo su FAST, FERNI ed EMEGA.**

*NOTE: RA terminal is not active with FAST, FERNI and EMEGA.*

**N.B.: la borne n'est pas active sur FAST, FERNI et EMEGA.**

*N.B.: die Klemme RA ist bei FAST, FERNI und EMEGA nicht aktiviert.*

**N.B.: el borne RA no está activo en FAST, FERNI y EMEGA,**

**COLLEGAMENTI QUADRO/MOTORIDUTTORE - CONTROL PANEL/GEAR MOTOR CONNECTIONS**  
**BRANCHEMENTS ARMOIRE/MOTORÉDUCTEUR**  
**ANSCHLÜSSE SCHALTAFEL/GETRIEBEMOTOR - CONEXIONES CUADRO/MOTORREDUCTOR**

Con il FROG invece, schedina ADT e morsettiera, dopo il collegamento ai cavi in uscita dal motoriduttore, possono essere lasciati all'interno del quadro o in analogia scatola a tenuta.

*But after connection to the gear motor's outlet cables, the ADT card and terminal board can be left inside the control panel or in a similar sealed box with FROG gear motors.*

Avec FROG, la carte ADT et la plaque à bornes peuvent au contraire être laissées à l'intérieur de l'armoire ou dans un boîtier étanche analogue après les avoir branchées aux câbles à la sortie du motoréducteur.

*Bei FROG dagegen können ADT-Karte und Klemmenbrett nach Anschluß an die Ausgangskabel des Getriebemotors im Schalttafelinneren oder in einem ähnlichen dichten Kasten gelassen werden.*

En cambio, con FROG, la tarjeta ADT y caja de conexiones, después de la conexión a los cables que salen del motorreductor, se pueden dejar dentro del cuadro o en otra caja similar.

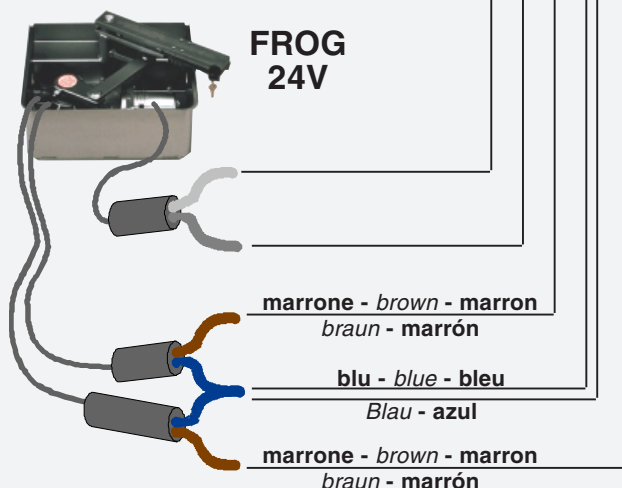
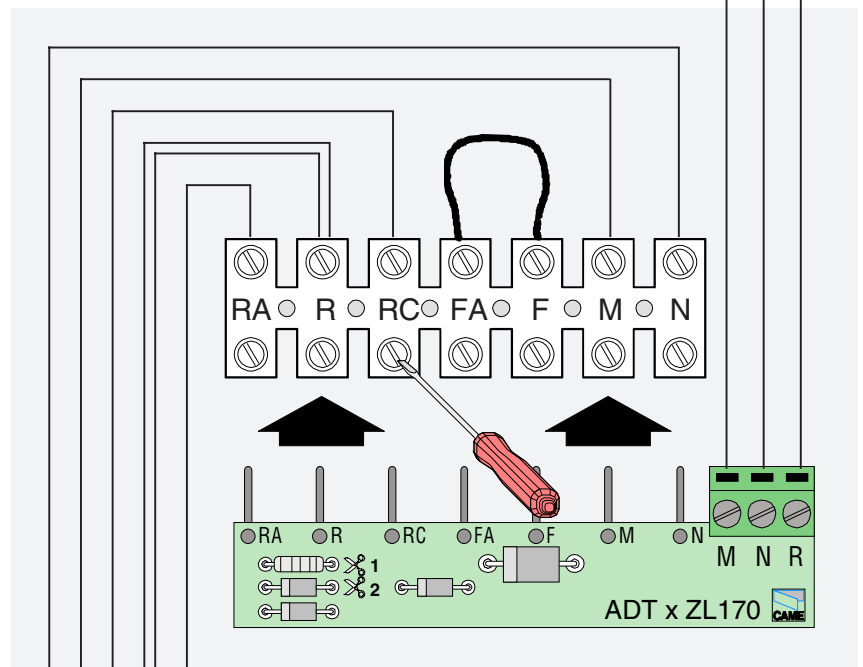
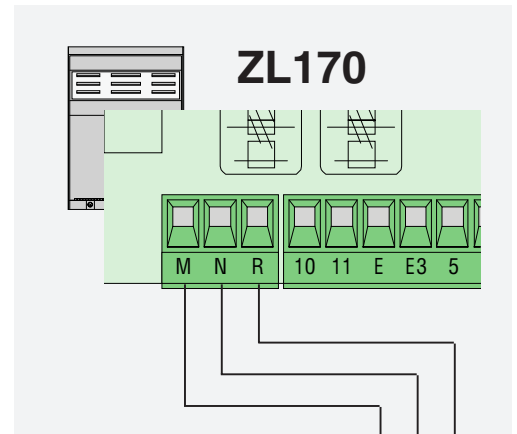

**REGOLAZIONE VELOCITÀ DI APERTURA/CHIUSURA E DI RALLENTAMENTO**  
*SELECTION OF OPENING/CLOSING AND SLOWDOWN SPEED*  
**RÉGLAGE VITESSE D'OUVERTURE/FERMETURE ET DE RALENTISSEMENT**  
*EINSTELLUNG DER ÖFFNUNGS/SCHLIESSGESCHWINDIGKEIT UND DER LAUFVERLANGSAMUNG*  
**REGULACIÓN VELOCIDAD DE APERTURA/CIERRE Y DE RALENTAMIENTO**

**ITALIANO**

Per la regolazione delle velocità di marcia e dei rallentamenti, spostare i faston sui relativi connettori indicati.

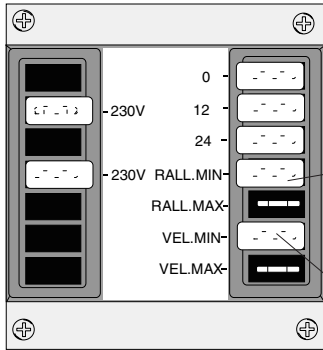

**faston rallentamento**  
*slowdown speed faston*  
**faston ralentissement**  
*Faston Laufverlangsamung*  
**faston ralentamiento**

**faston marcia**  
*operating speed faston*  
**faston mouvement**  
*Faston Laufgeschwindigkeit*  
**faston marcha**

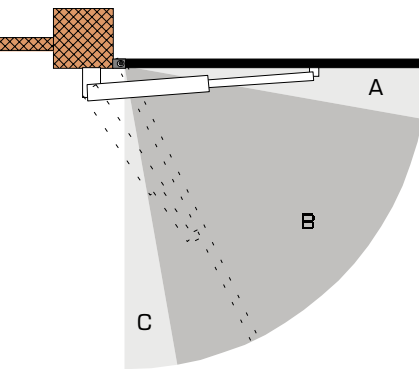

**ITALIANO**

- A = • Partenza rallentata in apertura  
 • Rallentamento in chiusura
- B = Marcia normale in apertura e chiusura
- C = • Rallentamento in apertura  
 • Partenza rallentata in chiusura

**ATTENZIONE!**

- Tagliando nel punto 1, si elimina la partenza rallentata in apertura.
- Tagliando nel punto 1 e 2, si elimina la partenza rallentata in apertura e chiusura.

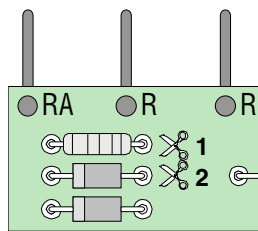

**FRANÇAIS**

Pour le réglage de la vitesse de fonctionnement et des ralentissements, déplacer les fastons sur les connecteurs.

**DEUTCH**

Zur Einstellung der Laufgeschwindigkeit und der Laufverlangsamungsphasen die Faston-Verbinder der Abbildung entsprechend positionieren.

**ESPAÑOL**

Para la regulación de las velocidades de marcha y ralentamientos, desplazar los fastons a los correspondientes conectores indicados.

**ENGLISH**

- A = • Initial slowed-down opening  
 • Closing slowdown
- B = Normal opening and closing speed
- C = • Slowed-down opening  
 • Initial slowed-down closing

**WARNING!**

- Cutting at point 1 eliminates initial slowed-down opening.
- Cutting at point 1 and 2 eliminates initial slowed-down closing and opening.

**FRANÇAIS**

- A = • Démarrage ralenti durant l'ouverture  
 • Ralentissement durant la fermeture
- B = Marche normale durant l'ouverture et la fermeture
- C = • Ralentissement durant l'ouverture  
 • Démarrage ralenti durant la fermeture

**ATTENTION!**

- En coupant au point 1, on élimine le démarrage ralenti durant l'ouverture.
- En coupant au point 1 et 2, on élimine le démarrage ralenti durant l'ouverture et la fermeture.

**DEUTCH**

- A = • Verlangsamter Start bei Öffnung  
 • Verlangsamung bei Schließung
- B = • Normallauf bei Öffnung und Schließung
- C = • Verlangsamung bei Öffnung  
 • Verlangsamter Start bei Schließung

**ACHTUNG!**

- bei Schneiden in Punkt 1, wird der verlangsamte Start bei Öffnung beseitigt.
- Bei Schneiden in Punkt 1 und 2, wird der verlangsamte Start bei Öffnung und bei Schließung beseitigt.

**ESPAÑOL**

- A = • Arranque lento en apertura  
 • Arranque lento en cierre
- B = Funcionamiento normal en apertura y cierre
- C = • Deceleración en apertura  
 • Arranque lento en cierre

**ATENCIÓN!**

- Cortando en el punto 1, se elimina el arranque lento en apertura.
- Cortando en el punto 1 e 2, se elimina el arranque lento en apertura y cierre

**PROGRAMMAZIONE DEL RADIOCOMANDO / PROGRAMMING THE REMOTE CONTROL**  
**PROGRAMMATION DE LA COMMANDE RADIO**  
**PROGRAMMIERUNG DER FUNKFERNSTEUERUNG / PROGRAMACION DEL MANDO A DISTANCIA**

ITALIANO	ENGLISH	FRANCAIS	DEUTSCH	ESPAÑOL
PROCEDURA	PROCEDURE	PROCEDURE	PROZEDUR	PROCEDIMIENTO
<b>A.</b> inserire una scheda AF**.	<b>A.</b> insert an AF card **.	<b>A.</b> placer une carte AF **.	<b>A.</b> Stecken Sie eine Karte AF **.	<b>A.</b> introducir una tarjeta AF **.
<b>B.</b> codificare il/i trasmettitore/i.	<b>B.</b> encode transmitter/s.	<b>B.</b> codifier le/s émetteur/s.	<b>B.</b> Codieren Sie den/die Sender.	<b>B.</b> codificar el/ los transmisor/ es.
<b>C.</b> memorizzare la codifica sulla scheda base.	<b>C.</b> store code in the motherboard.	<b>C.</b> mémoriser la codification sur la carte base.	<b>C.</b> Speichern Sie die Codierung auf der Grundplatine.	<b>C.</b> memorizar la codificación en la tarjeta base.

**A**

**INSERIMENTO SCHEDA AF - AF BOARD INSERTION - INSTALLATION DE LA CARTE AF**  
**EINSTECKEN DER KARTE AF- MONTAJE DE LA TARJETA AF**

Frequenza / MHz Frequency / MHz Fréquence / MHz Frequenz / MHz Frecuencia / MHz	Scheda radiofrequenza Radiofrequency board Caret radiofréquence Funkfrequenz-Platine Tarjeta radiofrecuencia	Trasmittitore Transmitter Émetteur Funksender Transmisor
FM 26.995	AF130	TFM
FM 30.9	AF150	TFM
AM 26.995	AF26	TOP
AM 30.9	AF30	TOP
AM 433.92	AF43S / AF43SM	TAM / TOP
AM 433.92	AF43SR	ATOMO

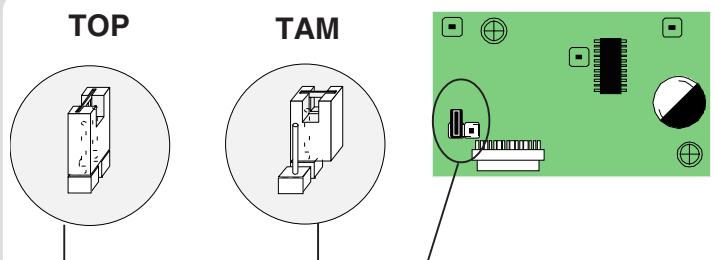

(\*\*) Per trasmettitori con frequenza 433.92 AM (serie TOP e serie TAM), sulla relativa scheda AF43S bisogna posizionare il jumper come illustrato.

(\*\*) On AM transmitters operating at 433.92 MHz (TOP and TAM series), position the jumper connection on circuit card AF43S as shown on the sheet.

(\*\*) Pour les émetteurs de fréquence 433.92 AM (série TOP et série TAM) il faut positionner le pontet sur la carte AF43S correspondante de la façon indiquée.

(\*\*) Bei Sendern mit einer Frequenz von 433.92 AM (Reihe TOP und Reihe TAM) ist der auf der entsprechenden Platine AF43S befindliche Jumper der Abbildung entsprechend zu positionieren.

(\*\*) Para transmisores con frecuencia 433.92 AM (serie TOP y serie TAM), en la tarjeta corespondiente AF43S es necesario colocar el jumper como se indica

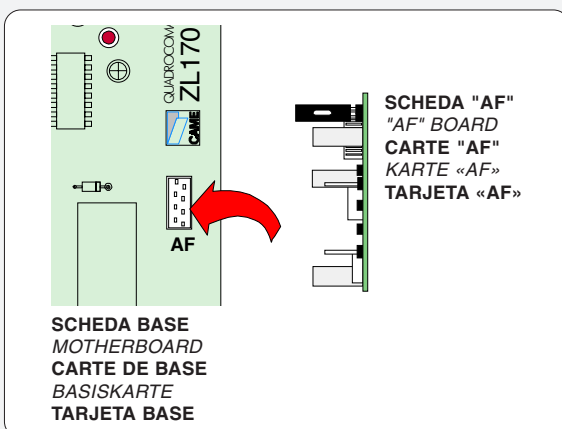

**La schedina AF deve essere inserita OBBLIGATORIAMENTE in assenza di tensione, perché la scheda madre la riconosce solo quando viene alimentata**

*The AF board should ALWAYS be inserted when the power is off because the motherboard only recognises it when it is powered.*

**La carte AF doit OBLIGATOIREMENT être branchée en l'absence de tension car la carte mère ne la reconnaît que quand elle est alimentée.**

*Vor Einschieben der Karte die Stromzufuhr UNBEDINGT abschalten, da die Erkennung durch die Hauptkarte nur über eine Neueinschaltung ( nur durch Versorgung) erfolgt.*

**La tarjeta AF se debe montar OBLIGATORIAMENTE en caso de falta de corriente, porque la tarjeta madre la reconoce sólo cuando está alimentada**



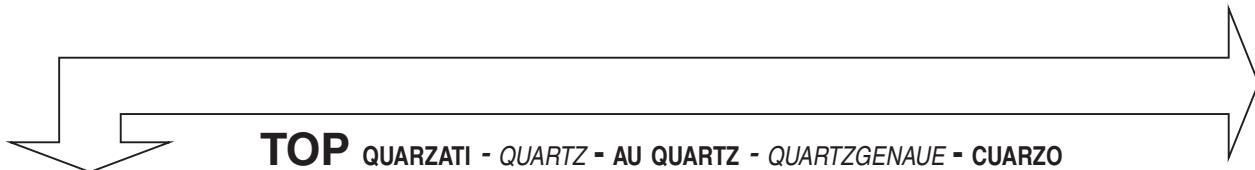

**PROCEDURA COMUNE DI  
CODIFICA**

1. segnare un codice (anche per archivio)
2. inserire jumper codifica J
3. memorizzarlo
4. disinserire jumper J

**STANDARD ENCODING  
PROCEDURE**

1. assign a code (also on file)
2. connect encoding jumper J
3. register code
4. disconnect jumper J

**PROCEDURE COMMUNE DE  
CODIFICATION**

1. taper un code (également pour les archives)
2. placer un cavalier de codification J
3. mémoriser le code
4. enlever le cavalier J

**ANLEITUNGEN ZUR  
CODIERUNG**

1. Ordnen Sie einen Code zu (auch für das Archiv).
2. Schalten Sie den Codierungs-Jumper J ein.
3. Speichern Sie den Code.
4. Schalten Sie den Jumper J wieder aus.

**PROCEDIMIENTO COMÚN DE  
CODIFICACIÓN**

1. marcar un código (también para el archivo)
2. conectar un jumper codificación J
3. registrar el código
4. desconectar jumper J

**1. codice/codice/codice/codice/codice**

<b>P1</b>	<input type="checkbox"/>	<input type="checkbox"/>	<input type="checkbox"/>	<input type="checkbox"/>	<input type="checkbox"/>	<input type="checkbox"/>	<input type="checkbox"/>	<input type="checkbox"/>	<input type="checkbox"/>	<input type="checkbox"/>	<b>OFF</b>
<b>P2</b>	<input type="checkbox"/>	<input type="checkbox"/>	<input type="checkbox"/>	<input type="checkbox"/>	<input type="checkbox"/>	<input type="checkbox"/>	<input type="checkbox"/>	<input type="checkbox"/>	<input type="checkbox"/>	<input type="checkbox"/>	<b>ON</b>
	<b>1</b>	<b>2</b>	<b>3</b>	<b>4</b>	<b>5</b>	<b>6</b>	<b>7</b>	<b>8</b>	<b>9</b>	<b>10</b>	



**2.**

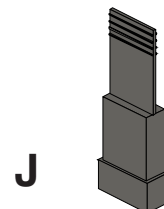

**3. premere in sequenza P1 o P2 per registrare il codice; al decimo impulso un doppio suono confermerà l'avvenuta registrazione**

*Press P1 or P2 in sequence in order to register the code; at the tenth pulse, a double beep will confirm that registration has occurred*

**appuyer en séquence sur P1 ou P2 pour mémoriser le code; à la dixième impulsion, une double sonnerie confirme que le code a été mémorisé**

*Drücken Sie nacheinander P1 oder P2, um den Code zu speichern. Nach dem zehnten Impuls signalisiert ein doppelter Piepton, daß der Code gespeichert worden ist.*

**oprimir repetidamente P1 ó P2 para registrar el código; con el décimo impulso un doble sonido señalará que el registro se ha efectuado.**

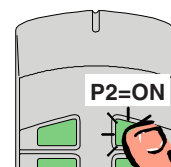
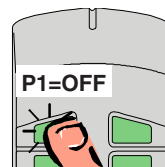

**4.**

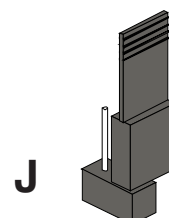

T262M - T302M

La prima codifica deve essere effettuata mantenendo i jumper posizionati per i canali 1 e 2 come da fig. A; per eventuali e successive impostazioni su canali diversi vedi fig. B

*The first encoding operation must be carried out whilst keeping the jumpers positioned for channels 1 and 2 as per fig. A; see fig. B for any subsequent settings on different channels.*

La première codification doit être effectuée en maintenant les cavaliers en position pour les canaux 1 et 2, comme d'après la fig. A; pour des saisies successives éventuelles sur des canaux différents, voir fig. B

*Für die erste Codierung muß der Jumper auf den Kanälen 1 und 2 positioniert bleiben (siehe Abb. A). Für eventuelle weitere oder spätere Einstellungen auf anderen Kanälen halten Sie sich bitte an Abb. B.*

La primera codificación tiene que efectuarse manteniendo los jumper conectados para los canales 1 y 2 como se ilustra en la fig. A; para planteamientos posteriores en canales distintos ver la fig. B

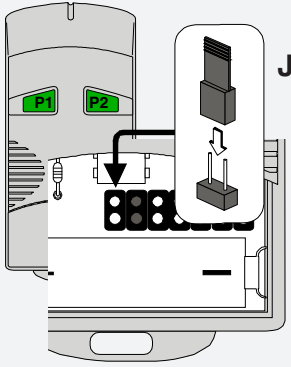

fig. A

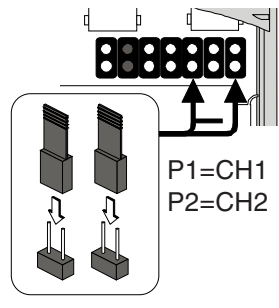
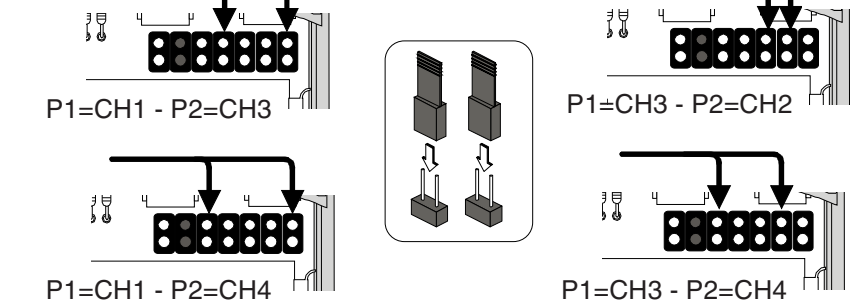
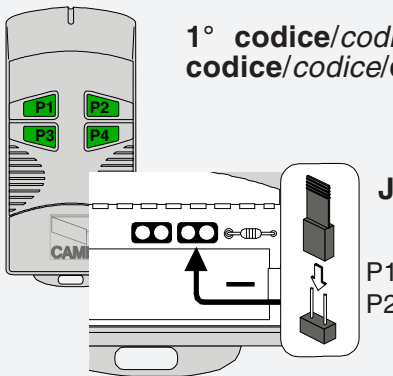

fig. B



T2622M - T3022M

1° codice/codice  
codice/codice/codice



P1=CH1  
P2=CH2

2° codice/codice/codice/codice/codice

P1	<input type="checkbox"/>	<input type="checkbox"/>	<input type="checkbox"/>	<input type="checkbox"/>	<input type="checkbox"/>	<input type="checkbox"/>	<input type="checkbox"/>	<input type="checkbox"/>	<input type="checkbox"/>	OFF
P2	<input type="checkbox"/>	<input type="checkbox"/>	<input type="checkbox"/>	<input type="checkbox"/>	<input type="checkbox"/>	<input type="checkbox"/>	<input type="checkbox"/>	<input type="checkbox"/>	<input type="checkbox"/>	ON
	1	2	3	4	5	6	7	8	9	10

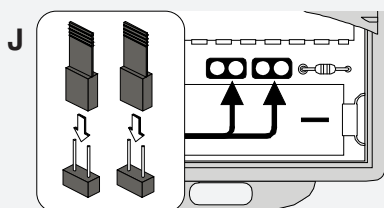

P3=CH1  
P4=CH2

T264M - T304M

P1=CH1 - P2=CH2  
P3=CH3 - P4=CH4

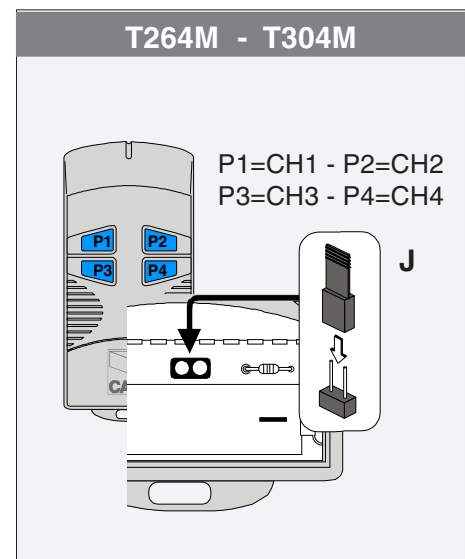

## ATOMO

AT01 - AT02



**vedi foglio istruzioni inserito nella confezione della scheda AF43SR**  
*see instruction sheet inside the pack of AF43SR circuit card*  
**voir les instructions qui se trouve dans l'emballage de la carte AF43SR**  
*Siehe Anleitungen, die der Packung beiliegen der Platine AF43SR*  
**ver hoja de instrucciones adjunta en el embalaje de la tarjeta AF43SR**

## TOP

T432M - T312M

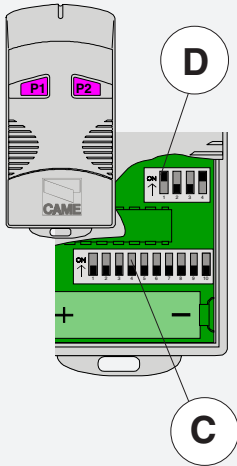

**impostare il codice sul dip-switch C e il canale su D (P1=CH1 e P2=CH2, impostazione di default)**  
*set the code to dip-switch C and channel to D (P1=CH1 and P2=CH2, default setting)*  
**saisir le code sur le commutateur dip C et le canal sur D (P1=CH1 et P2=CH2, saisie de défaut)**  
*Stellen Sie den Code auf den Dip-Switch C und den Kanal auf D (P1=CH1 und P2=CH2; Grundeinstellung).*  
**plantear el código en el dip-switch C y el canal en D (P1=CH1 y P2=CH2, planteamiento por defecto)**

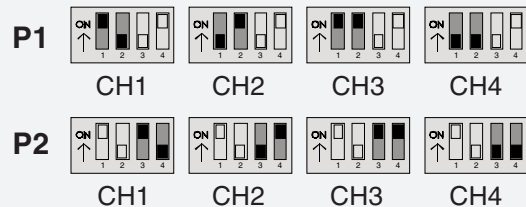

T434M - T314M

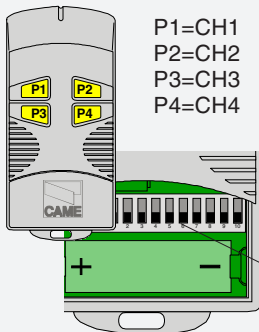

P1=CH1  
P2=CH2  
P3=CH3  
P4=CH4

**impostare solo il codice**  
*set code only*  
**ne saisir que le code**  
*Stellen Sie nur den Code ein.*  
**plantear sólo el código**

T432S - T432SA

**vedi istruzioni su confezione**  
*see instructions on pack*  
**voir instructions sur l'emballage**  
*Siehe Anleitungen auf der Packung.*  
**ver instrucciones en el embalaje**

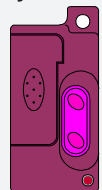

## TAM

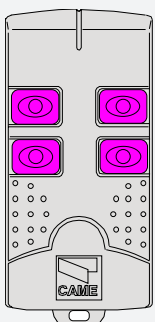

T432  
T434  
T438

**vedi foglio istruzioni inserito nella confezione**  
*see instruction sheet inside the pack*  
**voir la notice d'instructions qui se trouve dans l'emballage**  
*Siehe Anleitungen, die der Packung beiliegen.*  
**ver hoja de instrucciones adjunta en el embalaje**

## TFM

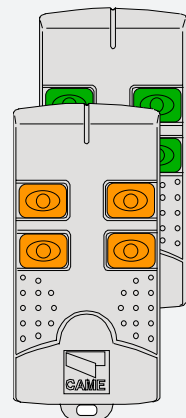

T132  
T134  
T138

T152  
T154  
T158

## ITALIANO

Tenere premuto il tasto "CH1" sulla scheda base (il led di segnalazione lampeggia), con un tasto del trasmettitore si invia il codice, il led rimarrà acceso a segnalare l'avvenuta memorizzazione (vedi fig. 1 pag. 28).

Eseguire la stessa procedura con il tasto "CH2" associandolo con un altro tasto del trasmettitore (vedi fig. 2 pag. 28).

**CH1** = Canale per comandi diretti ad una funzione della centralina del motoriduttore (per il tipo di comando vedi selettore funzioni).

**CH2** = Canale per comandi diretti ad un dispositivo accessorio collegato su B1-B2 (utilizzabile solo se abilitato, vedi pag. 16).

**N.B.:** Se in seguito si vuol cambiare codice, basta ripetere la sequenza descritta.

## FRANCAIS

Appuyer sur la touche "CH1" sur la carte de base (le led de signalisation clignote), avec une touche du émetteur on envoie le code, le led restera allumé pour signaler que la mémorisation s'est effectuée (voir fig. 1 pag. 28).

Suivre la même procédure avec la touche "CH2" en l'associant avec une autre touche du émetteur (voir fig. 2 pag. 28).

**CH1** = Canal pour obtenir la commande directe d'une fonction du boîtier du motoréducteur (voir le sélecteur des fonctions pour le type de commande)

**CH2** = Canal pour obtenir la commande directe d'un dispositif accessoire branché sur B1-B2 (n'est utilisable que s'il est activé, voir page 16).

**N.B.:** Si, successivement, on veut changer le code des émetteur, il suffit de répéter la séquence décrite ci-dessus.

## ENGLISH

Keep the CH1 key pressed on the base card (the signal LED will flash), and with a key on the transmitter the code is sent, the LED will remain lit to signal the successful saving of the code (see figure 1 pag. 28).

Perform the same procedure with the "CH2" key, associating it with another transmitter key (see figure 2 pag. 28).

**CH1** = Channel for direct control of one function performed by the control unit on the gear motor (for the type of command, see the function selector)

**CH2** = Channel for direct control of an accessory connected across B1-B2 (it may be used only if enabled. See page 16).

**N.B.** If you wish to change the code on your transmitters in the future, simply repeat the procedure described above.

## DEUTSCH

Die Taste "CH1" gedrückt halten und nach Aufleuchten der Anzeige-Leuchtdiode über den Sender-Taster einen Steuerimpuls ausführen: ein kurzes Blinken der Led zeigt die erfolgte Speicherung an (siehe Abb. 1 Seite 28).

Gehen Sie ebenso mit Taste "CH2" vor und ordnen sie ihr eine andere Taste des Senders zu (siehe Abb. 2 Seite 28).

**CH1** = Kanal für die Direktsteuerung einer Funktion des Getriebemotor-Schaltkastens (für die Steuerungsart siehe Funktionswählschalter).

**CH2** = Kanal für Direktsteuerung eines über B1-B2 angeschlossenen Zubehörs (nur bei Aktivierung benutzbar, siehe Seite 16).

**HINWEIS:** bei eventuell erwünschter Sender codeänderung ist der beschriebene Vorgang zu wiederholen.

## ESPAÑOL

Mantener oprimida la tecla "CH1" en la tarjeta base (el led de señalización parpadea), con una tecla del transmisor se envía el código, el led permanece encendido para indicar que el almacenamiento se ha efectuado (ver fig. 2 pag. 28).

Efectuar el mismo procedimiento con la tecla "CH2" asociándola a otra tecla del transmisor (ver fig. 2 pag. 28).

**CH1** = Canal para mando directo a una función de la central del motorreductor (para el tipo de mando véase selector funciones)

**CH2** = Canal para un mando directo a un dispositivo accesorio conectado en B1-B2 (utilizable sólo si está activo, véase pág. 16).

**Nota:** Si posteriormente se quisiera cambiar el código de los propios transmisores, sólo hay que repetir la secuencia descrita.

**C**

**MEMORIZZAZIONE CODICE - CODE STORAGE - MEMORISATION DU CODE  
SPEICHERN VOM CODE - MEMORIZACIÓN CÓDIGO**

Fig./Abb. 1

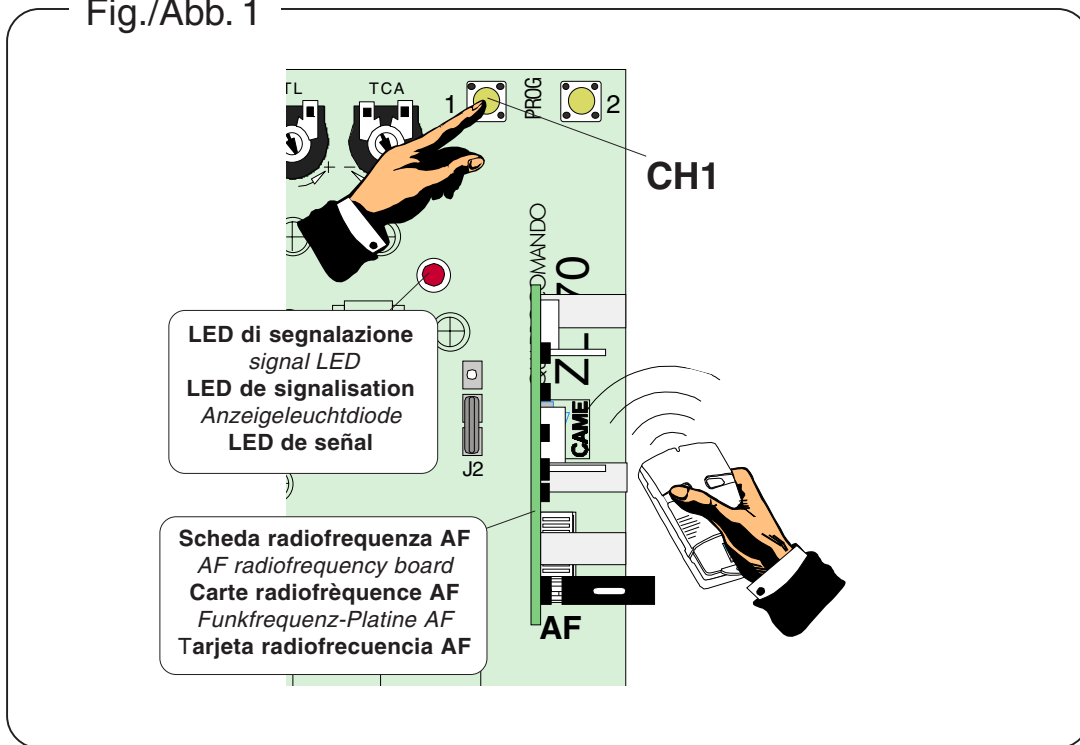
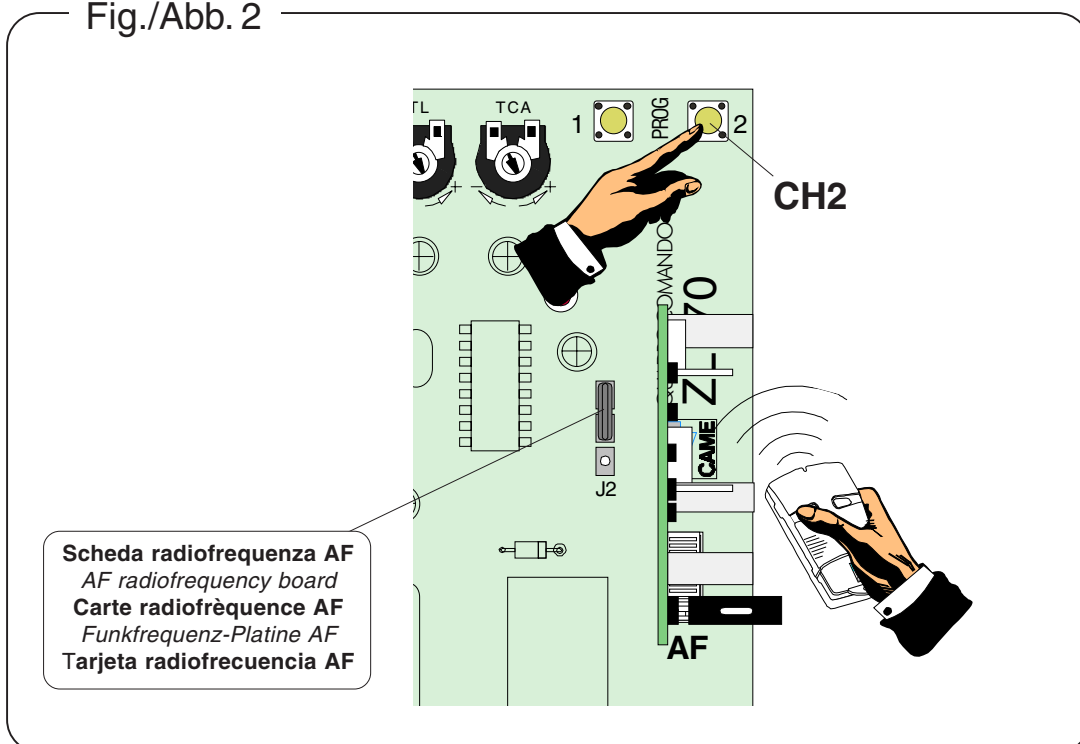

Fig./Abb. 2



ASSISTENZA TECNICA  
NUMERO VERDE  
800 295830  
WEB  
[www.came.it](http://www.came.it)  
E-MAIL  
[info@came.it](mailto:info@came.it)



**CAME LOMBARDIA S.R.L.** COLOGNO M. (MI)  
☎ (+39) 02 26708293 ☎ (+39) 02 25490288  
**CAME SUD S.R.L.** NAPOLI  
☎ (+39) 081 7524455 ☎ (+39) 081 7529109  
**CAME (AMERICA) L.L.C.** MIAMI (FL)  
☎ (+1) 305 5930227 ☎ (+1) 305 5939823  
**CAME AUTOMATISMOS S.A.** MADRID  
☎ (+34) 091 5285009 ☎ (+34) 091 4685442  
**CAME BELGIUM** LESSINES  
☎ (+32) 068 333014 ☎ (+32) 068 338019

**CAME FRANCE S.A.** NANTERRE CEDEX (PARIS)  
☎ (+33) 01 46130505 ☎ (+33) 01 46130500  
**CAME GMBH** KORNTAL BEI (STUTTART)  
☎ (+49) 07 11839590 ☎ (+49) 07 118395925  
**CAME GMBH** SEEFELD BEI (BERLIN)  
☎ (+49) 03 33988390 ☎ (+49) 03 339885508  
**CAME PL SP.ZO.O.** WARSZAWA  
☎ (+48) 022 8365076 ☎ (+48) 022 8369920  
**CAME UNITED KINGDOM LTD** NOTTINGHAM  
☎ (+44) 01159 387200 ☎ (+44) 01159 382694

**CAME CANCELLI AUTOMATICI S.P.A.**

Dossón di Casier (TREVISO)

☎ (+39) 0422 ☎ (+39) 0422 490944