

Silver **w-12**

owners manual

Contents

Contents_____	1	Connected to an AV Receiver_____	9
Introduction_____	1	Connected to a Stereo Amplifier_____	9
Spiked Foot Assembly_____	2	EQ Profiles_____	10
For Carpeted Floors _____	2	Additional Information for Auto On/ Off and	
Spiked Foot Fixing For Wooden/Hard		Signal Sensing_____	10
Floors _____	2	Specification_____	11
Amp Panel_____	3	Trouble Shooting_____	12
Top Control Panel_____	6	Fault Mode_____	12
Initial Set Up_____	7	Factory Reset_____	12
Power Cycle_____	7	Firmware Version_____	12
Set Up_____	8	Owner Information_____	13
Automatic Position Correction_____	8		

Introduction

Thank you for your purchase of the Monitor Audio Silver W-12 subwoofer, which has been designed and constructed using quality systems and materials to provide years of enjoyment, reliability and pride of ownership.

The Silver W12 is a completely new and sophisticated design featuring the powerful control of DSP processing and new driver design. The new 500 watt DSP controlled amplifier utilizes advanced switch-mode power conversion techniques and superior processing to increased dynamic control and far greater head-room before any sign of distortion.

The sealed box construction ensures this powerful combination delivers tight, powerful bass all the way down to a thunderous 22Hz in a typical room set up.

The W-12 features our innovative Automatic Position Correction (APC) system, developed completed in house. APC uses a microphone and test tones to automatically calculate detrimental room modes and automatically correct frequency response, optimizing it for the room and position. This is a simple and quick automated process that is a complete revelation to the installer and ensures the user is able to enjoy the sub-woofer quality how it was intended.

Please read through this manual to familiarise yourself with any safety advice and how to set up your subwoofer to achieve the very best listening experience.

Please retain this manual for future reference.

Spiked Foot Assembly For Carpeted Floors

The Silver spiked foot assembly incorporates a spike for use on carpeted floors and also, a soft polymer pad (for use on wooden or tiled floors).



Please ensure there are no hidden wires under the carpet that could be damaged by the spikes.

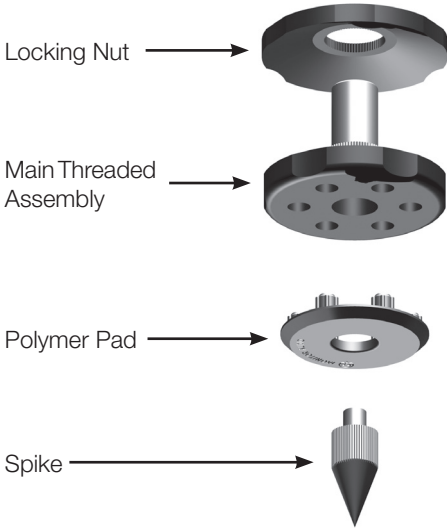

The foot comes fully assembled for use on carpeted floors. All that is required is fixing into the bottom of the cabinet. This is achieved by simply screwing the feet fully into the 4-threaded insert in the underside of the cabinet. If your carpet has a very thick pile, remove the soft polymer pad from the foot to ensure the spike goes right through the carpet into the floor. With great care turn your cabinet the right way up. Place the cabinet in your desired location, and check that it is level on all sides. If it is slightly uneven, unscrew the spike at the lowest point and check again.

Continue this process until the cabinet is fully level. Use the locking nut on the foot to fix the foot in place and to stop any unwanted vibrations.

Spiked Foot Fixing For Wooden/Hard Floors

For use on solid floors or where spikes are inappropriate, it is possible to use the foot without the spike. To use the foot in this manner carefully grip the knurled portion of the spike and rotate anti clockwise to unscrew the spike fully.

You may find it easier to first remove the polymer pad so as to gain more purchase on the spike.

The pad should be replaced before carrying out the levelling operation previously described.



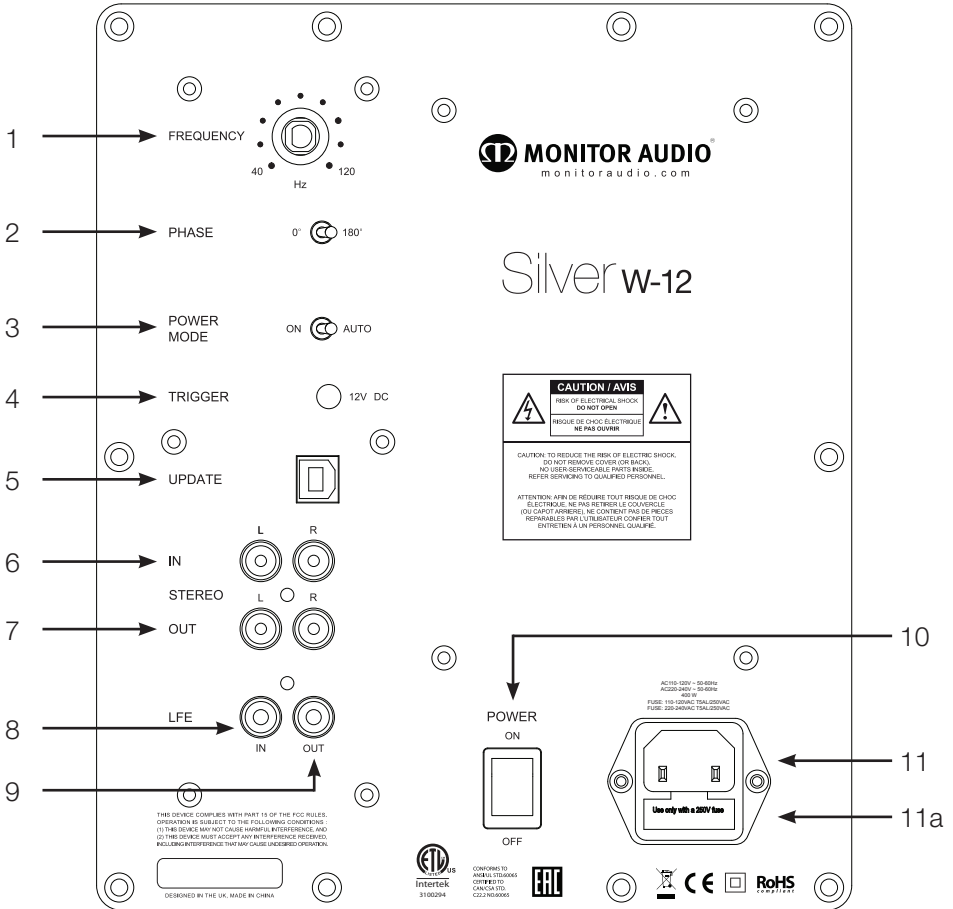

1. Crossover Frequency Control

The crossover frequency control only operates when connected to the stereo inputs. It does not have any effect when connected to the LFE input. This control feature is used to set the upper frequency limit (low pass) of the Silver W-12. The crossover control should be set in accordance with the size or bass output of the main/satellite speakers. Refer to the following chart as a guide to setting the crossover frequency control to the optimum position. Much will depend on the correct low frequency response of the main speakers and their position within the room. Experimentation is advisable.

Type of Main Speaker	Crossover Control Setting
Large floor-standing speaker	40-60 Hz
Small floor-standing speaker	50-70Hz
Large stand-mount/ bookshelf speaker	50-80 Hz
Small stand-mount/ bookshelf speaker	60-90 Hz
Small satellite speaker	80-120 Hz

2. Phase Control Switch

The Phase Control is used to synchronise any delay between the Silver W-12 and main/satellite speakers. When the Silver W-12 is in phase with the main/satellite speakers the sound should be full bodied. Sit in a normal listening position whilst adjusting the phase switch. Help from another person may be required. When set correctly the location of the subwoofer should be almost undetectable. Experimentation is recommended in order to achieve optimum results. However it should be noted that in most cases the phase control switch should be set to 0 degrees, especially when using a digital AV processor or AV receiver amplifier.

3. Power Mode Switch with On-Auto Facility

The Power Mode Switch has two positions: 'On'-'Auto'. With the switch in the 'On' position, the subwoofer is permanently switched on under all conditions and will need to be manually put into Standby mode. While in Standby mode, the W-12 may be woken by pressing the EQ button. In the 'Auto' position the subwoofer will automatically wake once an input signal is received and will remain on while still receiving a signal. The Silver W-12 will switch into standby mode following a period of 20 minutes without an LFE signal. Refer to page 9 for further information.

4. 12 Volt Trigger Input ~ Centre Pin = +12Vdc

For external power control from AV amplifier/ receiver to the W-12. Monitor Audio recommend using this function and a lead is supplied. This 12 volt signal is generated by the AV amp/receiver and tells the W-12 to turn on from standby mode. This allows a more accurately controlled auto on/off function, and is far more energy efficient. When using the 12v trigger, the Power Mode Switch (3) must be in the **AUTO** position, for it to function correctly.

5. USB Connector

This is provided to update the firmware within the W-12.

6. RCA Line Level Inputs (Stereo Left & Right)

For connection to a 2 channel/ stereo amplifier system. Connection should be provided by a pair of high-quality signal cables from the pre-out section of an amplifier. **Note:-** cable lengths should not exceed 10 metres to avoid interference from other electrical appliances.

7. RCA Line Level Outputs (Stereo Left & Right)

To be used to feed additional sub-woofers to the W-12 by 'daisy chain' type connection. The outputs are link out only connections and do not provide any form of filtering.

8. LFE Input (RCA Type)

This input is to be used when connecting the W-12 to an AV amplifier/ receiver. When using the LFE input, the crossover control is not used. This is due to the crossover function being controlled and set by the AV amplifier/ processor when it's set up procedure is run.

9. LFE Output/ Link (RCA Type)

To be used to feed additional sub-woofers to the W-12 by 'daisy chain' type connection. The output is a link out only connection and does not provide any form of filtering.

10. Mains Power Switch

The Mains Power Switch should be switched to the 'Off' position when the Silver W-12 will not be used for extended periods. The switch must be in the 'On' position for the subwoofer to function.

WARNING: Due to the mains switch being located on the rear panel, the apparatus must be located in the open area with no obstructions to access the mains switch.

11. IEC Mains Power Connector/ Fuse Location

The Silver W-12 is supplied with a two-pin mains input socket for connection to the mains supply. Use ONLY the appropriate IEC mains lead provided with the product. Also fitted is an external mains fuse. If a fuse blows during operation a spare fuse is provided within the fuse holder for replacement. If you wish to change the fuse, you can do this by removing the IEC mains lead and carefully levering out the original fuse from its holder below the IEC mains input socket (11a). If the fuse blows again it is advisable to seek help from an authorised service agent. DO NOT attempt to re-fit a further fuse as this could result in serious damage to the amplifier unit.

Top Control Panel



1. EQ Button

This button has multiple functions, these are listed below:

- It wakes the W-12 from standby with a single press
- A long press (5 seconds) puts the W-12 into standby mode.
- When operational, it cycles through three different EQ profiles.
- The LED indicates selected EQ profile (while operational) and other states depending on mode and colour. A colour matrix can be found below.

WHITE	-	Boot sequence
BLUE	-	EQ Profile 1 (Movies)
PINK	-	EQ Profile 2 (Music)
GREEN	-	EQ Profile 3 (Impact)
CYAN	-	Room Calibration In Progress
RED	-	Factory Reset (Static)

YELLOW & OTHER COLOUR - Fault mode (when flashing with other colour. See below.)

Further information on the EQ profiles can be found on page 10.

2. Calibration Button

The calibration button is used to enter 'Automatic Position Correction (APC). This is used to take SPL measurements of the room and to correct the frequency response of the speaker to offset any colouration effects of the environment. Refer to page 8 for further information on running the APC.

3. Microphone socket

Used to set the sub woofer up to adjust for the room acoustics. Refer to page 8

4. Volume Control

This is used to set the volume control of the sub-woofer. Adjust this to a level at which the sub-woofer blends seamlessly into the rest of your system. See the Set Up procedure on page 9 for recommended initial settings.

Initial Set Up



Leave the Silver W-12 unplugged from the mains until all signal cables are connected.

The W-12 should now be sited in the most suitable position, preferably not directly in the corner of a room as this may cause excessive bass boom. Once a desirable position is achieved it is important to check if the cables are long enough to reach comfortably without being under tension. Cables should be less than 10 metres to avoid interference.



Never connect or disconnect the RCA input/ output leads with the Silver W-12 switched on.

For initial setting up, put the Power Mode Switch in the 'On' position and leave the 12v trigger cable disconnected.

Once the input (and output if necessary) cables are connected and the power mode switch is in the On position, the W-12 can be connected to the mains power supply and switched on at the mains power switch.

Power Cycle

When the W-12 powers up for the first time or when it has been turned off for a long period, the EQ button will flash red 3 times while powering up and then go in to standby mode (if power mode switch is in the auto position).

When it senses a signal or is activated by the 12v trigger, the LED will illuminate white while booting and then the colour of the previously selected (or default) EQ profile.

If the power mode switch is in the On position it will be white while booting up and then to the colour of the previously selected (or default) EQ profile.

To continue with the set up procedure, put the power mode switch in the 'On' position so that the APC can be initiated.

Set Up

Automatic Position Correction

Automatic Position Correction (APC) will optimise the acoustic output of the subwoofer to match the ideal system performance by removing the dominant room modes from the listening position. The APC will take measurements from 3 different seating locations within the room to achieve the most accurate correction.

NOTE: Please run the APC before running the automatic room set up of your AV amplifier.

To perform APC, follow the steps listed below:

1. Pressing the Calibration Button (item 2, page 6) while in normal operation will enter calibration mode. A flashing blue LED in the calibration button indicates that the subwoofer is ready to perform an APC measurement.
2. Place the microphone in the normal listening position, then press the EQ button to activate a room measurement. This will flash cyan and a series of tones will be heard.

If it doesn't get a good enough reading, the EQ button LED will blink red and the sub will run the test tones again until it gets an accurate enough measurement. The LED will then blink green, then purple (processing the equalisation) and go off. The Calibration button will be flashing blue indicating that it needs to run a second and third set of tones.

3. Repeat step 2 in another 2 listening positions to provide more room information for the subwoofer.

Good locations for the 2nd and 3rd measurements would be 1m to the immediate left and right of the initial listening position.

The subwoofer will then calculate the error between the current listening position and the ideal frequency response of the system, then calculate and apply digital filters to optimise the listening experience for the room.

When it has completed the APC the Calibration Button LED will go off, and the EQ Button LED will go the colour of the previously selected EQ profile.

If you do not wish to run a second and third APC frequency sweep, you can cancel the test by pressing the Calibration Button again.

Connected to an AV Receiver

The majority of AV amplifiers have automatic setup systems. If your amp has an auto set up procedure, run this now with the volume set to around 10 - 12 o'clock, and the power mode switch in the On position.

When the auto set up is complete check the settings on the AV amp for the sub woofer to ensure they are correct. The crossover frequency should be roughly the same as in the table on page 4 and the level should be no more/ less than +/- 3dB. If not we would suggest adjusting accordingly.

Now play a variety of music/ film excerpts that you are familiar with gradually increasing the volume to an average listening level once you are sure everything is working correctly.

Connected to a Stereo Amplifier

Stereo L & R input may be required if using a 2-channel stereo amplifier, or an amplifier with no LFE output. Connect 2 x interconnect cables (left and right) from an amplifier to connections marked Inputs L & R.

With the pre/ integrated amplifier set to a low level, set the subwoofer up using the suggested guide below before playing any music/ test tones.

- Set the volume to around 10 o'clock (Page 6)
- Frequency should be set in accordance to your main speakers (refer to the table on Page 4)
- Phase to 0 (Page 4)

Now play some familiar music and gradually adjust the volume and/ or the frequency until happy with the integration and balance of the sub woofer with the rest of the system.

EQ Profiles

The Silver W-12 has 3 preset EQ profiles. These are EQ1 (Movies), EQ2 (Music) and EQ3 (Impact).

These profiles change the characteristics of the sound from the subwoofer. We highly recommend experimenting with the different profiles to see which most suits your room, tastes, environment, etc. An example of the different profiles do can be seen below:

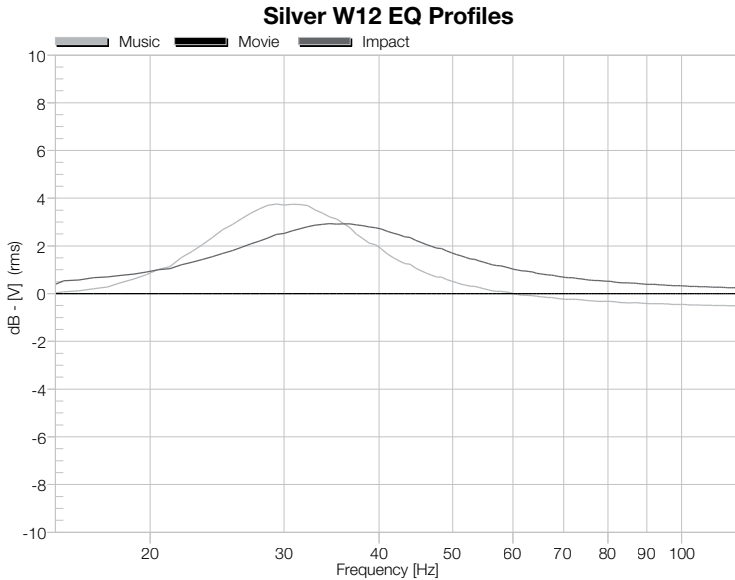

Additional Information for Auto On/ Off and Signal Sensing

In auto power mode, the method which wakes the system up takes priority until it is put into standby, with trigger always taking priority over signal sensing.

Signal sense is around 1mV sensitive on both the stereo and LFE inputs.

Some examples can be seen below:

1. The system is woken up with signal. When the signal is stopped, a 20 minute timer will start counting down to zero. At zero, the system will enter standby again. If a signal is re-introduced within this 20 minute window, the system will reset and stop the timer. The trigger line will not have any effect.
2. The system is woken up with the 12V trigger going high. The signal sense will not affect the state of the amplifier. The amplifier will automatically enter standby when the 12V trigger line transitions low.
3. The system is woken up with both signal present and the 12V trigger high. Trigger will take the priority, and signal sense will not have any effect.

System Format	Sealed Cabinet with 25mm M.D.F construction with internal bracing
Low Frequency Response	20Hz (Typical IEC room)
Upper Frequency Limit	40 – 120 Hz Variable
Low Pass Filter Alignment	Active 4th, order 24db/octave
Amplifier Power Output	500 Watts Continuous
Amplifier Classification	Class- D amplifier with Switch mode power supply (SMPSU)
Bass EQ Profiles	1: Movie, 2: Music, 3: Impact
Phase Control	0 & 180 degrees (switchable)
Auto Sensing	Line Level >2mV
Input Level Requirements	Standby after 20 minutes if no signal sensed
Driver Compliment	1 x 12" C-CAM® sub-woofer driver featuring triple suspension and 3" long throw voice coil
Connections	Stereo RCA in, Stereo RCA link out, LFE in, LFE link out, 12v Trigger in (3.5mm mono mini-jack), USB (for updating firmware)
12v Trigger Input	5 - 12v via 3.5mm mono mini-jack socket
Cabinet Dimensions (Excluding grille and amp) (H x W x D)	340 x 340 x 380mm 13 ^{3/8} x 13 ^{3/8} x 14 ^{15/16} Inch
Dimensions (Including grille, amp & feet) (H x W x D)	370 x 340 x 410mm 14 ^{9/16} x 13 ^{3/8} x 16 ^{1/8} Inch
Input Impedance	>20K Ohms
Mains Input Voltage	110 - 120 Vac / 220 - 240 Vac 50/60Hz (Electronically Auto selected)
Power Consumption	400 Watts / 0.5 Watts in Standby (ErP approved)
Weight (unpacked)	20.1Kg (44lb 4oz)

C-CAM® is a registered trade mark of Monitor Audio Ltd

Trouble Shooting

Fault Mode

The Silver W-12 can display 3 individual faults codes. Each fault mode makes the LED in the EQ Button alternate between yellow and another colour; red, green or blue.

Mode 1 - Power supply unit issue

Yellow/Red flashing

Mode 2 - Power amplifier issue

Yellow/Green flashing

If these faults occur, try carrying out a power cycle first, leaving the mains power removed for at least 5 minutes. If that doesn't solve the error try a factory reset.

If it still does not output a signal or the fault mode is still present, please contact your local dealer/ distributor or Monitor Audio immediately.

Factory Reset

If any problems or glitches occur, the first port of call will be a factory reset. This is actuated via a long press of button 1 and button 2 simultaneously.

This will reset -

- The current saved EQ (Resets to profile 1)
- Any saved microphone calibration data
- Any saved APC filter profiles

Firmware Version

A short press of both buttons causes the system to report its current firmware version by blinking the LED's within the buttons.

The LED within the EQ Button denotes a 1 and the LED within the Calibration button denotes a 0. Add up the pattern and pauses to determine the firmware version, for example:

Firmware version 2.1.1 would be 2 x EQ LED - Pause - 1 x EQ LED - Pause - 1 x EQ LED

Firmware version 3.0.0 would be 3 x EQ LED - Pause - 1 x Calibration LED - Pause - 1 x Calibration LED.

Owner Information

Product Details

Model: **Silver W-12**

Product Serial No: _____

Amp panel Serial No: _____

Date of Purchase: _____

Dealer Details

Dealer Name: _____

Address: _____

Post code: _____

E-mail address: _____

Monitor Audio reserves the right to alter specifications without notice.

Both the craftsmanship and the performance of this product is guaranteed against manufacturing defects for a period of **five** years for speakers from the date of purchase (see conditions in the Important Safety Instructions booklet), provided that the product was supplied by an authorised Monitor Audio retailer under the consumer sale agreement.

To help us find your warranty details within our customer database, should the need arise, please take a few minutes to register your product(s) online at: monitoraudio.com.

Silver **W-12**

manuel utilisateur

Table des matières

Table des matières	15	Connecté à un récepteur AV	23
Introduction	15	Connecté à un amplificateur stéréo	23
Assemblage du pied	16	Profils d'EQ	24
Pour sols moquette	16	Informations supplémentaires sur la mise en	
Fixer le pied sur des sols en bois/durs	16	marche / l'arrêt automatique et la détection de	
Panneau d'amplificateur	17	signal	24
Panneau de commandes supérieur	20	Spécifications	25
Installation initiale	21	Dépannage	26
Cycle d'alimentation	21	Mode panne	26
Installation	22	Réinitialisation	26
Correction de position automatique	22	Version du firmware	26
		Informations utilisateur	27

Introduction

Nous vous remercions d'avoir acheté le caisson de basse Monitor Audio Silver W-12, qui a été conçu et construit à l'aide de systèmes et de matériaux de qualité pour vous proposer des années de plaisir, de fiabilité et de fierté.

Le Silver W12 est un concept entièrement nouveau et sophistiqué proposant un contrôle puissant du traitement DSP et une nouvelle conception de haut-parleur. Le nouvel amplificateur de 500 watts contrôlé par DSP utilise des techniques de conversion de puissance de mode de basculement et un traitement supérieur du contrôle dynamique augmenté ainsi qu'une distance avant distorsion bien plus élevée.

La construction en boîte fermée garantit que cette combinaison puissante propose des basses précises et puissantes jusqu'à un niveau orageux de 22 Hz dans une configuration de salle typique.

Le W-12 propose notre système de correction de position automatique (APC), entièrement développé par nos soins. L'APC utilise un microphone et des tons de test pour calculer automatiquement les modes de salle nuisibles et corriger automatiquement la réponse en fréquence, en l'optimisant pour la salle et la position. Il s'agit d'un processus automatisé simple et rapide qui est une révélation complète pour l'installateur et garantit que l'utilisateur peut profiter de la qualité du caisson de basse comme prévu.

Veuillez lire ce manuel avec attention pour vous familiariser avec nos conseils de sécurité et apprendre à installer votre caisson de basse de sorte à obtenir la meilleure expérience auditive possible.

Veuillez conserver ce manuel pour toute référence ultérieure.

Assemblage du pied

Pour sols moquette

Les modèles Silver sont livrés avec un pied adapté aux sols moquette et un tampon en polymère doux adapté pour les parquets et sols carrelés.



Vérifiez qu'aucun câble électrique susceptible d'être endommagé par le pied ne passe sous le tapis ou la moquette.

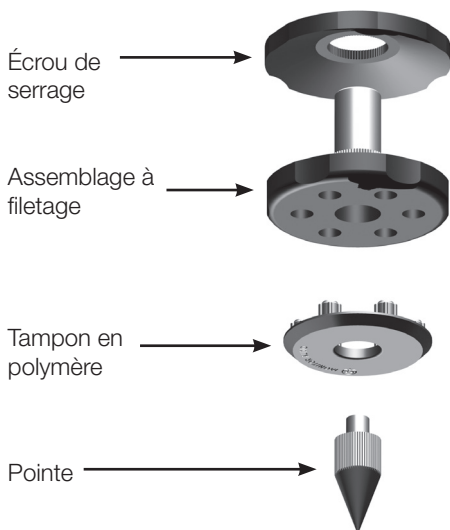

Le pied est entièrement assemblé et prêt à être utilisé. Il est seulement requis de le fixer sur le bas du caisson. Pour cela, vissez le pied sur les 4 inserts de filetage situés sur le dessous du cabinet. Si votre tapis/sol moquette est très épais, retirez le tampon en polymère du pied et vérifiez que la pointe traverse entièrement le tapis ou la moquette. Remettez le cabinet en place avec précaution. Placez le cabinet à l'endroit désiré puis vérifiez qu'il est bien équilibré sur tous les côtés. S'il n'est pas correctement à plat, dévissez légèrement la pointe par le bas puis vérifiez à nouveau.

Continuez ce procédé jusqu'à ce que le cabinet soit parfaitement équilibré. Utilisez l'écrou de serrage sur le pied pour le maintenir en place et éviter les vibrations indésirables.

Fixer le pied sur des sols en bois/durs

Pour les sols durs sur lesquels l'utilisation de pointes n'est pas adaptée, il est possible d'utiliser le pied sans la pointe. Pour cela, saisissez délicatement la molette de la pointe puis tournez-la dans le sens des aiguilles d'une montre pour dévisser entièrement la pointe.

Il peut s'avérer plus facile de retirer le tampon en polymère avant de commencer à dévisser pour avoir une meilleure prise sur la pointe.

Remplacez le tampon avant d'effectuer l'opération d'équilibrage décrite précédemment.



Panneau d'amplificateur

FRANCAIS

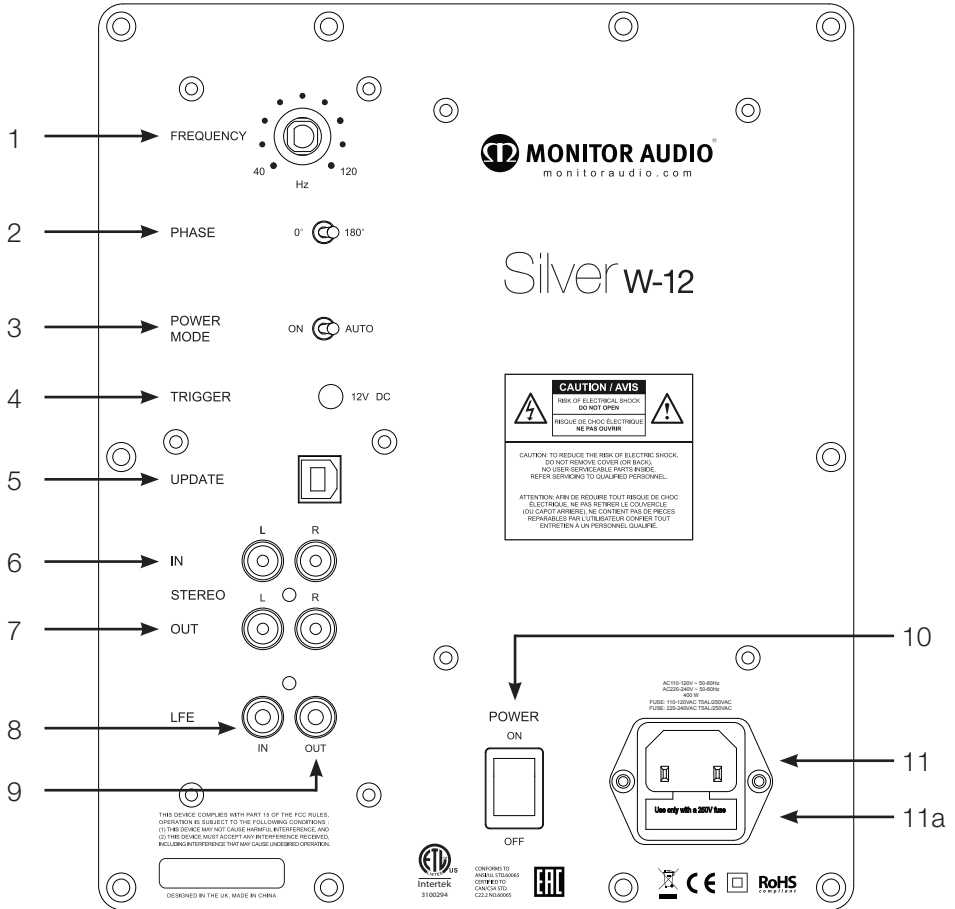

1. Contrôle de la fréquence de crossover

Le bouton de fréquence de crossover ne fonctionne que lors de la connexion aux entrées stéréo. Ceci n'a aucun effet lors de la connexion à l'entrée LFE. Cette fonction de contrôle sert à définir la limite de fréquence supérieure (passe-bas) du Silver W-12. Le bouton de crossover doit être réglé en fonction de la taille ou de la sortie de basse des haut-parleurs principaux/satellites. Reportez-vous au tableau suivant pour un guide de définition du contrôle de fréquence de crossover pour déterminer la position optimale. L'élément déterminant sera la réponse en fréquence basse correcte des haut-parleurs principaux et de leur position dans la salle. Nous vous conseillons de faire des essais.

Type de haut-parleur principal	Réglage du contrôle de crossover
Grand haut-parleur au sol	40-60 Hz
Petit haut-parleur au sol	50-70 Hz
Petit haut-parleur pour support / bibliothèque	50-80 Hz
Grand haut-parleur pour support / bibliothèque	60-90 Hz
Petit haut-parleur satellite	80-120 Hz

1. Bouton de contrôle de phase

Le bouton de contrôle de phase sert à synchroniser les décalages éventuels entre le Silver W-12 et les haut-parleurs principaux/satellites. Quand le Silver W-12 est en phase avec les haut-parleurs principaux/satellites, le son doit être plein. Asseyez-vous en position d'écoute normale lorsque vous ajustez le bouton de phase. Vous pourriez avoir besoin de l'aide d'une autre personne. Si la configuration a été faite correctement, l'emplacement du caisson de basse doit être quasiment indétectable. Nous vous recommandons de faire des essais pour de meilleurs résultats. Veuillez cependant noter que dans la plupart des cas, le bouton de contrôle de phase doit être réglé sur 0 degré, en particulier si vous utilisez un processeur AV ou un amplificateur AV.

2. Bouton d'alimentation avec fonction d'auto-allumage

Le bouton d'alimentation propose deux positions : « On »—« Auto ». Quand le bouton est en position « On », le caisson de basse est allumé quoi qu'il arrive et devra être placé manuellement en mode Veille. Alors qu'en mode veille, le W-12 peut être réveillé en appuyant sur le bouton EQ. En position « Auto », le caisson de basse s'allume lors de la réception d'un signal d'entrée et restera allumé tant qu'il recevra un signal. Le Silver W-12 basculera en mode veille après une période de 20 minutes sans signal LFE. Pour plus d'informations, consultez la page 9.

3. Entrée cordon 12 V ~ broche centrale = +12 V c.c.

Pour le contrôle de l'alimentation externe de l'amplificateur/récepteur AV vers le W-12, Monitor Audio recommande l'utilisation de cette fonction et un cordon est fourni. Ce signal 12 V est généré par l'amplificateur/récepteur AV et indique au W-12 de sortir de sa veille. Ceci permet un meilleur contrôle de la fonction on/off, et est bien plus efficace d'un point de vue consommation électrique.

Lors de l'utilisation du cordon 12 V, le bouton d'alimentation (3) doit être sur la position **AUTO** pour fonctionner correctement.

4. Port USB

Fourni pour mettre à jour le firmware du W-12.

5. Entrées de niveau ligne RCA (gauche & droite stéréo)

Pour une connexion à un système à 2 canaux / amplificateur stéréo. La connexion doit être fournie par une paire de câbles de signal haute qualité depuis la section de pré-sortie d'un amplificateur.

Remarque :- la longueur des câbles ne doit pas dépasser 10 mètres pour éviter les interférences d'autres appareils électriques.

6. Sorties de niveau ligne RCA (gauche & droite stéréo)
À utiliser pour utiliser les caissons de basse supplémentaires sur le W-12 via une connexion en chaîne. Les sorties sont des connexions à lien sortant uniquement et ne proposent aucune forme de filtrage.
7. Entrée LFE (type RCA)
Cette entrée doit être utilisée lors de la connexion d'un W-12 à un amplificateur/récepteur AV. Le contrôle de crossover n'est pas utilisé pour l'entrée LFE. Ceci est dû au fait que la fonction crossover est contrôlée par l'amplificateur/processeur AV lorsque sa procédure de configuration est exécutée.
8. Sortie LFE/Lien (type RCA)
À utiliser pour utiliser les caissons de grave supplémentaires sur le W-12 via une connexion en chaîne. La sortie est une connexion à lien sortant uniquement et ne propose aucune forme de filtrage.
9. Bouton de l'alimentation principale
Le bouton de l'alimentation principale doit être placé sur « Off » quand le Silver W-12 ne sera pas utilisé lors d'une longue période. Le bouton doit être placé sur « On » pour que le caisson de basse fonctionne.
AVERTISSEMENT : Comme le bouton de l'alimentation principale se trouve sur le panneau à l'arrière, l'équipement doit se trouver dans une zone ouverte, sans obstacle empêchant l'accès au bouton.
10. Connecteur de l'alimentation principale IEC / Emplacement du fusible
Le Silver W-12 est livré avec un câble à 2 broches à connecter à l'entrée et brancher sur le secteur. Utilisez SEULEMENT le câble IEC approprié fourni avec le produit. Un fusible externe est également installé sur le connecteur. Si un fusible saute lors d'une opération, un fusible de rechange est fourni dans le porte-fusible pour remplacement. Si vous souhaitez changer le fusible, vous devez le faire en retirant le connecteur de l'alimentation principale IEC et en retirant délicatement le fusible d'origine de son contenant, qui se trouve sous le connecteur de l'alimentation principale IEC (11a). S'il saute à nouveau, nous vous conseillons de demander l'aide d'un agent de service agréé. N'essayez PAS de placer un nouveau fusible car vous risqueriez de sérieusement endommager l'unité de l'amplificateur.

Panneau de commandes supérieur

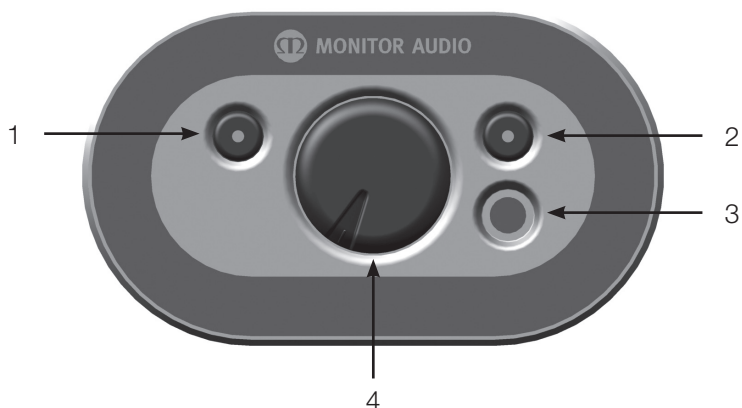

1. Bouton EQ

Ce bouton propose diverses fonctions, répertoriées ci-dessous :

- Réveille le W-12 depuis le mode veille d'une pression simple
- Une pression longue (5 secondes) place le W-12 en mode veille.
- Lorsqu'il est opérationnel, il suit un cycle de trois profils d'EQ différent.
- La DEL indique le profil d'EQ sélectionné (lorsqu'il est opérationnel) et les autres états en fonction du mode et de la couleur. Vous trouverez une matrice de couleurs ci-dessous.

BLANC	-	Séquence de démarrage
BLEU	-	Profil d'EQ 1 (Films)
ROSE	-	Profil d'EQ 2 (Musique)
VERT	-	Profil d'EQ 3 (Impact)
CYAN	-	Calibrage de la salle en cours
ROUGE	-	Réinitialisation d'usine (Statique)

JAUNE ET AUTRES COULEURS - Mode panne (lors du clignotement d'une autre couleur. Voir ci-dessous.)

Pour plus d'informations sur les profils d'EQ, voir la page 10.

2. Bouton de calibrage

Le bouton de calibrage sert à entrer en mode de correction de position automatique (APC). Ceci est utilisé pour prendre des mesures de SPL de la salle et pour corriger la réponse en fréquence du haut-parleur pour décaler tout effet de coloration de l'environnement.

Voir la page 8 pour plus d'informations sur l'exécution de l'APC.

3. Prise microphone

Utilisée pour configurer le caisson de basse afin de l'ajuster à l'acoustique de la salle. Voir page 8.

4. Contrôle du volume

Ceci sert à régler le contrôle du volume du caisson de basse. Ajustez ceci à un niveau auquel le caisson de basse se mêle naturellement au reste de votre système. Voir la procédure de configuration en page 9 pour les paramètres initiaux recommandés.

Installation initiale



Laissez le Silver W-12 débranché de la prise secteur jusqu'à ce que tous les câbles de signal soient connectés.

Le W-12 devrait maintenant être placé dans la position la plus adaptée, si possible à l'écart des coins, car cela peut causer un excès de basse. Une fois que vous avez trouvé une bonne position, il est important de vérifier que les câbles sont assez longs pour être branchés facilement en étant hors tension. Les câbles doivent faire moins de 10 mètres pour éviter les interférences.



Ne connectez ou déconnectez jamais les prises d'entrée / sortie RCA lorsque le Silver W-12 est allumé.

Pour la configuration initiale, mettez l'interrupteur d'alimentation sur la position « On » et laissez le cordon 12 V débranché.

Une fois les câbles d'entrée (et de sortie si nécessaire) connectés et l'interrupteur d'alimentation sur la position « On », le W-12 peut être branché sur la prise secteur et allumé en utilisant l'interrupteur de la prise secteur.

Cycle d'alimentation

Lorsque le W-12 s'allume pour la première fois ou qu'il est resté éteint pendant une longue période, le bouton EQ clignotera 3 fois lors de l'allumage puis passera en mode veille (si le bouton d'alimentation est en position auto).

Lorsqu'elle détecte un signal ou qu'elle est activée par le cordon 12 V, la DEL s'éclairera en blanc lors du démarrage puis avec la couleur du profil d'EQ précédemment sélectionné (ou celui par défaut).

Si le bouton d'alimentation est en position On, la DEL s'éclairera en blanc lors du démarrage puis avec la couleur du profil d'EQ précédemment sélectionné (ou celui par défaut).

Pour poursuivre avec la procédure de configuration, placez le bouton d'alimentation en position « On » pour que l'APC puisse être initialisé.

Installation

Correction de position automatique

La correction de position automatique (APC) optimisera la sortie acoustique du caisson de basse pour correspondre aux performances système idéales en éliminant les modes de salle dominants de la position d'écoute. L'APC va effectuer des mesures depuis 3 différents emplacements dans la salle pour obtenir la correction la plus précise.

REMARQUE : Veuillez exécuter l'APC avant la configuration automatique de la salle de votre amplificateur AV.

Pour effectuer l'APC, suivez les étapes ci-dessous :

1. Appuyer sur le bouton de calibration (élément 2, page 6) lors du fonctionnement normal de l'appareil démarrera le mode calibration. Une DEL bleue clignotante sur le bouton de calibration indique que le caisson de basse est prêt à effectuer une mesure APC.
2. Placez le microphone en position d'écoute normale, puis appuyez sur le bouton EQ pour activer une mesure de la salle. Vous verrez alors un clignotement cyan et entendrez une série de tons.

Si la lecture n'est pas suffisamment bonne, la DEL du bouton EQ clignotera en rouge et le caisson de basse effectuera à nouveau les tons de test jusqu'à obtenir une mesure assez précise. La DEL clignotera alors en vert, puis en violet (lors du traitement de l'égalisation) avant de finalement s'éteindre. Le bouton calibration clignotera en bleu pour indiquer que deux séries de tons supplémentaires doivent être effectuées.

3. Répétez l'étape 2 dans 2 autres positions d'écoute pour fournir au caisson de basse plus d'informations sur la salle.

De bons emplacements pour les 2e et 3e mesures peuvent être à 1 m immédiatement à gauche et à droite de la position d'écoute initiale.

Le caisson de basse va alors calculer l'erreur entre la position d'écoute actuelle et la réponse en fréquence idéale du système, puis calculer et appliquer des filtres numériques pour optimiser l'expérience d'écoute pour la salle.

Une fois l'APC effectué, la DEL du bouton de calibration s'éteindra, et la DEL du bouton EQ prendra alors la couleur du profil d'EQ précédemment sélectionné.

Si vous ne souhaitez pas effectuer de deuxième ou troisième balayage de fréquence d'APC, vous pouvez annuler le test en appuyant à nouveau sur le bouton de calibration.

Connecté à un récepteur AV

La majorité des amplificateurs AV possèdent des systèmes de configuration automatique. Si votre amplificateur possède une procédure de configuration automatique, lancez-la maintenant avec le bouton de volume pointant vers 10 - 12 heures et le bouton d'alimentation en position On.

Une fois la configuration automatique terminée, vérifiez les paramètres sur l'amplificateur AV pour le caisson de basse pour vous assurer qu'ils sont corrects. La fréquence du crossover doit être environ la même que dans le tableau en page 4, et le niveau ne doit pas être supérieur ou inférieur à +/- 3dB. Si ce n'est pas le cas, nous vous conseillons d'ajuster en conséquence.

Lisez maintenant divers extraits de musiques et films que vous connaissez bien, et augmentez progressivement le volume vers un niveau d'écoute moyen lorsque vous avez vérifié que tout fonctionnait bien.

Connecté à un amplificateur stéréo

Une entrée stéréo gauche et droite peut être requise si vous utilisez un amplificateur stéréo à 2 canaux, ou un amplificateur sans sortie LFE. Connectez 2 x câbles interconnectés (gauche et droite) d'un amplificateur vers les entrées marquées L et R.

Une fois l'amplificateur intégré ou préamplificateur réglé à un niveau bas, configurez le caisson de basse à l'aide du guide suggéré ci-dessous avant de lire de la musique ou des tons de test.

- Configurez le volume sur environ 10 heures (Page 6)
- La fréquence doit être réglée conformément à vos haut-parleurs principaux (voir le tableau en page 4)
- Phase vers 0 (page 4)

Vous pouvez maintenant lire plusieurs musiques / extraits de films que vous connaissez bien et ajuster le volume et/ou la fréquence jusqu'à ce que l'intégration et l'équilibre du caisson de basse avec le reste du système vous conviennent.

Profils d'EQ

Le Silver W-12 possède 3 profils d'EQ prédéfinis. Ces profils sont EQ1 (Films), EQ2 (Musique) et EQ3 (Impact).

Ces profils modifient les caractéristiques du son du caisson de basse. Nous vous conseillons fortement de tester les différents profils pour déterminer celui qui convient le mieux à votre salle, vos goûts, l'environnement... Un exemple des différents profils se trouve ci-dessous :

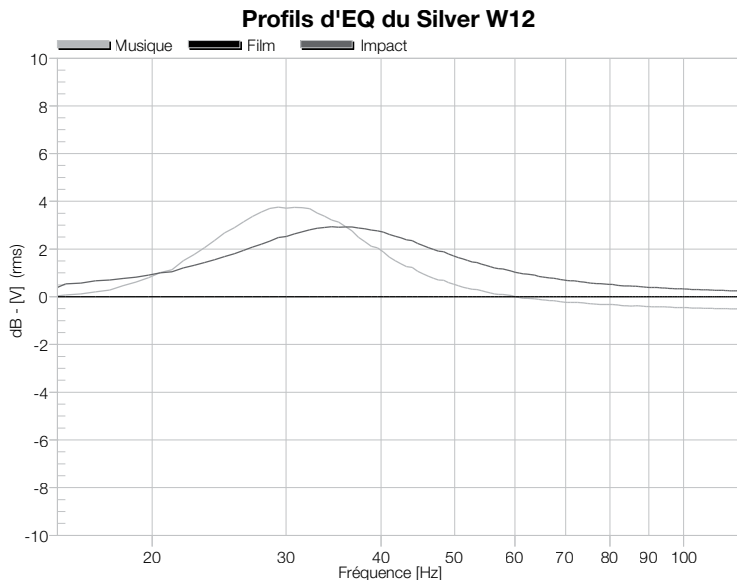

Informations supplémentaires sur la mise en marche / l'arrêt automatique et la détection de signal

En mode de mise en marche automatique, la méthode qui réveille le système a la priorité jusqu'à ce que le système soit mis en veille, le déclencheur ayant toujours la priorité sur le capteur de signal.

La détection de signal a une sensibilité d'environ 1 mV sur les entrées stéréo et LFE.

Vous pouvez voir quelques exemples ci-dessous :

1. Le système est réveillé par un signal. Lorsque le signal s'arrête, un compte à rebours de 20 minutes se déclenche. À zéro, le système entre à nouveau en veille. Si un signal est à nouveau détecté lors de cette fenêtre de 20 minutes, le système va réinitialiser et arrêter le compte à rebours. La ligne du déclencheur n'aura aucun effet.
2. Le système est réveillé lorsque le déclencheur 12 V atteint un niveau élevé. Le capteur de signal n'affecte pas l'état de l'amplificateur. L'amplificateur entrera automatiquement en mode veille lorsque la ligne du cordon 12 V passe à un niveau bas.
3. Le système est réveillé lorsqu'un signal est présent et que le déclencheur 12 V atteint un niveau élevé. Le déclencheur aura la priorité, et le détecteur de signal n'aura aucun effet.

Format du système	Boîtier fermé avec construction M.D.F 25 mm et un renforcement intérieur
Réponse en fréquence basse	20 Hz (salle IEC typique)
Limite de fréquence haute	40 – 120 Hz variable
Alignement de filtre passe-bas	4e actif, ordre 24 db/octave
Alimentation de l'amplificateur	500 watts en continu
Classification amplificateur	Amplificateur de classe D avec alimentation à découpage (SMPSU)
Profils d'égalisation de la basse	1 : Film, 2 : Musique, 3 : Impact
Contrôle de phase	0 et 180 degrés (basculable)
Auto-détection	Niveau de ligne > 2mV
Conditions du niveau d'entrée	Mise en veille après environ 20 minutes sans signal détecté
Haut-parleur	Haut-parleur de caisson de basse 1 x 12 " C-CAM® avec triple suspension et bobine vocale de 3 ".
Connexions	Entrée RCA stéréo, sortie lien RCA stéréo, entrée LFE, sortie lien LFE, entrée cordon d'alimentation 12 V (prise mono mini-jack 3,5 mm), USB (pour mise à jour du firmware)
Entrée cordon 12 V	prise mono mini-jack 5 - 12 V via 3,5 mm
Dimensions du boîtier (hors grille et amplificateur) (H x L x P)	340 x 340 x 380mm 13 ^{3/8} x 13 ^{3/8} x 14 ^{15/16} pouces
Dimensions (grille, amplificateur et pied compris) (H x L x P)	370 x 340 x 410mm 14 ^{9/16} x 13 ^{3/8} x 16 ^{1/8} pouces
Impédance en entrée	> 20k Ohms
Tension d'entrée principale-	110 - 120 V c.a. / 220 - 240 V c.a. 50 / 60 Hz (sélectionné automatiquement de façon électronique)
Consommation électrique	400 Watts / 0,5 Watt en veille (agréé ErP)
Poids (déballé)	20,1 kg (44 lb 4 oz)

C-CAM® est une marque commerciale déposée de Monitor Audio Ltd

Dépannage

Mode panne

Le Silver W-12 peut afficher 3 codes de panne distincts. Chaque mode de panne fait alterner la DEL du bouton EQ entre le jaune et une autre couleur : rouge, vert ou bleu.

Mode 1 : Problème avec l'alimentation

Clignotement jaune/rouge

Mode 2 : Problème d'amplificateur

Clignotement jaune/vert

Si ces pannes surviennent, essayez d'abord d'effectuer un cycle d'alimentation, en débranchant la prise secteur pendant au moins 5 minutes. Si cela ne résout pas le problème, essayez une réinitialisation d'usine.

S'il n'y a toujours pas de signal de sortie ou si le mode panne reste présent, veuillez contacter votre revendeur local ou Monitor Audio immédiatement.

Réinitialisation

Si des problèmes ou comportements anormaux surviennent, la première solution à essayer sera une réinitialisation d'usine. Ceci est effectué en appuyant longuement sur les boutons 1 et 2 simultanément.

Ceci réinitialisera :

- L'EQ actuellement enregistré (réinitialisé au profil 1)
- Toute donnée de calibrage du microphone enregistrée
- Les profils de filtre APC enregistrés

Version du firmware

Une pression rapide sur les deux boutons permet d'indiquer la version actuelle du firmware du système en faisant clignoter les DEL des boutons.

La DEL du bouton EQ indique un 1 et celle du bouton calibrage un 0. Additionnez le motif et les pauses pour déterminer la version du firmware, par exemple :

Pour la version 2.1.1 du firmware, 2 x DEL EQ - Pause - 1 x DEL EQ - Pause - 1 x DEL EQ

Pour la version 3.0.0 du firmware, 3 x DEL EQ - Pause - 1 x DEL calibrage - Pause - 1 x DEL calibrage.

Détails du produit

Modèle : **Silver W-12**

Numéro de série du produit : _____

Panneau d'amplificateur Numéro de série : _____

Date d'achat : _____

Informations du revendeur

Nom du revendeur : _____

Adresse : _____

Code postal : _____

Adresse e-mail : _____

Monitor Audio se réserve le droit de modifier les spécifications sans notification préalable.

Le savoir-faire et la performance de ce produit sont garantis contre les défauts de fabrication pour une période de **cinq** ans pour les haut-parleurs à partir de la date d'achat (voir conditions dans le livret d'instructions de sécurité importantes), dans la mesure où le produit a été fourni par un revendeur Monitor Audio agréé selon un accord de vente.

Pour nous aider à retrouver vos détails de garantie dans notre base de données client, le cas échéant, veuillez prendre quelques minutes pour enregistrer votre produit en ligne sur : monitoraudio.com.

Silver **w-12**

manuale utente

Sommario

Sommario	29	video	37
Introduzione	29	Connessione a un amplificatore stereo	37
Assemblaggio del piedino a punta	30	Profili EQ	38
per pavimenti con moquette	30	Informazioni aggiuntive sull'accensione/ spegnimento automatico e sul rilevamento del segnale	38
Assemblaggio del piedino a punta per pavimenti in legno/duri	30	Specifiche	39
Pannello dell'amplificatore	31	Risoluzione dei problemi	40
Pannello di controllo superiore	34	Modalità Errore	40
Installazione iniziale	35	Ripristino delle impostazioni di fabbrica	40
Ciclo di alimentazione	35	Versione del firmware	40
Installazione	36	Informazioni per l'utente	41
Compensazione automatica del posizionamento	36		
Connessione a un ricevitore audio-			

Introduzione

Grazie per aver acquistato il subwoofer Monitor Audio Silver W-12, progettato e costruito usando sistemi e materiali di altissima qualità per garantire piacere di ascolto, affidabilità e soddisfazione duraturi nel tempo.

Silver W12 ha un design sofisticato e completamente nuovo, caratterizzato da un potente controllo dell'elaborazione del DSP e dalla nuova progettazione dei driver. Il nuovo amplificatore da 500 watt con DSP controllato utilizza tecniche avanzate di conversione switch-mode della potenza e un'elaborazione di qualità superiore, che consente di ottenere un controllo dinamico migliore e una soglia dinamica ben più ampia prima che si presenti un qualsiasi tipo di distorsione.

La costruzione a cassa chiusa permette a questa potente combinazione di garantire bassi ben definiti e controllati che raggiungono i 22 Hz, anche con un'installazione tipica. Nel W-12 è presente l'innovativo sistema per la compensazione automatica del posizionamento (APC), sviluppato completamente dalla nostra azienda. L'APC utilizza un microfono e delle prove di tonalità per calcolare automaticamente le risonanze dannose e correggere la risposta in frequenza, ottimizzandola per la stanza e la posizione in cui si trova. Questa è una procedura automatica semplice e veloce che offre un grande aiuto all'installatore e che fa in modo che l'utente possa godersi la qualità del subwoofer come dovrebbe.

Consigliamo di leggere questo manuale con attenzione per familiarizzare con le avvertenze di sicurezza e di installazione del subwoofer e per ottenere la migliore esperienza d'ascolto. Conservare questo manuale per eventuali future consultazioni.

Assemblaggio del piedino a punta per pavimenti con moquette

Il piedino a punta Silver incorpora una punta per i pavimenti con moquette e anche un cuscinetto in polimero morbido per pavimenti in legno o piastrellati.



Assicurarsi che sotto la moquette non ci siano cavi nascosti che potrebbero venire danneggiati dalle punte.

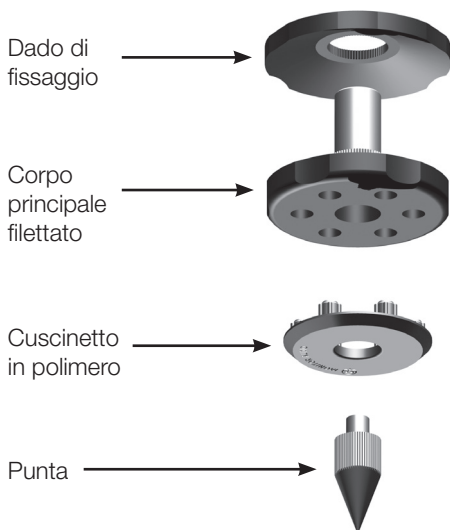

Il piedino è fornito già assemblato per l'uso su pavimenti con moquette: è sufficiente montarlo sulla parte inferiore della cassa. Per farlo, avvitare completamente il piedino nell'inserto a 4 filettature presente sul fondo della cassa. Se la moquette è molto spessa, rimuovere il cuscinetto in polimero morbido dal piedino per assicurarsi che la punta penetri nella moquette fino al pavimento. Ribaltare la cassa facendo molta attenzione, sistemarla nella posizione desiderata e verificare che tutti i lati siano in piano. Se è leggermente storta, svitare la punta che si trova nel punto più basso e controllare di nuovo.

Continuare in questo modo finché la cassa non sarà completamente in piano. Utilizzare il dado di fissaggio sul piedino per bloccare quest'ultimo ed evitare vibrazioni.

Assemblaggio del piedino a punta per pavimenti in legno/duri

In caso di pavimenti duri, o quando le punte non sono adatte, è possibile utilizzare il piedino senza la punta. Per farlo, afferrare delicatamente la parte zigrinata della punta e ruotarla in senso antiorario per svitarla completamente.

Può essere utile rimuovere per primo il cuscinetto in polimero in modo da avere una presa migliore sulla punta.

Riposizionare il cuscinetto prima di procedere al livellamento della cassa come descritto in precedenza.



Pannello dell'amplificatore

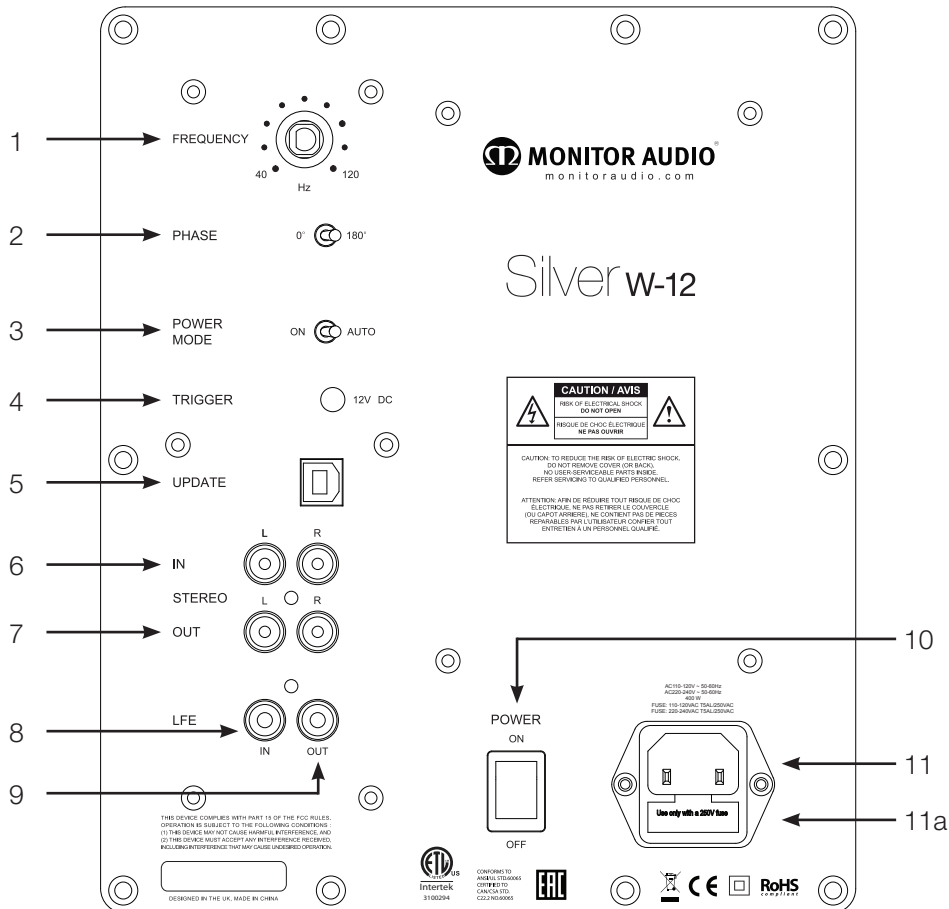

1. Controllo della frequenza di crossover

Il controllo della frequenza di crossover funziona esclusivamente quando collegato agli ingressi stereo, non ha alcun effetto se collegato all'ingresso LFE. Questa funzionalità viene utilizzata per impostare il limite superiore di frequenza (passa-basso) del Silver W-12. Il controllo del crossover dovrà essere impostato a seconda delle dimensioni o dell'uscita dei bassi sugli altoparlanti principali/secondari. Fare riferimento alla tabella seguente per impostare il controllo della frequenza di crossover nella posizione ottimale. Molto dipenderà dalla corretta risposta in frequenza degli altoparlanti principali alle basse frequenze e dalla loro ubicazione nella stanza. Sugeriamo di effettuare prima delle prove

Tipo di altoparlanti principali	Impostazioni controllo crossover
Sistema grande da pavimento	40 - 60 Hz
Sistema piccolo da pavimento	50 - 70 Hz
Altoparlante grande su asta/mensola	50 - 80 Hz
Altoparlante piccolo su asta/mensola	60 - 90 Hz
Altoparlante secondario piccolo	80 - 120 Hz

1. Interruttore di controllo di fase

Il controllo di fase è utilizzato per sincronizzare l'eventuale ritardo tra il Silver W-12 e gli altoparlanti principali/secondari. Quando il Silver W-12 è in fase con gli altoparlanti principali/secondari, il suono dovrebbe essere ben strutturato. Mentre si regola l'interruttore di fase bisognerebbe trovarsi in una normale posizione d'ascolto. Pertanto potrebbe essere necessario l'aiuto di un'altra persona. Quando impostato correttamente, il luogo in cui è posizionato il subwoofer non dovrebbe essere facilmente identificabile. Per ottenere risultati ottimali, consigliamo di effettuare prima delle prove. Tuttavia, bisogna notare che nella maggior parte dei casi, l'interruttore di controllo di fase dovrà essere impostato sugli zero gradi, specialmente quando si utilizza un processore audio-video o un amplificatore/ricevitore audio-video.

2. Interruttore Acceso/Spento con funzione di accensione automatica

L'interruttore Acceso/Spento ha due posizioni: "On" e "Auto". Con l'interruttore su "On", il subwoofer rimarrà sempre acceso e dovrà messo manualmente in modalità Stand-by. Il W-12 può uscire dalla modalità Stand-by premendo il pulsante EQ. Se invece l'interruttore si trova sulla posizione "Auto", il subwoofer si accenderà automaticamente quando riceverà un segnale in ingresso e rimarrà acceso finché continuerà a riceverlo. Il Silver W-12 passerà alla modalità Stand-by dopo non aver ricevuto segnali LFE per 20 minuti. Fare riferimento a pagina 10 per maggiori dettagli.

3. Ingresso trigger 12 volt ~ manopola centrale = +12 V cc

Per il controllo esterno dell'elettricità dall'amplificatore/ricevitore audio-video al W-12. Monitor Audio suggerisce di usare questa funzione e il cavo fornito. Questo amplificatore/ricevitore audio-video genera un segnale da 12 volt che indica al W-12 di passare dalla modalità Stand-by all'accensione. In questo modo la funzione automatica di accensione/spegnimento sarà controllata con maggiore accuratezza e consentirà anche un certo risparmio energetico.

Quando si usa il trigger da 12 V, perché questo funzioni correttamente, l'interruttore Acceso/Spento (3) deve trovarsi nella posizione **AUTO**.

4. Connettore USB

Fornito per aggiornare il firmware del W-12.

5. Ingressi RCA a livello di linea (stereo sinistro e destro)

Per il collegamento a un sistema amplificatore a 2 canali/stereo. La connessione dovrebbe essere fornita da una coppia di cavi di segnale di alta qualità dalla parte preout di un amplificatore.

Nota bene: la lunghezza dei cavi non dovrebbe superare i 10 metri per evitare interferenze con altre apparecchiature elettriche.

6. Uscite RCA a livello di linea (stereo sinistro e destro)
Da usare per aggiungere altri subwoofer al W-12 tramite una connessione in serie. Le uscite sono solo collegamenti verso l'esterno e non offrono alcun tipo di filtro.
7. Ingresso LFE (tipo RCA)
Questo ingresso deve essere usato quando si collega il W-12 a un amplificatore/ricevitore audio-video. Quando si usa l'ingresso LFE, il controllo del crossover non viene utilizzato. Questo avviene perché la funzione del crossover viene controllata e impostata dall'amplificatore/processore audio-video al momento in cui viene eseguita la procedura di installazione.
8. Uscita/Ponticello LFE (tipo RCA)
Da usare per aggiungere altri subwoofer al W-12 tramite una connessione in serie. L'uscita è solo un collegamento verso l'esterno e non offre alcun tipo di filtro.
9. Interruttore della presa di corrente
L'interruttore della presa di corrente dovrebbe essere impostato su "Off" se non si intende utilizzare il Silver W-12 per lunghi periodi di tempo. Perché il subwoofer funzioni, dovrà essere spostato in posizione "On".
ATTENZIONE: poiché l'interruttore per la presa di corrente si trova sul pannello posteriore, il sistema dovrà essere posizionato in una zona aperta per potervi accedere con facilità.
10. Connettore all'elettricità IEC/Ubicazione del fusibile
Il Silver W-12 ha una presa bypass per la connessione alla rete elettrica. Usare SOLO i cavi elettrici IEC forniti insieme al prodotto. È inoltre presente un fusibile di protezione esterno. Il portafusibili contiene anche un fusibile di riserva, nel caso quello originale dovesse rompersi durante il funzionamento del subwoofer. Per procedere alla sostituzione, rimuovere il cavo elettrico IEC ed estrarre con cautela il fusibile originale dal portafusibili sotto la presa elettrica IEC (11a). Se il fusibile dovesse rompersi di nuovo, consigliamo di richiedere assistenza a un tecnico autorizzato. NON tentare di installare un ulteriore fusibile, poiché ciò potrebbe danneggiare seriamente l'amplificatore.

Pannello di controllo superiore



1. Pulsante EQ

Questo pulsante ha varie funzioni elencate di seguito:

- Premendolo una volta farà uscire il W-12 dalla modalità Stand-by.
- Tenendolo premuto per 5 secondo metterà il W-12 in modalità Stand-by.
- Se in funzione, scorre fra i tre diversi profili EQ.
- La modalità e il colore del LED indicano il profilo EQ selezionato (se in funzione) ed altri stati. Di seguito è riportata la tabella dei colori:

BIANCO	-	Sequenza di avvio
BLU	-	Profilo EQ 1 (Film)
ROSA	-	Profilo EQ 2 (Musica)
VERDE	-	Profilo EQ 3 (Impatto)
CIANO	-	Calibrazione della stanza in corso
ROSSO	-	Ripristino delle impostazioni di fabbrica (Statico)

GIALLO E ALTRI COLORI - Modalità Errore (Se lampeggia con altri colori. Leggere di seguito.)

Consultare pagina 10 per ottenere ulteriori informazioni sui profili EQ.

2. Pulsante della calibrazione

Il pulsante della calibrazione deve essere usato per accedere alla compensazione automatica del posizionamento (APC). Questa serve per prendere le misure SPL della stanza e per correggere la risposta in frequenza degli altoparlanti per compensare le variazioni di timbro apportate dall'ambiente.

Fare riferimento a pagina 8 per ottenere altre informazioni sul funzionamento dell'APC.

3. Alloggiamento microfono

Usato per adattare il subwoofer all'acustica della stanza.
(cfr. pagina 8)

4. Controllo del volume

Usato per impostare il volume del subwoofer. Regolarlo in modo che si integri perfettamente con il resto del sistema. Consultare la procedura di installazione illustrata a pagina 9 per scoprire le impostazioni iniziali consigliate.

Installazione iniziale



Non collegare il Silver W-12 all'elettricità finché tutti i cavi di segnale sono stati collegati.

Il W-12 dovrebbe essere sistemato nella posizione più adatta, meglio se non in un angolo della stanza, poiché ciò potrebbe causare un eccessivo rimbombo dei bassi. Una volta trovata la posizione perfetta, è importante controllare che i cavi siano abbastanza lunghi da raggiungere le prese senza problemi e senza rimanere in tensione. La lunghezza dei cavi non dovrebbe superare i 10 metri per evitare interferenze.



Non collegare o scollegare mai i cavi di ingresso/uscita RCA se il Silver W-12 è acceso.

Durante l'installazione iniziale, posizionare l'interruttore Acceso/Spento su "On" e lasciare il cavo trigger da 12 volt scollegato.

Quando i cavi di ingresso (e di uscita, se necessari) sono collegati e l'interruttore Acceso/Spento è stato posizionato su "On", il W-12 potrà essere collegato alla corrente ed essere acceso tramite l'interruttore principale.

Ciclo di alimentazione

Se è la prima volta che il subwoofer W-12 viene acceso o se è trascorso molto tempo dall'ultima accensione, il pulsante EQ lampeggerà 3 volte durante l'avvio e poi passerà alla modalità Stand-by (se l'interruttore Acceso/Spento si trova su "Auto").

Se rileva un segnale o viene attivato dal trigger da 12 V, il LED si illuminerà di bianco durante la procedura di avvio e poi del colore del profilo EQ selezionato in precedenza (o di quello predefinito).

Se l'interruttore Acceso/Spento è posizionato su "On", il LED si illuminerà di bianco durante la procedura di avvio e poi del colore del profilo EQ selezionato in precedenza (o di quello predefinito).

Per continuare con l'installazione, posizionare l'interruttore Acceso/Spento su "On" in modo da consentire l'avvio dell'APC.

Installazione

Compensazione automatica del posizionamento

La compensazione automatica del posizionamento (APC) ottimizzerà la potenza acustica del subwoofer rimuovendo le risonanze dalla posizione di ascolto e ottenendo così una resa del sistema ottimale. L'APC si calibrerà su 3 diverse posizioni di seduta all'interno della stanza, ottenendo così una compensazione più precisa.

NOTA BENE: usare la funzione APC prima di eseguire l'installazione automatica dell'amplificatore audio-video.

Per usare la funzione APC, seguire la seguente procedura:

1. premendo il pulsante della calibrazione (oggetto 2, pagina 6) durante il funzionamento normale, si accederà alla modalità Calibrazione. Un LED blu lampeggiante indica che il subwoofer è pronto per eseguire una calibrazione per l'APC.
2. Posizionare il microfono nella normale posizione di ascolto e premere il pulsante EQ per avviare la misurazione della stanza. Il LED diventerà color ciano e, mentre lampeggia, si udiranno dei toni.

Se la lettura effettuata dall'APC non è soddisfacente, il pulsante EQ lampeggerà di rosso e il subwoofer emetterà di nuovo i toni di prova fino a che non otterrà una calibrazione sufficientemente accurata. Il LED lampeggerà di verde, poi di viola (mentre elabora l'equalizzazione) e poi si spegnerà. Il pulsante della calibrazione inizierà a lampeggiare di blu per indicare che deve eseguire la seconda e la terza serie di toni di prova.

3. Ripetere il secondo passo sedendosi in 2 posizioni di ascolto diverso, per offrire altre informazioni sulla stanza al subwoofer.

Delle buone posizioni per la 2° e la 3° calibrazione potrebbero essere a 1 metro all'immediata destra e sinistra della posizione di ascolto iniziale.

Il subwoofer calcolerà l'errore fra la posizione di ascolto attuale e la risposta in frequenza ideale del sistema, poi elaborerà e applicherà i filtri digitali necessari a ottimizzare l'ascolto nella stanza.

Una volta concluso l'APC, il LED del pulsante della calibrazione si spegnerà e quello del pulsante EQ si illuminerà del colore del profilo EQ selezionato in precedenza.

Se non si desidera eseguire la seconda e la terza scansione di frequenza, è possibile annullarle premendo di nuovo il pulsante della calibrazione.

Connessione a un ricevitore audio-video

La maggior parte degli amplificatori audio-video hanno dei sistemi di installazione automatica. Se l'amplificatore che si utilizza ha una procedura di installazione automatica, eseguirla con il volume impostato sulle ore 10 - 12 circa e posizionare l'interruttore Acceso/Spento su "On".

Una volta completata l'installazione automatica, controllare che le impostazioni del subwoofer sull'amplificatore audio-video siano corrette. La frequenza di crossover dovrebbe essere più o meno quella riportata nella tabella a pagina 4 e il livello non dovrebbe essere maggiore/minore di +/- 3 dB. Altrimenti, è consigliabile regolarlo di conseguenza.

Ora si potranno riprodurre i brani musicali/filmati che meglio si conoscono e, una volta appurato il corretto funzionamento di tutto il sistema, si potrà aumentare gradualmente il volume fino a raggiungere un livello adatto all'ascolto.

Connessione a un amplificatore stereo

Se si utilizza un amplificatore stereo a 2 canali o senza uscita LFE, potrebbe essere necessario un ingresso stereo destro e sinistro. Collegare 2 cavi di interconnessione (destro e sinistro) dall'amplificatore agli ingressi contrassegnati con L e R.

Con un preamplificatore o un amplificatore integrato impostato a un livello basso, regolare il subwoofer utilizzando la seguente guida mentre si sta riproducendo della musica o i toni di prova.

- Impostare il volume sulle ore 10 circa (pagina 7).
- Impostare la frequenza secondo gli altoparlanti principali (fare riferimento alla tabella a pagina 4).
- Impostare la fase a 0 (pagina 4).

Riprodurre dei brani musicali che si conoscono e regolare il volume e/o la frequenza finché non si è soddisfatti dell'integrazione e del bilanciamento del subwoofer con il resto del sistema.

Profili EQ

Il Silver W-12 ha 3 profili EQ predefiniti: EQ1 (Film), EQ2 (Musica) ed EQ3 (Impatto).

Questi profili modificano le caratteristiche dei suoni provenienti dal subwoofer. Consigliamo vivamente di fare delle prove con i vari profili, per scoprire quale si adatta meglio alla stanza, ai propri gusti, all'ambiente e così via. Di seguito è riportato un esempio di impostazione dei profili.

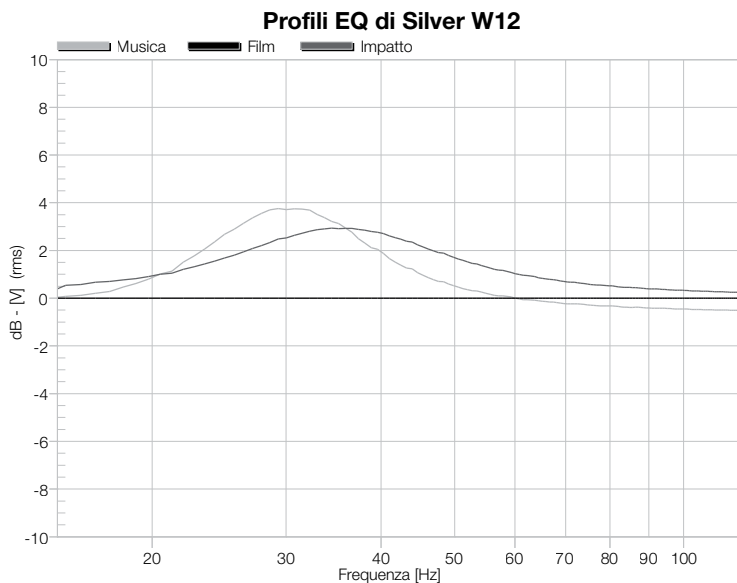

Informazioni aggiuntive sull'accensione/spegnimento automatico e sul rilevamento del segnale

Con la funzione di accensione automatica attiva, il metodo che accende il sistema ha la priorità finché questo non viene messo in modalità Stand-by e, in ogni caso, il trigger avrà sempre la priorità sul rilevamento del segnale.

La sensibilità del rilevamento del segnale è di circa 1 mV sia negli ingressi stereo che in quello LFE.

Di seguito sono riportati degli esempi:

1. Il sistema viene attivato da un segnale. Quando il segnale si interrompe, inizia un conto alla rovescia di 20 minuti. Raggiunto lo zero, il sistema tornerà in modalità Stand-by. Se il sistema riceve un altro segnale durante quei 20 minuti, si resetterà e arresterà il conto alla rovescia. La linea trigger non subirà alcun cambiamento.
2. Il sistema viene attivato dal trigger da 12 V che sale. Il rilevamento del segnale non modificherà lo stato dell'amplificatore, che entrerà automaticamente in modalità Stand-by quando la linea trigger scenderà.
3. Il sistema viene attivato sia da un segnale che dal trigger da 12 V che sale. Il trigger avrà la priorità e il rilevamento del segnale non subirà alcun effetto.

Formato sistema	Cassa chiusa con MDF da 25 mm e rinforzi interni
Risposta in bassa frequenza	20 Hz (stanza tipica IEC)
Limite superiore di frequenza	40 - 120 Hz variabile
Allineamento filtro passa-basso	Attivo 4° ordine, 24 dB/ottava
Potenza in uscita amplificatore	500 Watt continui
Classificazione amplificatore	Amplificatore di classe D con "Switch mode power supply" (SMPSU)
Profili EQ bassi	1: Film, 2: Musica, 3: Impatto
Controllo di fase	0 - 180 gradi (selezionabili)
Rilevamento automatico	Livelli di linea > 2 mV
Requisiti livelli in ingresso	Stand-by dopo 20 minuti di assenza di segnale
Complemento driver	1 driver 12" C-CAM® per subwoofer con sospensione tripla e una bobina da 3"
Conessioni	Stereo RCA in, collegamento RCA stereo out, LFE in, collegamento LFE out, 12 V Trigger in (mini-jack mono da 3,5 mm), USB (per aggiornare il firmware)
Ingresso trigger 12 V	5 - 12 V tramite ingresso mini-jack mono da 3,5 mm
Dimensioni cassa (esclusi griglia e amplificatore) (H x W x D)	340 x 340 x 380 mm 13 ^{3/8} x 13 ^{3/8} x 14 ^{15/16} pollici
Dimensioni (inclusi griglia, amplificatore e piedini) (A x L x P)	370 x 340 x 410 mm 14 ^{9/16} x 13 ^{3/8} x 16 ^{1/8} pollici
Impedenza input	>20K Ohm
Voltaggio elettricità in ingresso	110 - 120 Vac/ 220 - 240 Vac 50/60 Hz (autoselezione elettronica)
Consumo energetico	400 watt/0,5 watt in Stand-by (approvato ErP)
Peso (senza imballo)	20,1 Kg (44 lb 4 oz)

Risoluzione dei problemi

Modalità Errore

Il Silver W-12 può segnalare 3 diversi codici di errore. Ognuna delle modalità Errore farà lampeggiare il LED del pulsante EQ di giallo e di un altro colore: rosso, verde o blu.

Modalità 1: problema con l'alimentatore

Luce lampeggiante gialla/rossa

Modalità 2: problema con l'amplificatore di potenza

Luce lampeggiante gialla/verde

Se si presentano questi errori, provare a resettare l'alimentazione del sistema togliendo la corrente per almeno 5 minuti. Se questo non risolve il problema, provare a ripristinare le impostazioni di fabbrica.

Se ancora non emette segnale o è ancora in modalità Errore, contattare immediatamente il rivenditore/distributore locale o Monitor Audio.

Ripristino delle impostazioni di fabbrica

Se dovessero presentarsi dei problemi o degli errori, il primo tentativo da fare è ripristinare le impostazioni di fabbrica. Per farlo, tenere premuti simultaneamente i pulsanti 1 e 2.

Questo ripristinerà:

- l'attuale profilo EQ salvato (tornerà al profilo 1)
- i dati di calibrazione del microfono salvati
- i profili dei filtri dell'APC salvati

Versione del firmware

Dopo una breve pressione di entrambi i pulsanti, il sistema riporterà la versione del firmware attualmente in uso, facendo lampeggiare i LED dei pulsanti.

Il LED del pulsante EQ rappresenta il numero 1 e quello del pulsante Calibrazione rappresenta lo 0. Per determinare la versione del firmware, prendere nota della sequenza e delle pause con cui si illuminano questi LED.

La versione 2.1.1 del firmware sarebbe: LED EQ x 2 - pausa - LED EQ x 1 - pausa - LED EQ x 1.

La versione 3.0.0 del firmware sarebbe: LED EQ x 3 - pausa - LED Calibrazione x 1 - pausa - LED Calibrazione x 1.

Dettagli prodotto

Modello: **Silver W-12**

Num. di serie prodotto: _____

Num. di serie pannello amplificatore: _____

Data di acquisto: _____

Informazioni rivenditore

Nome rivenditore: _____

Indirizzo: _____

Codice postale: _____

Indirizzo e-mail: _____

Monitor Audio si riserva il diritto di modificare le specifiche senza preavviso.

La fattura e le prestazioni di questo prodotto sono garantite da difetti di fabbricazione per **cinque** anni a partire dalla data di acquisto (leggere le condizioni nel libretto "Informazioni importanti sulla sicurezza"), a condizione che il prodotto sia stato fornito da un rivenditore Monitor Audio autorizzato con contratto di vendita.

Per aiutarci a trovare i dati della vostra garanzia nel database dei clienti in caso di necessità, vi preghiamo di registrare i vostri prodotti sul nostro sito Internet: monitoraudio.com.

Silver **W-12**

Bedienungsanleitung

Inhalt

Inhalt	43		50
Einführung	43	Verbindung mit einem AV-Empfänger	
Aufstellung mit spitzen Füßen	44		51
Bei Teppichböden	44	Verbindung mit einem Stereoverstärker	
Aufstellung mit spitzen			51
Füßen bei Holzböden /		EQ-Profile	52
harten Bodenbelägen	44	Weitere Informationen über „Auto An / Aus“	
Verstärkerfeld	45	und die Signalerkennung	52
Oberes Bedienfeld	48	Technische Daten	53
Ersteinstellung	49	Fehlerbehebung	54
Leistungszyklus	49	Fehlermodus	54
Einrichtung	50	Werkseinstellungen	54
Automatische Lagekorrektur		Firmware-Version	54
(Automatic Position Correction – APC)		Eigentümerinformationen	55

Einführung

Vielen Dank für den Kauf des Subwoofers Monitor Audio Silver W-12. Er wurde unter Verwendung qualitativ hochwertiger Systeme und Materialien gebaut, um Ihnen jahrelang Freude, Zuverlässigkeit und Besitzerstolz zu vermitteln.

Der Silver W12 hat ein völlig neuartiges und fortschrittliches Design. Dazu gehört unter anderem die leistungsstarke Steuerung der digitalen Signalverarbeitung sowie ein neues Design der Töner. Der neue durch digitale Signalverarbeitung gesteuert 500-Watt-Verstärker verwendet fortschrittliche Techniken zur Leistungsumwandlung sowie eine überragende Verarbeitung für eine verbesserte Dynamiksteuerung und eine weitaus höhere Übersteuerungsreserve, ehe überhaupt geringste Verzerrungen auftreten.

Die abgeschlossene Kastenkonstruktion garantiert, dass diese leistungsstarke Kombination einen knackigen und kräftigen Bass liefert – bei einer normalen Raumaufstellung bis hinunter zu donnernden 22 Hz.

Der W-12 bietet unser innovatives System der automatischen Lagekorrektur (Automatic Position Correction – APC), die vollständig firmenintern entwickelt wurde. APC verwendet ein Mikrofon und Testtöne und berechnet damit automatisch abträgliche Raumbetriebsarten. Der Frequenzbereich wird automatisch korrigiert und für den jeweiligen Raum und die entsprechende Position optimiert. Dabei handelt es sich um einen einfachen und schnellen automatisierten Vorgang und eine regelrechte Offenbarung für den Einrichter des Subwoofers. Dies garantiert, dass der Anwender die Qualität des Subwoofers so genießen kann, wie es vom Hersteller beabsichtigt wurde.

Lesen Sie bitte dieses Handbuch, um sich mit allen Sicherheits- und Aufstellungshinweisen Ihres Subwoofers vertraut zu machen, um das beste Hörerlebnis genießen zu können.

Bitte bewahren Sie dieses Handbuch für den späteren Gebrauch auf.

Aufstellung mit spitzen Füßen

Bei Teppichböden

Die Aufstellung mit spitzem Fuß der Silver-Serie umfasst einen Stift für die Verwendung auf Teppichböden und zudem eine weiche Polymer-Unterlage für die Verwendung auf Holz- oder Fliesenböden.



Vergewissern Sie sich bitte, dass unter dem Teppich keine versteckten Kabel verlaufen, die durch die Stifte beschädigt werden könnten.

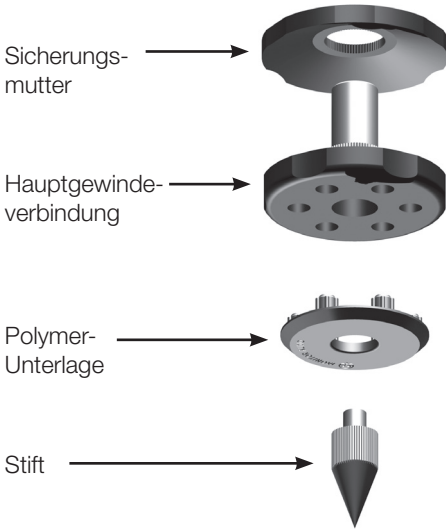

Der Fuß wird für die Verwendung auf Teppichböden fertig zusammengebaut ausgeliefert. Sie müssen ihn nur noch am Sockel des Gehäuses anbringen. Dazu schrauben Sie die Füße einfach vollständig in die vier Gewindeeinsätze an der Unterseite des Gehäuses. Wenn Ihr Teppich einen sehr dicken Flor besitzt, entfernen Sie die weiche Polymer-Unterlage vom Fuß, damit der Stift direkt durch den Teppich bis zum Boden ragt. Drehen Sie Ihr Gehäuse sehr vorsichtig in die richtige Position. Stellen Sie das Gehäuse an den gewünschten Standort und prüfen Sie, dass alle Seiten gleichmäßig hoch sind. Wenn das Gehäuse leicht schief steht, schrauben Sie den tiefsten Stift etwas heraus und prüfen Sie das Gehäuse erneut.

Wiederholen Sie diesen Schritt so lange, bis das Gehäuse nicht mehr schief steht. Verwenden Sie zur sicheren Befestigung die Sicherungsmutter am Fuß, damit keine unerwünschten Vibrationen auftreten.

Aufstellung mit spitzen Füßen bei Holzböden / harten Bodenbelägen

Bei der Verwendung auf festen Bodenbelägen oder in Fällen, bei denen Stifte nicht zweckmäßig sind, kann der Fuß auch ohne den Stift verwendet werden. Bei einer derartigen Verwendung greifen Sie das Rändel des Stifts vorsichtig und drehen es gegen den Uhrzeigersinn. Drehen Sie den Stift vollständig heraus.

Vielleicht ist es für Sie leichter, zuerst die Polymer-Unterlage zu entfernen, um den Stift besser greifen zu können.

Vor der oben beschriebenen ebenen Ausrichtung sollte die Polymer-Unterlage wieder eingesetzt werden.



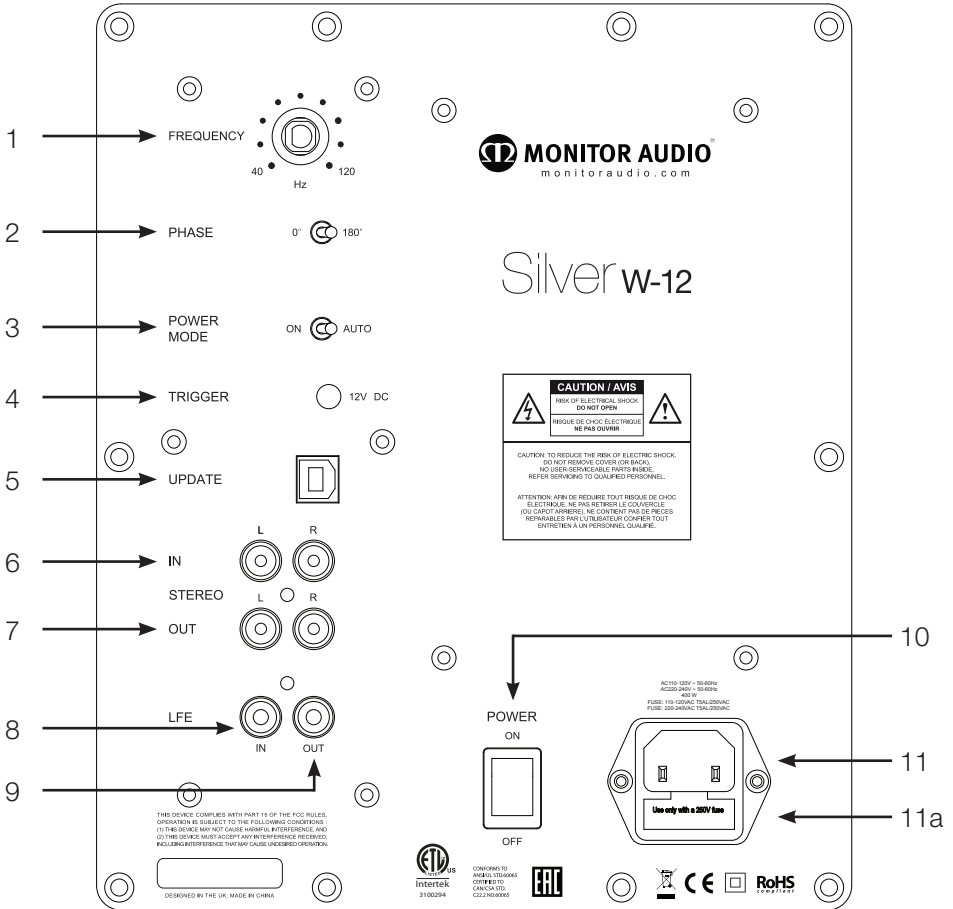

DEUTSCH

1. Steuerung der Frequenzregelung

Die Steuerung der Frequenzregelung funktioniert nur, wenn sie mit den Stereoeingängen verbunden ist. Sie funktioniert nicht, wenn sie mit dem LFE-Eingang verbunden ist. Diese Steuerungsfunktion wird verwendet, um die obere Frequenzgrenze (Tiefpass) des Silver W-12 einzustellen. Die Übergangsteuerung sollte entsprechend der Größe oder des Bassausgangs der Haupt-/Satellitenlautsprecher eingestellt werden. Beziehen Sie sich bei der Einstellung der Einsteuerung der Frequenzregelung auf die optimale Position auf folgende Tabelle. Dies hängt größtenteils vom richtigen niedrigen Frequenzbereich der Hauptlautsprecher und ihrer Aufstellung im Raum ab. Es wird empfohlen, ein wenig zu experimentieren.

Art des Hauptlautsprechers	Einstellung der Übergangssteuerung
Großer Bodenlautsprecher	40-60 Hz
Kleiner Bodenlautsprecher	50-70 Hz
Großer Stand-/Regallautsprecher	50-80 Hz
Kleiner Stand-/Regallautsprecher	60-90 Hz
Kleiner Satellitenlautsprecher	80-120 Hz

1. Phasensteuerungsschalter

Die Phasensteuerung wird dazu verwendet, um jede Verzögerung zwischen dem Silver W-12 und den Haupt-/Satellitenlautsprechern zu synchronisieren. Wenn der Silver W-12 mit den Haupt-/Satellitenlautsprechern phasengleich ist, sollte der Klang volltönend sein. Während Sie den Phasenschalter einstellen, sollten Sie in einer normalen Hörposition sitzen. Vielleicht ist die Hilfe einer anderen Person erforderlich. Bei einer richtigen Einstellung sollte der Standort des Subwoofers nahezu nicht erkennbar sein. Es wird empfohlen, zu experimentieren, um ein optimales Ergebnis zu erhalten. Es sollte jedoch angemerkt werden, dass der Phasensteuerungsschalter in den meisten Fällen auf 0 Grad eingestellt werden sollte – vor allem bei der Verwendung eines digitalen AV-Prozessors oder AV-Empfangsverstärkers.

2. Leistungswahlschalter mit automatischer Einschaltmöglichkeit

Der Leistungswahlschalter hat zwei Positionen: „Ein“-„Auto“. In der Position „Ein“ bleibt der Subwoofer dauerhaft und unter allen Bedingungen eingeschaltet und muss manuell in den Standby-Modus geschaltet werden. Der W-12 kann durch Drücken der EQ-Taste aus dem Standby-Modus aktiviert werden. In der Position „Auto“ wird der Subwoofer automatisch aktiviert, sobald ein Eingangssignal anliegt und bleibt solange eingeschaltet, solange das Signal anliegt. Der Silver W-12 schaltet nach 20 Minuten ohne LFE-Signal automatisch in den Standby-Modus. Weitere Informationen finden Sie auf Seite 9.

3. 12-Volt-Ansteuerungseingang ~ Drehzapfen = +12 VDC

Für die externe Leistungssteuerung vom AV-Verstärker / Empfänger zum W-12: Monitor Audio empfiehlt die Verwendung dieser Funktion. Ein Kabel ist mitgeliefert. Der AV-Verstärker / Empfänger sendet dieses 12-Volt-Signal und gibt dem W-12 den Befehl, sich aus dem Standby-Modus einzuschalten. Dies ermöglicht eine genauere Steuerung der automatischen Ein-/Aus-Funktion und ist viel energieeffizienter.

Bei der Verwendung der 12-V-Ansteuerung muss sich der Leistungswahlschalter (3) für eine richtige Funktionsweise in der Position **AUTO** befinden.

4. USB-Anschluss

Der USB-Anschluss ist vorhanden, um die Firmware des W-12 zu aktualisieren.

5. RCA-Line-Pegeleingänge (Stereo links und rechts)

Bei der Verbindung mit einem 2-Kanal-/Stereo-Verstärkersystems: Die Verbindung sollte durch ein Paar qualitativ hochwertige Signalkabel aus dem Pre-Out-Bereich eines Verstärkers erfolgen.

Hinweis: Die Kabel sollten nicht länger als zehn Meter sein, um Störungen durch andere elektrische Geräte zu vermeiden.

6. RCA-Line-Pegelausgänge (Stereo links und rechts)
Verwendung für die Audioübertragung zusätzlicher Subwoofer zum W-12 mittels Durchschleifverbindung. Die Ausgänge sind Link-Out-Only-Anschlüsse und bieten keinerlei Filterung.
7. LFE-Eingang (Cinch-Typ)
Dieser Eingang wird verwendet, wenn der W-12 mit einem AV-Verstärker / Empfänger verbunden wird. Bei der Verwendung des LFE-Eingangs wird die Übergangssteuerung nicht verwendet. Dies liegt daran, dass die Übergangsfunktion vom AV-Verstärker / AV-Prozessor gesteuert und geregelt wird, wenn der entsprechende Einstellungsvorgang gestartet wird.
8. LFE-Ausgang / Link (RCA-Typ)
Verwendung für die Audioübertragung zusätzlicher Subwoofer zum W-12 mittels Durchschleifverbindung. Der Ausgang ist ein Link-Out-Only-Anschluss und bietet keinerlei Filterung.
9. Hauptschalter
Der Hauptschalter sollte auf die Position „Aus“ geschaltet werden, wenn der Silver W-12 für einen längeren Zeitraum nicht verwendet wird. Damit der Subwoofer funktioniert, muss der Schalter auf die Position „Ein“ geschaltet sein.
ACHTUNG: Da sich der Hauptschalter an der Rückwand befindet, muss das Gerät an einem zugänglichen Standort aufgestellt werden. Der Zugriff auf den Hauptschalter darf durch keine Hindernisse versperrt werden.
10. IEC-Netzverbindung / Position der Sicherung
Der Silver W-12 wird zur Verbindung mit der Netzstromversorgung mit einer Netzeingangssteckdose mit zwei Pins ausgeliefert. Verwenden Sie AUSSCHLIESSLICH das entsprechende IEC-Stromkabel, das mit dem Produkt geliefert wurde. Das Gerät ist zudem mit einer externen Netzsicherung ausgestattet. Wenn eine Sicherung während des Betriebs durchbrennt, finden Sie im Sicherungshalter eine Ersatzsicherung. Zum Wechsel der Sicherung entfernen Sie das IEC-Stromkabel und entnehmen vorsichtig die Original-Sicherung aus ihrer Halterung unter der IEC-Netzeingangssteckdose (11a). Wenn die Sicherung erneut durchbrennt, sollten Sie sich an den autorisierten Kundendienst wenden. Versuchen Sie NICHT, noch eine weitere Sicherung einzubauen, da dies erhebliche Schäden an der Verstärkereinheit verursachen könnte.

Oberes Bedienfeld



1. EQ-Taste

Diese Taste hat verschiedene Funktionen, die unten beschrieben werden:

- Sie aktiviert den W-12 durch einfachen Tastendruck aus dem Standby.
- Ein langer Druck (fünf Sekunden) versetzt den W-12 in den Standby-Modus.
- Im Betrieb wird durch drei verschiedene EQ-Profile geschaltet.
- Die LED zeigt das gewählte EQ-Profil (im Betrieb) und andere Zustände an – abhängig vom Modus und der Farbe. Unten finden Sie eine Farbmatrix.

WEISS	-	Boot-Sequenz
BLAU	-	EQ-Profil 1 (Filme)
ROSA	-	EQ-Profil 2 (Musik)
GRÜN	-	EQ-Profil 3 (Effekt)
CYAN	-	Raumkalibrierung läuft
ROT	-	Werkseinstellungen (statisch)

GELB und ANDERE FARBEN – Fehlermodus (Blinken mit anderer Farbe. Lesen Sie unten weiter.)

Weitere Einzelheiten über die EQ-Profile finden Sie auf Seite 10.

2. Kalibrierungstaste

Die Kalibrierungstaste wird für den Zugriff auf die automatische Lagekorrektur (Automatic Position Correction – APC) verwendet. Damit werden die Schalldruckpegel des Raumes gemessen und der Frequenzbereich des Lautsprechers angepasst, damit Färbungseffekte der Umgebung versetzt werden.

Weitere Informationen über den APC-Betrieb finden Sie auf Seite 8.

3. Mikrofonbuchse

Wird zur Einstellung des Subwoofers bei der Anpassung an die Raumakustik verwendet. Lesen Sie Seite 8.

4. Lautstärkeneinstellung

Dient der Lautstärkeeinstellung des Subwoofers. Passen Sie sie an ein Niveau an, bei dem sich der Subwoofer nahtlos in das restliche System einfügt. Weitere Informationen über die Ersteinstellung finden Sie beim Einstellungsvorgang auf Seite 9.

Ersteinstellung



Stecken Sie den Silver W-12 erst an das Stromnetz an, wenn alle Kabel verbunden sind.

Der W-12 sollte sich jetzt an seiner idealsten Position befinden – vorzugsweise nicht direkt in einer Ecke des Raumes, da dies ein übermäßiges Bassdröhnen verursachen könnte. Sobald die gewünschte Position gefunden wurde, sollten Sie unbedingt prüfen, ob alle Kabel lang genug sind, damit sie ohne Spannung verlegt werden können. Um Interferenzen zu vermeiden, sollten die Kabel nicht länger als zehn Meter sein.



Schließen Sie die Cinch-Eingangs-/Ausgangskabel (RCA) niemals an und trennen Sie diese nicht, wenn der Silver W-12 eingeschaltet ist.

Bei der Ersteinstellung muss der Leistungswahlschalter auf die Position „Ein“ geschaltet werden und das 12-Volt-Triggerkabel darf nicht angeschlossen sein.

Sobald die Eingangskabel (und bei Bedarf die Ausgangskabel) angeschlossen sind und sich der Leistungswahlschalter auf der Position „Ein“ befindet, kann der W-12 mit der Hauptstromversorgung verbunden und mit dem Hauptschalter eingeschaltet werden.

Leistungszyklus

Wenn der W-12 zum ersten Mal eingeschaltet wird oder er längere Zeit ausgeschaltet war, blinkt die EQ-Taste beim Hochfahren dreimal rot und wechselt anschließend in den Standby-Modus (wenn sich der Leistungswahlschalter in der Position „Auto“ befindet).

Sobald ein Signal anliegt oder er durch den 12-Volt-Trigger aktiviert wird, leuchtet die LED beim Booten weiß und anschließend leuchtet die Farbe des zuvor ausgewählten (oder standardmäßig eingestellten) EQ-Profiles.

Wenn sich der Leistungswahlschalter in der Position „Ein“ befindet, leuchtet er beim Booten weiß und anschließend leuchtet die Farbe des zuvor ausgewählten (oder standardmäßig eingestellten) EQ-Profiles.

Um mit dem Einstellungsvorgang fortzufahren, schalten Sie den Leistungswahlschalter auf die Position „Ein“, damit die APC initiiert werden kann.

Einrichtung

Automatische Lagekorrektur (Automatic Position Correction – APC)

Die automatische Lagekorrektur (Automatic Position Correction – APC) optimiert die akustische Ausgabe des Subwoofers, um sich der idealen Systemleistung anzugleichen. Dabei werden die dominanten Raummodi aus der Hörposition entfernt. Die APC bemisst drei verschiedene Sitzpositionen im Raum, um die bestmögliche Korrektur zu erreichen.

HINWEIS: Bitte starten Sie die APC vor dem Betrieb der automatischen Raumeinstellung Ihres AV-Verstärkers.

Zur Durchführung der APC befolgen Sie bitte die unten angegebenen Schritte:

1. Ein Druck auf die Kalibrierungstaste (Nummer 2, Seite 6) beim normalen Betrieb ruft den Kalibrierungsmodus auf. Eine blau blinkende LED in der Kalibrierungstaste zeigt an, dass der Subwoofer für die Durchführung der APC-Bemessung bereit ist.
2. Platzieren Sie das Mikrofon an der normalen Sitzposition und drücken Sie die EQ-Taste, um die Raumbemessung zu aktivieren. Nun blinkt die Taste in der Farbe Cyan und es sind einige Töne zu hören.

Wenn die Auslesung nicht zufriedenstellend verläuft, blinkt die EQ-Taste rot und der Subwoofer spielt die Testtöne erneut ab, bis die Messung genau genug erfolgt ist. Die LED blinkt nun grün und dann violett (Verarbeitung des Abgleichs) und schaltet sich danach ab. Die Kalibrierungstaste blinkt blau und zeigt an, dass ein zweiter und dritter Satz an Testtönen abgespielt werden muss.

3. Wiederholen Sie den zweiten Schritt an zwei anderen Hörpositionen, damit der Subwoofer weitere Informationen über den Raum erhält. Gute Positionen für die zweite und dritte Bemessung befinden sich in einem Meter Abstand unmittelbar links und rechts zur ersten Hörposition.

Der Subwoofer berechnet danach den Fehler zwischen der aktuellen Hörposition und dem idealen Frequenzbereich des Systems. Anschließend erfolgt eine Berechnung und eine Optimierung der digitalen Filter, um das Hörerlebnis für den Raum zu optimieren.

Nach dem Abschluss der APC schaltet sich die LED der Kalibrierungstaste aus und die LED der EQ-Taste leuchtet in der Farbe des zuvor gewählten EQ-Profiles.

Wenn Sie keinen zweiten und dritten Durchlauf des APC-Frequenzgangs wünschen, können Sie den Test durch einen erneuten Druck auf die Kalibrierungstaste abbrechen.

Verbindung mit einem AV-Empfänger

Der Großteil der AV-Verstärker besitzt automatische Einstellungssysteme. Falls Ihr Verstärker über ein automatisches Einstellungsverfahren verfügt, sollte dieses jetzt ausgeführt werden. Die Lautstärke sollte dabei auf etwa 10 bis 12 Uhr eingestellt sein und der Leistungswahlschalter sollte sich in der Position „Ein“ befinden.

Sobald die automatische Einstellung abgeschlossen ist, prüfen Sie, ob die Subwoofer-einstellungen am AV-Verstärker richtig sind. Die Übergangsfrequenz sollte etwa der in der Tabelle auf Seite 4 entsprechen und der Pegel sollte nicht mehr/weniger als +/- 3 dB sein. Falls nicht, empfehlen wir, die richtigen Einstellungen vorzunehmen.

Spielen Sie jetzt einige Ihrer bekannten Musik-/Filmausschnitte ab. Wenn Sie sich versichert haben, dass alles ordnungsgemäß funktioniert, steigern Sie die Lautstärke allmählich bis zu einem durchschnittlichen Hörniveau.

Verbindung mit einem Stereoverstärker

Für die Verwendung eines Zweikanal-Stereoverstärkers oder eines Verstärkers ohne LFE-Ausgang können die linken und rechten Stereoeingänge nötig sein. Verbinden Sie einen Verstärker mit zwei Verbindungskabeln (links und rechts) mit den Verbindungen, die als linke und rechte Eingänge bezeichnet sind.

Stellen Sie den Subwoofer auf, wenn der Vorverstärker / integrierte Verstärker auf ein geringes Niveau gestellt ist. Verwenden Sie dabei die vorgeschlagenen Anleitungsschritte, ehe Sie Musik / Testtöne abspielen.

- Stellen Sie die Lautstärke auf etwa 10 Uhr ein (Seite 6).
- Die Frequenz sollte entsprechend Ihren Hauptlautsprechern eingestellt werden (vergleichen Sie dazu die Tabelle auf Seite 4).
- Phase auf 0 (Seite 4).

Spielen Sie jetzt Ihnen bekannte Musik und stellen Sie die Lautstärke und/oder die Frequenz allmählich auf ein Niveau ein, bei dem Sie mit der Integration und der Balance des Subwoofers im Zusammenspiel mit dem restlichen System zufrieden sind.

EQ-Profil

Der Silver W-12 hat drei voreingestellte EQ-Profile. Das sind EQ1 (Filme), EQ2 (Musik) und EQ3 (Effekt).

Diese Profile ändern die Klangcharakteristiken des Subwoofers. Wir empfehlen nachdrücklich, mit den verschiedenen Profilen zu experimentieren, damit Sie herausfinden, was am besten zu Ihrem Raum, Ihrem Geschmack, Ihrer Umgebung usw. passt. Unten finden Sie ein Beispiel der verschiedenen Profile:

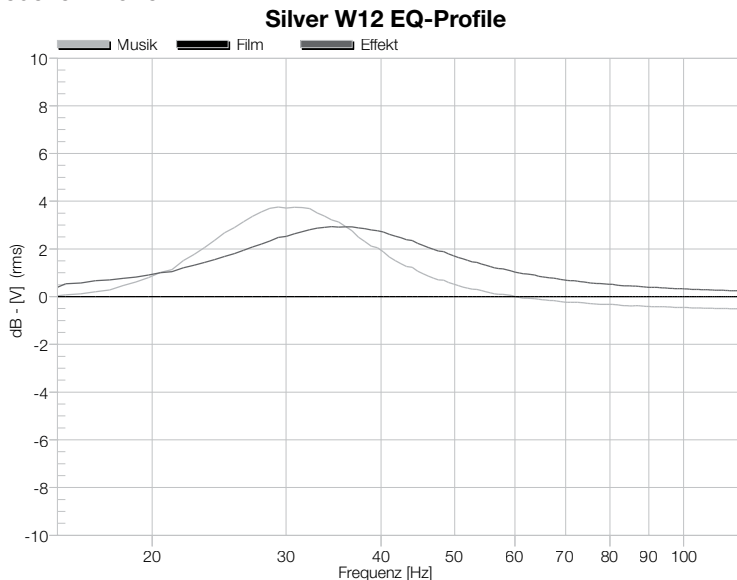

Weitere Informationen über „Auto An / Aus“ und die Signalerkennung

Im automatischen Leistungsmodus hat die das System aktivierende Methode Priorität, bis in den Standby geschaltet wird. Der Trigger hat stets über die Signalerkennung Priorität.

Die Signalerkennung liegt sowohl bei den Stereo-Eingängen als auch bei den LFE-Eingängen bei einer Empfindlichkeit von etwa 1 mV.

Unten sehen Sie einige Beispiele:

1. Das System wird durch ein Signal aktiviert. Sobald das Signal nicht mehr anliegt, startet ein 20-Minuten-Timer und zählt bis Null. Bei Null angekommen schaltet das System wieder in Standby. Wenn in diesen 20 Minuten erneut ein Signal anliegt, wird das System zurückgesetzt und der Timer wird abgebrochen. Die Triggerleitung hat keinerlei Auswirkungen.
2. Das System wird aktiviert, da der 12-Volt-Trigger überschritten wird. Die Signalerkennung wirkt sich nicht auf den Zustand des Verstärkers aus. Der Verstärker geht automatisch in den Standby-Modus, wenn die 12-Volt-Triggerleitung unterschritten wird.
3. Das System wird aktiviert – dabei liegt sowohl ein Signal an und der 12-Volt-Trigger wird überschritten. Der Trigger hat Priorität und die Signalerkennung hat keine Auswirkungen.

Technische Daten

Systemformat	Versiegeltes Gehäuse mit 25-mm-M.D.F-Konstruktion mit Innenabstützung
Niedriger Frequenzbereich	20 Hz (typischer IEC-Raum)
Oberfrequenzgrenzwert	40 - 120 Hz variabel
Tiefpassfilter-Abgleich	Aktiv 4. Ordnung 24 db / Oktave
Leistungsausgang des Verstärkers	500 Watt dauerhaft
Verstärkerklassifizierung	Klasse-D-Verstärker mit Schaltnetzteil (SMPSU - Switch Mode Power Supply)
Bass-EQ-Profil	1: Film, 2: Musik, 3: Effekt
Phasensteuerung	0 und 180 Grad (schaltbar)
Automatische Erkennung	Line-Pegel > 2 mV
Eingangspegelanforderungen	Standby nach 20 Minuten ohne Signalerkennung
Lautsprecherergänzung	1 x 12" C-CAM®-Subwoofertreiber mit Dreipunktbefestigung und langer 3"-Langhub-Schwingspule
Anschlüsse	Stereo-RCA-In, Stereo-RCA-Link-Out, LFE-In, LFE-Link-Out, 12-Volt-Trigger-In (3,5-mm-Mono-Mini-Buchse), USB (für Firmware-Update)
12-V-Ansteuerungseingang	5 bis 12 V über 3,5-mm-Mono-Mini-Klinkenbuchse
Gehäuseabmessungen (ausgenommen Gitter und Verstärker) (H x B x T)	340 x 340 x 380 mm 13 ³ / ₈ x 13 ³ / ₈ x 14 ¹⁵ / ₁₆ Inch
Abmessungen (mit Gitter, Verstärker und Füßen) (H x B x T)	370 x 340 x 410 mm 14 ⁹ / ₁₆ x 13 ³ / ₈ x 16 ¹ / ₈ Inch
Eingangswiderstand	> 20 K Ohm
Netzanschlussspannung	110 - 120 V AC / 220 - 240 V AC 50/60 Hz (elektronische Autoauswahl)
Stromverbrauch	400 Watt / 0,5 Watt bei Standby (ErP-zugelassen)
Gewicht (ohne Verpackung)	20,1 kg (44 lb 4 oz)

C-CAM® ist ein eingetragenes Warenzeichen von Monitor Audio Ltd.

Fehlerbehebung

Fehlermodus

Der Silver W-12 kann drei verschiedene Fehlercodes anzeigen. Jeder Fehlermodus lässt die LED in der EQ-Taste abwechselnd gelb und andersfarbig leuchten: rot, grün oder blau.

Modus 1 - Fehler am Netzteil

Gelbes / rotes Blinken

Modus 2 - Fehler beim Leistungsverstärker

Gelbes / grünes Blinken

Wenn diese Fehler auftreten, versuchen Sie zuerst einmal die Ausführung eines Leistungszyklus und trennen Sie das Gerät mindestens fünf Minuten lang vom Netzstrom. Wenn der Fehler dadurch nicht behoben wird, sollten Sie das Gerät auf die Werkseinstellungen zurücksetzen.

Wenn dadurch noch immer kein Signal ausgegeben wird oder der Fehlermodus noch immer angezeigt wird, nehmen Sie unverzüglich mit Ihrem Händler / Lieferanten vor Ort oder Monitor Audio Kontakt auf.

Werkseinstellungen

Bei auftretenden Problemen oder Funktionsstörungen ist die erste Lösung das Zurücksetzen auf die Werkseinstellungen. Dies erfolgt, wenn Sie Taste 1 und Taste 2 gleichzeitig lange gedrückt halten.

Hierdurch wird Folgendes zurückgesetzt:

- der derzeit gespeicherte EQ (Zurücksetzen auf Profil 1),
- alle gespeicherten Mikrofon-Kalibrierungsdaten,
- alle gespeicherten APC-Filterprofile.

Firmware-Version

Durch einen kurzen Druck auf beide Tasten zeigt das System die aktuelle Firmware-Version an. Dabei blinken die LEDs in den Tasten.

Die LED in der EQ-Taste zeigt eine 1 und die LED in der Kalibrierungstaste zeigt eine 0. Addieren Sie Muster und Pausen, um die Firmware-Version zu bestimmen. Ein Beispiel:

Firmware-Version 2.1.1 wäre 2 x EQ-LED – Pause – 1 x EQ-LED – Pause – 1 x EQ-LED

Firmware-Version 3.0.0 wäre 3 x EQ-LED – Pause – 1 x Kalibrierungs-LED – Pause – 1 x Kalibrierungs-LED.

Eigentümerinformationen

Produktangaben

Modell: **Silver W-12**

Produkt-Seriennummer: _____

Verstärkerfeld-Seriennummer: _____

Kaufdatum: _____

Händlerinformationen

Händlername: _____

Adresse: _____

Postleitzahl: _____

E-Mail-Adresse: _____

Monitor Audio behält sich das Recht vor, die technischen Daten ohne vorherige Ankündigung zu ändern.

Sowohl auf die Verarbeitung als auch die Leistung dieses Produkts gilt eine Garantie gegen Produktionsfehler für einen Zeitraum von **fünf** Jahren ab dem Kaufdatum (siehe dazu die Bedingungen im Handbuch „Wichtige Sicherheitsanweisungen“), vorausgesetzt, das Produkt wurde von einem autorisierten Monitor-Audio-Einzelhändler im Rahmen des Konsumenten-Verkaufsvertrags ausgeliefert.

Um uns zu helfen, die Einzelheiten Ihrer Garantie in unserer Kundendatenbank aufzufinden, falls dies nötig sein sollte, bitten wir Sie, sich ein paar Minuten Zeit zu nehmen und Ihr(e) Produkt(e) online zu registrieren: monitoraudio.com.

Silver **W-12**

Manual del usuario

Índice

Índice_____	57	Conectado a un receptor de A/V_____	65
Introducción_____	57	Conectado a un amplificador estéreo	
Conjunto del pie con punta_____	58	_____	65
Para suelos enmoquetados _____	58	Perfiles de EQ_____	66
Fijación del pie para suelos duros/de		Información adicional sobre el encendido y	
madera _____	58	apagado automático y la detección de señal	
Panel del amplificador_____	59	_____	66
Panel de control superior_____	62	Especificaciones_____	67
Instalación inicial_____	63	Resolución de problemas_____	68
Ciclo de alimentación_____	63	Modo de fallo_____	68
Instalación_____	64	Restauración de los ajustes de fábrica_____	68
Corrección automática de la posición		Versión de firmware_____	68
_____	64	Información del usuario_____	69

Introducción

Gracias por adquirir el subwoofer Silver W-12 de Monitor Audio, que ha sido diseñado y construido con materiales y sistemas de calidad para proporcionarle años de disfrute, fiabilidad y orgullo como propietario.

El Silver W-12 es un nuevo y sofisticado modelo que cuenta con un gran control sobre el procesador digital de señales (DSP) y un nuevo diseño para la unidad. El nuevo amplificador de 500 vatios controlado por DSP utiliza técnicas avanzadas de conversión conmutada de potencia y un procesamiento superior para lograr un mayor control dinámico y mucho más margen de señal antes de dar señales de distorsión.

La construcción en caja sellada garantiza unos graves rigurosos y potentes incluso a unos atronadores 22 Hz en una sala típica.

El W-12 cuenta con el innovador sistema de corrección automática de la posición (APC), desarrollado íntegramente por nosotros. La APC usa un micrófono y tonos de prueba para calcular los modos de sala perjudiciales y corregir automáticamente la respuesta de frecuencia y optimizarla según la sala y la ubicación. Es un proceso automatizado sencillo y breve que facilita la labor de instalación y asegura que el usuario disfrute del subwoofer con la calidad que se espera de él.

Lea este manual para familiarizarse con los consejos de seguridad y aprender a configurar su subwoofer, para así conseguir una experiencia auditiva inmejorable.

Conserve este manual para consultarlo en el futuro.

Conjunto del pie con punta

Para suelos enmoquetados

El conjunto del pie con punta Silver tiene un pico que se clava en los suelos con moqueta y también una almohadilla blanda de polímero (para suelos de madera o de baldosas).



Asegúrese de que por debajo de la moqueta no pasen cables que las puntas pudieran dañar.

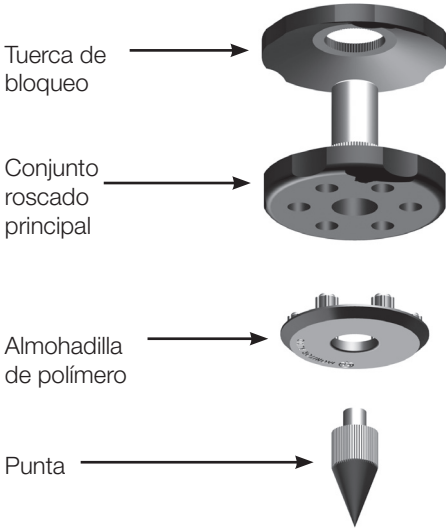

El pie siempre viene totalmente preparado para usarse en suelos enmoquetados. Solo hay que fijarlo a la base de la caja acústica. Para ello, enrosque los pies completamente en el encaje roscado de 4 piezas de la parte inferior de la caja. Si la moqueta es muy gruesa, quite la almohadilla blanda de polímero del pie para asegurarse de que la punta la atraviese y se clave en el suelo. Con mucho cuidado, ponga la caja acústica boca arriba. Coloque la caja acústica en la posición deseada y compruebe que no cojee. Si lo hace, desenrosque la punta de la parte más baja y compruebe de nuevo.

Repita este proceso hasta que la caja acústica esté nivelada. Use la tuerca de bloqueo del pie para sujetarlo en su sitio y para evitar que se produzcan vibraciones no deseadas.

Fijación del pie para suelos duros/de madera

El pie se puede usar sin la punta en suelos duros o en aquellos para los que esta no sea apropiada. Para ello, agarre con cuidado la parte estriada de la punta y gírela en sentido contrario a las agujas del reloj hasta desenroscar la punta por completo.

Tal vez le resulte más fácil si quita primero la almohadilla de polímero para coger mejor la punta.

La almohadilla se debe poner otra vez en su sitio antes de nivelar la caja acústica como se describió anteriormente.



Panel del amplificador

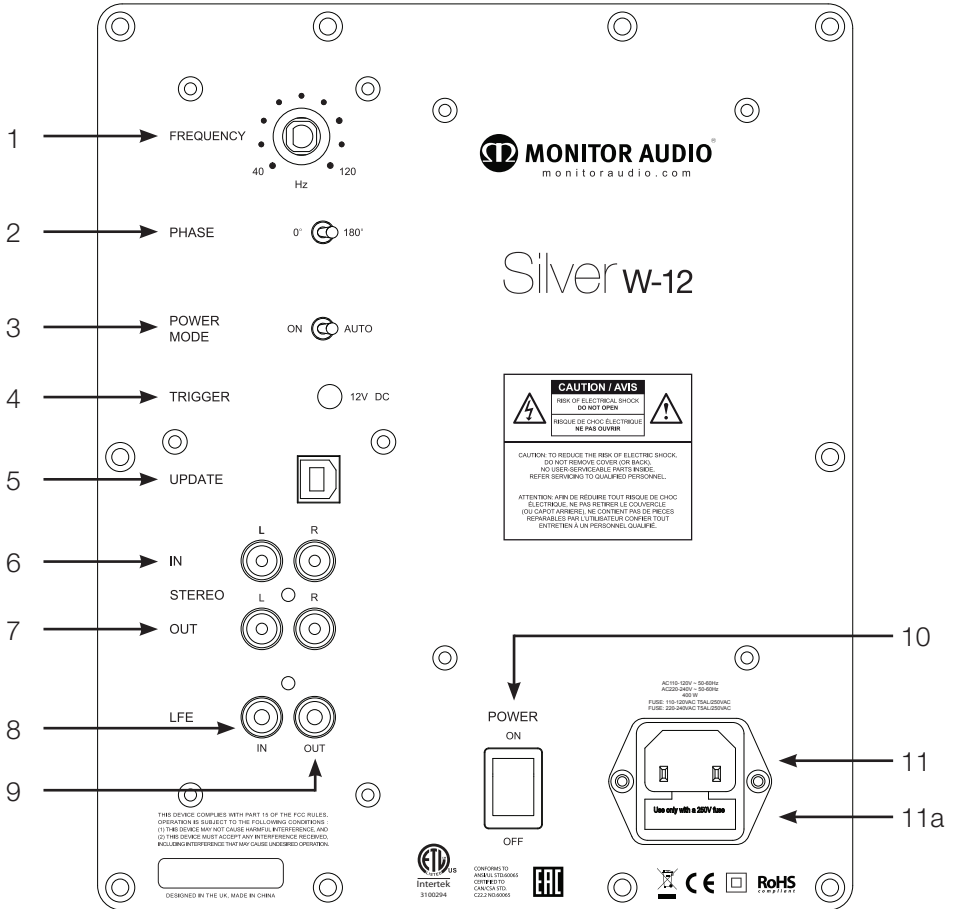

1. Mando de frecuencia de separación (crossover)

El mando de frecuencia de separación solo funciona al conectarlo a las entradas estéreo. No tiene efecto alguno si se conecta a la entrada LFE. Este mando se utiliza para ajustar el umbral superior de frecuencia (paso bajo) del Silver W-12. El mando de frecuencia se debe ajustar en función del tamaño o la salida de bajos de los altavoces principales o satélite. Consulte la tabla a continuación como guía para ajustar el mando de frecuencia de separación en la posición óptima. Dependerá en gran medida de la respuesta inferior de frecuencia correcta de los altavoces principales y su posición en la sala. Es conveniente hacer pruebas.

Tipo de altavoz principal	Configuración del mando de frecuencia
Altavoz de suelo de gran tamaño	40-60 Hz
Altavoz de suelo de pequeño tamaño	50-70 Hz
Altavoz de soporte/estantería de gran tamaño	50-80 Hz
Altavoz de soporte/estantería de pequeño tamaño	60-90 Hz
Altavoz satélite de pequeño tamaño	80-120 Hz

1. Mando de fase

El mando de fase se utiliza para sincronizar el posible desfase entre el Silver W-12 y los altavoces principales o satélite. Cuando el Silver W-12 está en fase con los altavoces principales o satélite, el sonido debería ser rico y pleno. Siéntese en una ubicación normal de escucha mientras ajusta el mando de fase. Puede que necesite la ayuda de otra persona. Cuando esté ajustado correctamente, el subwoofer debería ser casi indetectable. Para conseguir resultados óptimos, se recomienda hacer pruebas. De todos modos, en la mayoría de los casos, el mando de fase debería estar ajustado a 0 grados, sobre todo si utiliza un procesador de A/V digital o un amplificador - receptor de A/V.

2. Interruptor de modo de alimentación con función de encendido automático

El interruptor de modo de alimentación tiene dos posiciones: On y Auto. Con el interruptor en posición On, el subwoofer permanece encendido en cualquier circunstancia y habrá que activar manualmente el modo de reposo. En dicho modo, se puede encender el W-12 pulsando el botón EQ. En la posición Auto, el subwoofer se encenderá automáticamente cuando reciba una señal de entrada y permanecerá así mientras siga recibéndola. El Silver W-12 entrará en modo de reposo si transcurren 20 minutos sin una señal LFE. Si desea obtener más información, consulte la página 9.

3. Entrada del disparador de 12 V ~ clavija central = 12 V CC

Para controlar la alimentación externa del W-12 desde el amplificador o receptor de A/V. Monitor Audio recomienda utilizar esta función, por lo que suministra un cable. El amplificador o receptor de A/V suministra una señal de 12 voltios y activa el W-12 desde el modo de reposo. De esta forma facilita un control más preciso del encendido y apagado automático, y es mucho más eficiente.

Al utilizar el disparador de 12 V, el interruptor de modo de alimentación (3) debe estar en la posición **AUTO** para funcionar correctamente.

4. Conector USB

Se proporciona para actualizar el firmware del W-12.

5. Entradas de línea RCA (estéreo izquierda y derecha)

Para establecer una conexión a un sistema amplificador de 2 canales/estéreo. La conexión se debe realizar mediante un par de cables de gran calidad desde la etapa anterior a la salida del amplificador.

Nota: para evitar interferencias con otros aparatos eléctricos, los cables no deberían medir más de 10 metros.

6. Salidas de línea RCA (estéreo izquierda y derecha)
Usadas para unir subwoofers adicionales al W-12 mediante una conexión en cadena margarita. Las salidas son conexiones que solo realizan enlaces externos y no aportan ningún tipo de filtrado.
7. Entrada LFE (tipo RCA)
Esta entrada se utiliza al conectar el W-12 a un amplificador o receptor de A/V. Al usar la entrada LFE, el mando de frecuencia no se utiliza. Esto se debe a que la separación (crossover) se controla y establece desde el amplificador o procesador de A/V cuando se ejecuta su sistema de configuración.
8. Salida/enlace LFE (tipo RCA)
Usada para unir subwoofers adicionales al W-12 mediante una conexión en cadena margarita. La salida es una conexión que solo realiza enlaces externos y no aporta ningún tipo de filtrado.
9. Interruptor de alimentación
Cuando no se vaya a utilizar el Silver W-12 durante un periodo prolongado, el interruptor de alimentación debería estar en la posición Off. Para que el subwoofer funcione, el interruptor debe estar en la posición On.
ADVERTENCIA: dado que el interruptor de alimentación está situado en el panel posterior, hay que dejar suficiente espacio libre alrededor del aparato para poder acceder al interruptor.
10. Toma de alimentación IEC/Posición de los fusibles
El Silver W-12 cuenta con una toma de alimentación de dos patillas para conectarlo a la red eléctrica. Utilice SOLO el cable de alimentación IEC adecuado que se suministra con el producto. También incluye un fusible externo. En caso de que un fusible se funda por el funcionamiento, podrá encontrar un fusible de recambio en el portafusible. Si desea cambiar el fusible, extraiga el cable de alimentación IEC y saque con cuidado el fusible original de su portafusible debajo de la toma de alimentación IEC (11a). Si el fusible se funde de nuevo, le aconsejamos que se ponga en contacto con un servicio técnico autorizado. No intente colocar un nuevo fusible, ya que esto podría provocar graves daños al amplificador.

Panel de control superior



1. Botón EQ

Este botón tiene diversas funciones, a saber:

- Al pulsarlo una vez, "despierta" el W-12 desde el modo de reposo.
- Al pulsarlo durante 5 segundos, pone el W-12 en modo de reposo.
- Cuando esté operativo, alterna entre tres perfiles de EQ diferentes.
- El LED indica el perfil de EQ seleccionado (si está operativo) y otros estados según el modo y el color. He aquí la matriz de colores:

BLANCO	-	Secuencia de encendido
AZUL	-	Perfil de EQ 1 (Película)
ROSA	-	Perfil de EQ 2 (Música)
VERDE	-	Perfil de EQ 3 (Impacto)
TURQUESA	-	Calibrando sala
ROJO	-	Restauración de los ajustes de fábrica (Estático)

AMARILLO Y OTRO COLOR - Modo de fallo (si parpadea con otro color. Ver más adelante).

En la página 10 encontrará más información acerca de los perfiles de EQ.

2. Botón Calibración

Este botón se usa para activar la corrección automática de la posición (APC). Sirve para medir los niveles de presión sonora (SPL) de la sala y corregir la respuesta de frecuencia del altavoz para compensar cualquier efecto de coloración del entorno. Si desea obtener más información sobre el uso de la APC, consulte la página 8.

3. Cavidad del micrófono

Se usa para configurar el subwoofer y ajustarlo a la acústica de la sala. Véase la página 8

4. Mando de volumen

Se utiliza para establecer el control de volumen del subwoofer. Ajústelo a un nivel en el que el subwoofer se combine adecuadamente con el resto del sistema. Consulte el proceso de instalación en la página 9 para ver la configuración inicial recomendada.

Instalación inicial



No enchufe a la red eléctrica el Silver W-12 hasta haber conectado todos los cables de señal.

En este momento habría que colocar el W-12 en la ubicación más adecuada, preferiblemente no justo en un rincón de la habitación, puesto que podría ocasionar que los graves retumbasen. Una vez colocado en la ubicación adecuada, es importante comprobar si los cables son lo suficientemente largos para que no queden tensos. Los cables deberían ser de menos de 10 metros para evitar interferencias.



Nunca enchufe o desenchufe los cables de entrada/salida RCA con el Silver W-12 encendido.

Para realizar la instalación inicial, ponga el interruptor de modo de alimentación en la posición On y deje desconectado el cable del disparador de 12 V.

Una vez los cables de entrada (y de salida, si fuese necesario) estén enchufados y el interruptor de modo de alimentación esté en posición On, se podrá enchufar el W-12 a la corriente eléctrica y encender el interruptor de alimentación.

Ciclo de alimentación

Cuando se encienda el W-12 por primera vez o haya transcurrido un período largo desde que se apagó, el botón EQ destellará en rojo 3 veces durante el encendido. Luego el W-12 entrará en modo de reposo (si el interruptor de modo de alimentación está en la posición Auto).

Cuando reciba una señal o el disparador de 12 V lo active, el LED se iluminará de blanco al encenderse y luego del color del último perfil de EQ seleccionado (o del perfil por defecto).

Si el interruptor de modo de alimentación está en la posición On, se iluminará de blanco al encenderse y luego del color del último perfil de EQ seleccionado (o del perfil por defecto).

Para continuar con el proceso de instalación, ponga el interruptor de modo de alimentación en la posición On para que se inicie la APC.

Instalación

Corrección automática de la posición

La corrección automática de la posición (APC) optimizará la salida acústica del subwoofer para adaptarlo al rendimiento ideal del sistema. Esto se logra eliminando los modos de sala dominantes respecto a la posición de escucha. La APC realizará mediciones desde 3 ubicaciones distintas de la sala para calcular la corrección más precisa.

NOTA: ejecute la APC antes de realizar la instalación automática del amplificador de A/V.

Para realizar la APC, siga los pasos siguientes:

1. Pulse el botón Calibración (componente 2, página 6) durante el funcionamiento normal para pasar al modo de calibración. Un LED azul parpadeante en el botón de calibración indica que el subwoofer está listo para realizar una medición para la APC.
2. Sitúe el micrófono en la ubicación normal de escucha y luego pulse el botón EQ para realizar una medición de la sala. Entonces destellará en turquesa y se oirá una serie de tonos.

Si no obtiene una buena lectura, el LED del botón EQ parpadeará en rojo y el subwoofer repetirá los tonos de prueba hasta lograr una medición lo bastante precisa. Entonces, el LED parpadeará en verde, luego en violeta (procesando la ecualización) y al final se apagará. El botón Calibración parpadeará en azul para indicar que deben realizarse un segundo y tercer conjunto de tonos.

3. Repita el paso 2 en otras dos ubicaciones de escucha para darle más información sobre la sala al subwoofer.

Dos buenos lugares para realizar las otras dos mediciones serían a 1 m a izquierda y derecha de la ubicación de escucha inicial.

El subwoofer calculará el error entre la posición actual y la respuesta de frecuencia ideal del sistema, y luego estimará y aplicará filtros digitales para optimizar la experiencia auditiva de la sala.

Cuando concluya la APC, el LED del botón Calibración se apagará y el LED del botón EQ pasará al color del último perfil de EQ seleccionado.

Si no desea realizar una segunda y tercera lectura de frecuencia para la APC, puede cancelar la prueba pulsando de nuevo el botón Calibración.

Conectado a un receptor de A/V

La mayoría de los amplificadores de A/V tienen sistemas de configuración automática. Si su amplificador tiene un procedimiento de autoconfiguración, ejecútelo ahora con el volumen ajustado entre las 10 y 12 en punto aproximadamente y con el interruptor de modo de alimentación en la posición On.

Cuando haya finalizado la autoconfiguración, compruebe que los ajustes del amplificador A/V en el subwoofer sean correctos. La frecuencia de separación (crossover) debe ajustarse a la tabla de la página 4 y el nivel no debería variar en más de +/- 3 dB. En caso contrario, convendría reajustarla.

Cuando se asegure de que todo funciona correctamente, reproduzca varios fragmentos de música o película que conozca bien y aumente poco a poco el volumen hasta un nivel de escucha medio.

Conectado a un amplificador estéreo

Las entradas de estéreo izquierda y derecha podrían ser necesarias si se usa un amplificador estéreo de dos canales o un amplificador sin salida LFE. Conecte 2 cables de interconexión (izquierdo y derecho) desde el amplificador a las entradas marcadas como IN L y R.

Con el amplificador pre-/integrado ajustado a un nivel bajo, configure el subwoofer como se explica a continuación antes de reproducir música o tonos de prueba:

- Ajuste el volumen a las 10 en punto aproximadamente (página 6).
- Establezca la frecuencia en función de sus altavoces principales (consulte la tabla de la página 4).
- Fase a 0 (página 4).

Ahora reproduzca música conocida y ajuste poco a poco el volumen o la frecuencia hasta que la integración y el equilibrio del subwoofer con el resto del sistema sean de su agrado.

Perfiles de EQ

El Silver W-12 tiene 3 perfiles de EQ preestablecidos: EQ1 (Película), EQ2 (Música) y EQ3 (Impacto).

Estos perfiles cambian las características del sonido procedente del subwoofer. Recomendamos encarecidamente que pruebe los diversos perfiles para ver cuál se ajusta mejor a su sala, gustos, entorno, etc. A continuación puede ver un ejemplo de los diferentes perfiles:

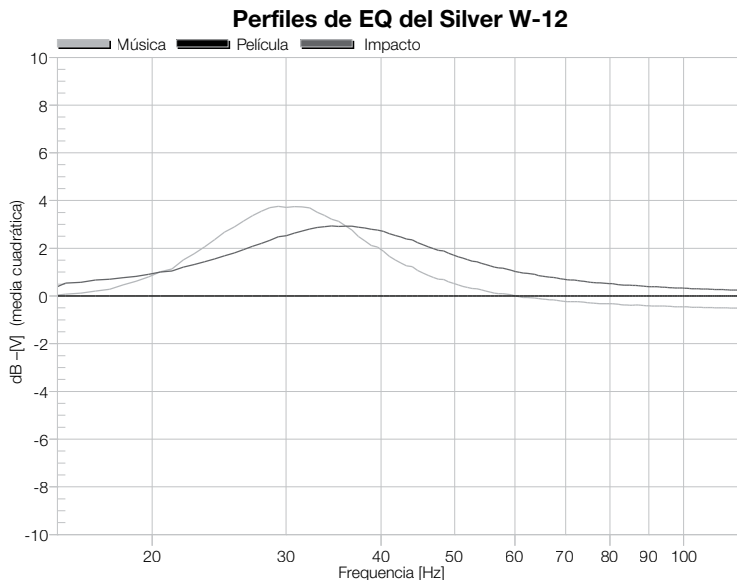

Información adicional sobre el encendido y apagado automático y la detección de señal

En modo de encendido automático, el método que "despierta" el sistema tiene prioridad hasta que entre en reposo, y el disparador siempre tiene prioridad sobre la detección de señal.

La detección de señal es sensible a aproximadamente 1 mV tanto para entradas estéreo como LFE.

A continuación se muestran algunos ejemplos:

1. El sistema "despierta" con una señal. Cuando se detiene, un temporizador contará 20 minutos hasta llegar a cero. Entonces, el sistema volverá a entrar en reposo. Si se vuelve a recibir una señal en ese período de 20 minutos, el sistema se reiniciará y se detendrá el temporizador. La línea del disparador no tendrá efecto alguno.
2. El sistema "despierta" porque el disparador de 12 V alcanza niveles altos. La recepción de señal no afectará al estado del amplificador. El amplificador volverá a entrar en reposo automáticamente cuando la línea del disparador de 12 V vuelva a ser baja.
3. El sistema "despierta" porque hay una señal presente y también el disparador de 12 V alcanza niveles altos. El disparador tendrá prioridad y la recepción de señal no tendrá efecto alguno.

Especificaciones

Configuración del sistema	Caja acústica hermética con MDF de 25 mm y refuerzo interno
Respuesta inferior de frecuencia	20 Hz (sala estándar según la Comisión Electrónica Internacional)
Límite superior de frecuencia	Variable 40–120 Hz
Alineación del filtro de paso bajo	4.º activo, orden de 24 dB/octava
Potencia del amplificador	500 vatios continuos
Clasificación del amplificador	Amplificador de clase D con interruptor de modo de alimentación (SMPSU)
Perfiles de ecualización de bajos	1: Película, 2: Música, 3: Impacto
Mando de fase	0–180 grados (ajustable)
Detección automática	Nivel de línea >2 mV
Requisitos de nivel de entrada	Reposo tras 20 minutos si no se detecta señal
Complementos del altavoz	1 x altavoz subwoofer C-CAM® con suspensión triple de 12" (305 mm) y bobina móvil de gran recorrido de 3" (76 mm)
Conexiones	Entrada estéreo RCA, salida estéreo RCA, entrada LFE, salida enlace LFE, entrada disparador de 12 V (minijack monoaural de 3,5 mm), USB (para actualización de firmware)
Entrada disparador de 12 V	5–12 V a través de minijack hembra monoaural de 3,5 mm
Dimensiones de la caja acústica (sin incluir rejilla ni amplificador) (Al x An x P)	340 x 340 x 380 mm 13 ^{3/8} x 13 ^{3/8} x 14 ^{15/16} pulgadas
Dimensiones (incluyendo rejilla, amplificador y pies) (Al x An x P)	370 x 340 x 410 mm 14 ^{9/16} x 13 ^{3/8} x 16 ^{1/8} pulgadas
Impedancia de entrada	> 20 kΩ
Tensión de alimentación	110–120 V CA / 220–240 V CA 50/60 Hz (seleccionado automático electrónico)
Consumo	400 vatios / 0,5 vatios en reposo (con homologación ErP)
Peso (desembalado)	20,1 kg

Resolución de problemas

Modo de fallo

El Silver W-12 puede mostrar 3 códigos de fallo distintos. Cada modo de fallo hace que el LED del botón EQ alterne entre amarillo y otro color: rojo, verde o azul.

Modo 1 - Problema con la fuente de alimentación

Parpadeo amarillo y rojo

Modo 2 - Problema con el amplificador de potencia

Parpadeo amarillo y verde

Si se producen estos fallos, primero intente realizar un ciclo de alimentación, quitando la alimentación durante al menos 5 minutos. Si eso no soluciona el problema, pruebe a restablecer los ajustes de fábrica.

Si sigue sin sonar o el modo de fallo sigue activo, póngase en contacto de inmediato con su distribuidor local o con Monitor Audio.

Restauración de los ajustes de fábrica

Si surgen problemas o se producen fallos, la primera medida a tomar será restaurar los ajustes de fábrica. Para llevarlo a cabo, pulse a la vez los botones 1 y 2 durante un tiempo.

Con ello restaurará lo siguiente:

- La EQ guardada actual (vuelve al perfil 1)
- Todos los datos de calibración del micrófono
- Todos los perfiles guardados de filtros por APC

Versión de firmware

Pulsar ambos botones durante un instante hace que el sistema informe sobre su versión de firmware actual haciendo parpadear los LED de los botones.

El LED del botón EQ equivale a 1 y el del botón Calibración equivale a 0. Haga las sumas y fíjese en las pausas para determinar la versión de firmware. Por ejemplo:

La versión de firmware 2.1.1 sería: LED de EQ x 2 - Pausa - LED de EQ x 1 - Pausa - LED de EQ x1

La versión de firmware 3.0.0 sería: LED de EQ x 3 - Pausa - LED de Calibración x 1 - Pausa - LED de Calibración x1

Información del usuario

Información del producto

Modelo: **Silver W-12**

N.º de serie del producto: _____

N.º de serie del panel del amplificador: _____

Fecha de compra: _____

Detalles del distribuidor

Nombre del distribuidor: _____

Dirección: _____

Código postal: _____

Correo electrónico: _____

Monitor Audio se reserva el derecho a modificar las especificaciones sin aviso previo.

Tanto la mano de obra como el funcionamiento del producto están garantizados respecto a defectos de fabricación durante **cinco** (5) años para los altavoces a partir de la fecha de compra (consulte las condiciones en el manual “Instrucciones importantes de seguridad”), siempre que el producto fuera suministrado por un distribuidor autorizado de Monitor Audio conforme al contrato de venta para cliente final.

Para ayudarnos a encontrar la información de su garantía en nuestra base de datos de clientes —en caso de que resulte necesario—, dedique unos minutos a registrar sus productos en el siguiente sitio web: monitoraudio.com.

Silver **w-12**

manual do utilizador

Índice

Índice_____	71	Ligado a um recetor AV_____	79
Introdução_____	71	Ligado a um amplificador estéreo__	79
Conjunto do pé com espigão_____	72	Perfis EQ_____	80
Para chãos alcatifados _____	72	Informações adicionais sobre função	
Fixação do pé com espigão para chãos		automática de ligar/desligar e deteção de	
de madeira/duros _____	72	sinais_____	80
Painel do amplificador_____	73	Especificações_____	81
Painel de controlo superior_____	76	Resolução de problemas_____	82
Configuração inicial_____	77	Modo de falha_____	82
Ciclo de alimentação_____	77	Reposição das definições de fábrica_____	82
Configuração_____	78	Versão do firmware_____	82
Correção automática da posição__	78	Informações do proprietário_____	83

Introdução

Obrigado por ter adquirido o subwoofer Silver W-12 da Monitor Audio, o qual foi concebido e produzido com sistemas e materiais de alta qualidade para lhe proporcionar longos anos de prazer, fiabilidade e orgulho.

O Silver W12 possui um design completamente novo e sofisticado com o controlo avançado de processamento DSP e um novo design do controlador. O novo amplificador de 500 watts com controlo DSP utiliza técnicas avançadas de conversão de alimentação de modo de seleção e um processamento superior para um maior controlo da dinâmica e uma capacidade de propagação muito mais elevada antes de qualquer sinal de distorção.

A construção sob a forma de caixa selada garante que esta combinação avançada proporciona graves firmes e potentes até uns estrondosos 22 Hz numa configuração típica de uma sala.

O W-12 possui o nosso sistema inovador de correção automática da posição (APC), totalmente desenvolvido a nível interno. A APC utiliza um microfone e sinais de prova para calcular automaticamente modos de sala prejudiciais e corrigir automaticamente a resposta de frequência, otimizando-a de acordo com a sala e a posição. É um processo automático simples e rápido que é uma revelação completa para o responsável pela instalação e que garante que o utilizador é capaz de desfrutar da qualidade do subwoofer conforme idealizado.

Leia este manual para se familiarizar com quaisquer dispositivos de segurança e saber como configurar o seu subwoofer para desfrutar da melhor experiência de audição de sempre.

Guarde este manual para futuras consultas.

Conjunto do pé com espigão

Para chãos alcatifados

O conjunto do pé com espigão da série Silver incorpora um espigão para a utilização em chãos alcatifados, assim como uma almofada de polímero macia (para a utilização em chãos de madeira ou de ladrilho).



Certifique-se de que não há fios escondidos por baixo do tapete que possam ser danificados pelos espigões.

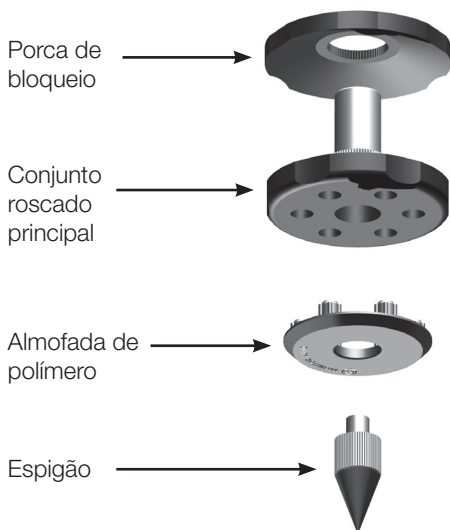

O pé é fornecido completamente montado para a utilização em chãos alcatifados. Basta fixá-lo na parte inferior da caixa. Para tal, aparafuse simplesmente os pés completamente no encaixe com quatro roscas situado na parte inferior da caixa. Se o seu tapete tiver um pelo muito grosso, remova a almofada de polímero macia do pé para garantir que o espigão atravessa o tapete até ao chão. Com um grande cuidado, endireite a caixa. Coloque a caixa na posição pretendida e verifique se está nivelada em todos os lados. Se estiver ligeiramente irregular, desaparafuse o espigão no ponto mais baixo e verifique novamente.

Continue este processo até que a caixa esteja completamente nivelada. Utilize a porca de bloqueio no pé para fixá-lo no sítio e evitar quaisquer vibrações indesejáveis.

Fixação do pé com espigão para chãos de madeira/duros

Para a utilização em chãos duros ou onde os espigões não sejam adequados, é possível utilizar o pé sem o espigão. Para utilizar o pé desta forma, segure cuidadosamente na parte serrilhada do espigão e rode-o no sentido contrário aos ponteiros do relógio para desapertar o espigão completamente.

Poderá ser mais fácil remover primeiro a almofada de polímero para aumentar o ponto de apoio no espigão.

A almofada deve ser recolocada antes de realizar a operação de nivelamento descrita previamente.



Painel do amplificador

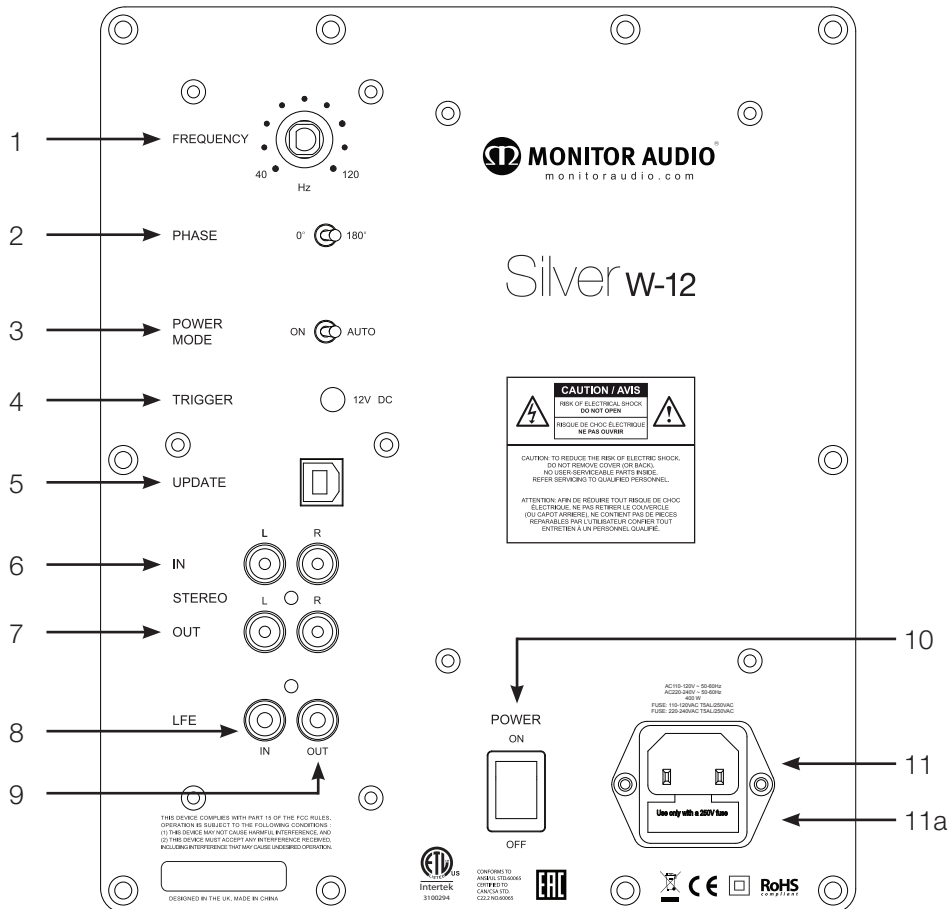

1. Controlo da frequência de transição

O controlo da frequência de transição apenas funciona quando ligado às entradas estéreo. Não tem qualquer efeito quando ligado à entrada LFE. Este controlo serve para ajustar o limite de alta frequência (filtro passa-baixo) do Silver W-12. O controlo da transição deverá ser ajustado de acordo com o tamanho ou a saída de graves dos altifalantes principais/satélites. Consulte a tabela a seguir como guia para ajustar o controlo da frequência de transição para a posição ideal. Grande parte do ajuste irá depender da resposta correta das baixas frequências dos altifalantes principais e da sua posição na sala. No entanto, recomendamos que experimente com vários valores.

Tipo de altifalante principal	Ajuste do controlo da transição
Altifalante de chão grande	40-60 Hz
Altifalante de chão pequeno	50-70 Hz
Altifalante de montagem em prateleira/suporte grande	50-80 Hz
Altifalante de montagem em prateleira/suporte pequeno	60-90 Hz
Altifalante satélite pequeno	80-120 Hz

1. Seletor de controlo da fase

O controlo da fase é utilizado para sincronizar qualquer atraso entre o Silver W-12 e os altifalantes principais/satélites. Quando o Silver W-12 está em fase com os altifalantes principais/satélites, o som deverá ser totalmente encorpado. Sente-se numa posição de audição normal enquanto ajusta o seletor da fase. Poderá ser necessária a ajuda de outra pessoa. Quando ajustada corretamente, a posição do subwoofer deverá ser praticamente indetetável. Recomendamos que experimente com vários valores para conseguir os melhores resultados. No entanto, note que, na maioria dos casos, o seletor de controlo da fase deverá estar ajustado para 0 graus, especialmente quando se utiliza um processador AV ou amplificador/recetor AV.

2. Seletor do modo de alimentação com função de ligação automática

O seletor do modo de alimentação tem duas posições: "On" (ligado) – "Auto" (automático). Com o interruptor na posição "On" (ligado), o subwoofer está permanentemente ligado em todas as condições e necessita ser colocado manualmente no modo de espera. No modo de espera, o W-12 pode ser reativado premindo o botão EQ. Na posição "Auto", o subwoofer reativa-se automaticamente após ter recebido um sinal de entrada e permanece ligado enquanto estiver a receber um sinal. O Silver W-12 muda para o modo de espera após um período de 20 minutos sem um sinal LFE. Consulte a página 9 para mais informações.

3. Entrada do disparador de 12 V ~ Pino central = +12 VCC

Para o controlo da alimentação externa do amplificador/recetor AV ao W-12, a Monitor Audio recomenda que utilize esta função, pelo que está incluído um terminal. Este sinal de 12 volts é gerado pelo amplificador/recetor AV que indica ao W-12 para ativar o modo de espera. Isto permite que a função de ligar/desligar seja controlada com mais precisão, além de ser mais eficiente em termos de consumo de energia. Quando se utiliza o disparador de 12 V, o seletor do modo de alimentação (3) tem de estar na posição **AUTO** para funcionar corretamente.

4. Conector USB

É fornecido para atualizar o firmware do W-12.

5. Entradas de nível de linha RCA (esquerda e direita estéreo)

Para ligação a um sistema amplificador de 2 canais/estéreo. A ligação deve ser fornecida por um par de cabos de sinal de alta qualidade a partir da secção de pré-saída de um amplificador.

Nota: os comprimentos dos cabos não devem exceder 10 metros a fim de evitar a interferência de outros aparelhos elétricos.

6. Saídas de nível de linha RCA (esquerda e direita estéreo)
São utilizadas para interligar subwoofers adicionais ao W-12 através de uma ligação do tipo "em série". As saídas são conexões apenas para saída de ligação e não fornecem qualquer forma de filtragem.
7. Entrada LFE (tipo RCA)
Esta entrada é utilizada para ligar o W-12 a um amplificador/recetor AV. Quando se utiliza a entrada LFE, o controlo da transição não é utilizado. Isto deve-se ao facto de a função de transição ser controlada e definida pelo amplificador/recetor AV quando o seu procedimento de configuração é executado.
8. Saída/ligação LFE (tipo RCA)
É utilizada para interligar subwoofers adicionais ao W-12 através de uma ligação do tipo "em série". A saída é uma conexão apenas para saída de ligação e não fornece qualquer forma de filtragem.
9. Interruptor de alimentação
O interruptor de alimentação deverá ser colocado na posição "Off" (desligado) quando o Silver W-12 não for ser utilizado durante longos períodos de tempo. O interruptor deverá estar na posição "On" (ligado) para que o subwoofer funcione.
ATENÇÃO: devido ao facto de o interruptor de alimentação estar situado no painel posterior, o aparelho deve estar localizado numa área livre de obstruções para permitir o acesso ao interruptor de alimentação.
10. Localização do conector de alimentação IEC/fusível
O Silver W-12 inclui uma tomada de dois pinos para a ligação à corrente. Utilize APENAS o terminal de alimentação IEC adequado com o produto. É igualmente incluído um fusível de alimentação externa. Se um fusível rebentar durante o funcionamento, é fornecido um fusível de reserva no porta-fusíveis para substituição. Caso pretenda substituir o fusível, remova o cabo de alimentação IEC e retire o fusível original do respetivo porta-fusíveis por baixo da tomada de ligação à corrente IEC (11a). Se o fusível fundir novamente, recomendamos que solicite a ajuda de um agente de assistência autorizado. NÃO tente instalar um novo fusível, pois isso poderá causar danos graves na unidade do amplificador.

Painel de controlo superior

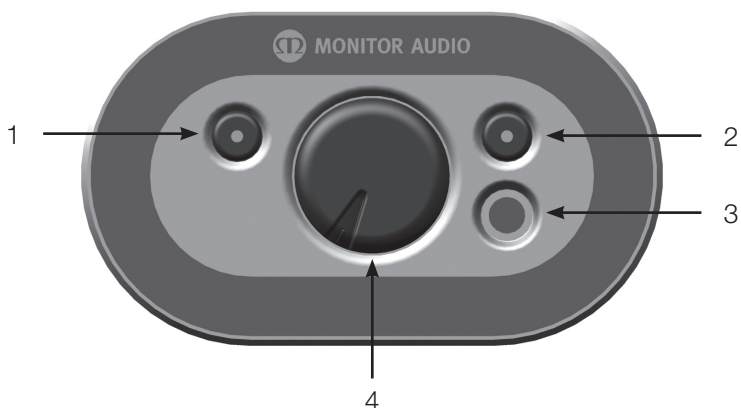

1. Botão EQ

Este botão possui diversas funções, encontrando-se listadas abaixo:

- Retira o W-12 do modo de espera ao premi-lo uma única vez
- Manter o botão premido (5 segundos) coloca o W-12 no modo de espera.
- Quando estiver operacional, passará por três perfis EQ diferentes.
- O LED indica o perfil EQ selecionado (enquanto operacional) e outros estados, dependendo do modo e da cor. A seguir, é possível visualizar uma matriz de cores.

BRANCO	-	Sequência de arranque
AZUL	-	Perfil EQ 1 (Filmes)
ROSA	-	Perfil EQ 2 (Música)
VERDE	-	Perfil EQ 3 (Impacto)
CIANO	-	Calibração da sala em curso
VERMELHO	-	Reposição das definições de fábrica (Estático)

AMARELO E OUTRA COR - Modo de falha (Ao piscar com outra cor. Ver abaixo.)

Na página 10 são fornecidas mais informações sobre os perfis EQ.

2. Botão de calibração

O botão de calibração é utilizado para inserir a correção automática da posição (APC). É utilizado para efetuar medições SPL da sala e para corrigir a resposta de frequência do altifalante para compensar quaisquer efeitos de coloração do ambiente. Consulte a página 8 para obter mais informações sobre a execução da APC.

3. Tomada para microfone

Utilizada para configurar o subwoofer, ajustando a acústica da sala. Consulte a página 8

4. Controlo do volume

Utilizado para definir o controlo do volume do subwoofer. Ajuste-o até um nível em que o volume do subwoofer se espalhe perfeitamente pelo resto do sistema. Consulte o procedimento de configuração na página 9 para saber quais as configurações iniciais recomendadas.

Configuração inicial



Não ligue o Silver W-12 à corrente até todos os cabos de sinal estarem ligados.

Agora o W-12 deverá ser colocado na posição mais adequada, de preferência não diretamente no canto de uma divisão, pois isto poderá causar uma propagação excessiva dos graves. Assim que estiver na posição pretendida, é importante verificar se os cabos são suficientemente compridos para estarem confortavelmente acessíveis e não sujeitos a tensão. Os cabos devem possuir um comprimento inferior a 10 metros para evitar interferência.



Nunca ligue ou desligue os terminais de entrada/saída RCA com o Silver W-12 ligado.

Para a configuração inicial, coloque o seletor do modo de alimentação na posição "On" (ligado) e deixe o cabo do disparador de 12 V desligado.

Após os cabos de entrada (e de saída, se necessário) estarem ligados e o seletor do modo de alimentação estar na posição "On" (ligado), o W-12 pode ser ligado à corrente e no interruptor de alimentação.

Ciclo de alimentação

Quando o W-12 é ligado pela primeira vez ou após estar desligado durante um longo período de tempo, o botão EQ piscará 3 vezes a vermelho ao ligar-se e, de seguida, entrará no modo de espera (se o seletor do modo de alimentação estiver na posição automática).

Quando deteta um sinal ou é ativado pelo disparador de 12 V, o LED ilumina-se a branco ao arrancar e, de seguida, da cor do perfil EQ previamente selecionado (ou predefinido).

Se o interruptor do modo de alimentação estiver na posição "On" (ligado), estará branco ao arrancar e, de seguida, da cor do perfil EQ previamente selecionado (ou predefinido).

Para prosseguir com o procedimento de arranque, coloque o seletor do modo de alimentação na posição "On" (ligado) para a APC ser iniciada.

Configuração

Correção automática da posição

A correção automática da posição (APC) otimizará a saída acústica do subwoofer para corresponder ao desempenho ideal do sistema, removendo os modos dominantes da sala da posição de audição. A APC efetuará medições a partir de 3 lugares sentados diferentes na sala para atingir o nível mais exato de correção.

NOTA: execute a APC antes de executar a configuração de sala automática do seu amplificador AV.

Para executar a APC, siga os passos listados abaixo:

1. Premir o botão de calibração (item 2, página 6) em operação normal fará com que entre no modo de calibração. Um LED a piscar a azul no botão de calibração indica que o subwoofer está pronto para efetuar uma medição de APC.
2. Coloque o microfone na posição de audição normal e prima o botão EQ para ativar uma medição de sala. Este piscará a ciano e será emitida uma série de sinais.

Caso não consiga efetuar uma leitura suficientemente boa, o LED do botão EQ piscará a vermelho e o subwoofer emitirá novamente os sinais de prova até obter uma medição suficientemente exata. Em seguida, o LED piscará a verde e depois a roxo (processando a equalização) e desligar-se-á. O botão de calibração piscará a azul, indicando que necessita de emitir um segundo e terceiro conjunto de sinais.

3. Repita o passo 2 noutras 2 posições de audição para facultar mais informações de sala ao subwoofer.

Um local adequado para a segunda e terceira medições seria 1 m para a esquerda e para a direita da posição de audição inicial.

O subwoofer calculará o erro entre a posição atual de audição e a resposta de frequência ideal do sistema e, de seguida, calculará e aplicará filtros digitais para otimizar a experiência de audição na sala.

Após concluir a APC, o LED do botão de calibração desligar-se-á e o LED do botão EQ acender-se-á da cor do perfil EQ previamente selecionado.

Caso não pretenda executar uma segunda e terceira varreduras de frequência, pode cancelar o teste premindo novamente o botão de calibração.

Ligado a um recetor AV

A maioria dos amplificadores AV possui sistemas de configuração automática. Caso o seu amplificador disponha de um procedimento de configuração automática, execute-o agora com o volume ajustado aproximadamente para as 10-12 horas e o seletor do modo de alimentação na posição "On" (ligado).

Após a configuração automática ser concluída, verifique as configurações no amplificador AV relativamente ao subwoofer para garantir que estão corretas. A frequência de transição deverá ser sensivelmente a mesma que a da tabela na página 4 e o nível deve ser igual a +/- 3 dB. Se assim não for, sugerimos que efetue os ajustes necessários.

Agora, reproduza vários excertos de música/filme com que esteja familiarizado, aumentando gradualmente o volume até um nível de audição médio quando tiver a certeza de que tudo está a funcionar corretamente.

Ligado a um amplificador estéreo

Pode ser necessária uma entrada estéreo do lado esquerdo e do lado direito se estiver a utilizar um amplificador estéreo de 2 canais ou um amplificador sem saída LFE. Ligue 2 cabos interligados (esquerda e direita) desde um amplificador até às ligações assinaladas como entradas do lado esquerdo e direito.

Com o amplificador pré-integrado configurado para um nível baixo, configure o subwoofer utilizando o guia sugerido a seguir antes de reproduzir quaisquer sinais de prova/música.

- Ajuste o volume aproximadamente para as 10 horas (página 6)
- A frequência deve ser configurada de acordo com os seus altifalantes principais (consulte a tabela na página 4)
- Fase até 0 (página 4)

Agora, reproduza música com que esteja familiarizado e ajuste gradualmente o volume e/ou frequência até estar satisfeito com a integração e o equilíbrio do subwoofer com o resto do sistema.

Perfis EQ

O Silver W-12 possui 3 perfis EQ predefinidos. Estes são: EQ1 (Filmes), EQ2 (Música) e EQ3 (Impacto).

Estes perfis alteram as características do som a partir do subwoofer. Recomendamos vivamente que experimente os diferentes perfis para perceber o que mais se adequa à sua sala, preferências, ambiente, etc. A seguir, é possível visualizar um exemplo da funcionalidade dos diferentes perfis:

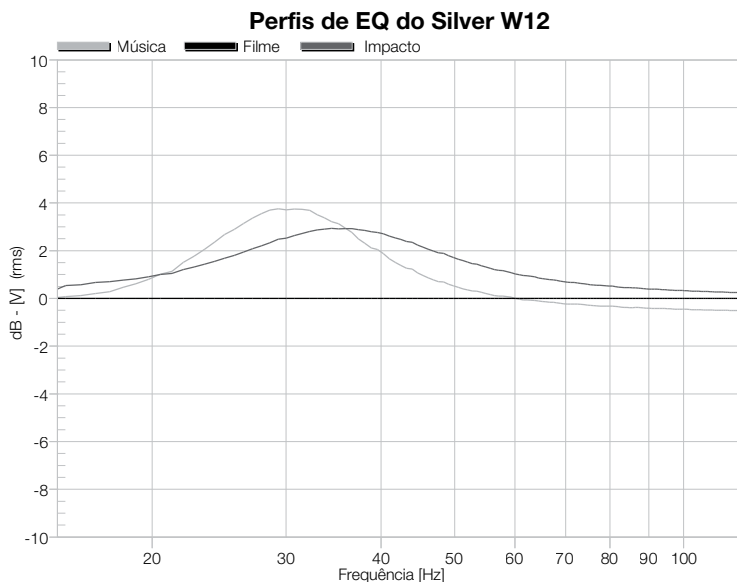

Informações adicionais sobre função automática de ligar/desligar e detecção de sinais

No modo de alimentação automático, o método que reativa o sistema é prioritário até ser colocado no modo de espera, com o disparador sempre prioritário em relação à detecção de sinais.

A detecção de sinais possui uma sensibilidade de cerca de 1 mV nas entradas estéreo e LFE.

A seguir, poderá visualizar alguns exemplos:

1. O sistema é reativado com sinal. Quando o sinal é desligado, um temporizador de 20 minutos começará a contar até zero. Quando chegar a zero, o sistema entrará novamente no modo de espera. Se for novamente introduzido um sinal dentro deste período de 20 minutos, o sistema será reposto e irá parar o temporizador. A linha do disparador não terá qualquer efeito.
2. O sistema é reativado com a subida do disparador de 12 V. A detecção de sinal não afetará o estado do amplificador. O amplificador entrará automaticamente no modo de espera quando as transições da linha do disparador de 12 V baixarem.
3. O sistema é reativado com o sinal presente e o disparador de 12 V alto. O disparador terá prioridade e a detecção de sinais não terá qualquer efeito.

Especificações

Formato do sistema	Caixa selada com construção em M.D.F. de 25 mm com braçadeiras internas
Resposta de baixa frequência	20 Hz (sala IEC típica)
Limite de frequência superior	40 – 120 Hz variável
Alinhamento do filtro passa-baixo	Quarto ativo, ordem 24 db/oitava
Saída de potência do amplificador	500 watts contínuos
Classificação do amplificador	Amplificador de Classe D com fonte de alimentação de seleção do modo (SMPSU)
Perfis EQ dos graves	1: Filme, 2: Música, 3: Impacto
Controlo da fase	0 e 180 graus (selecionável)
Deteção automática	Nível de linha > 2 mV
Requisitos de nível de entrada	Modo de espera ao fim de 20 minutos sem deteção de sinal
Tipo de controlador	1 x controlador do subwoofer C-CAM® de 12 pol. com suspensão tripla e bobina de voz de longo curso de 3 pol.
Ligações	Entrada RCA estéreo, saída de ligação RCA estéreo, entrada LFE, saída de ligação LFE, entrada para disparador de 12 V (minitomada mono de 3,5 mm), USB (para atualização do firmware)
Entrada para disparador de 12 V	5-12 V via minitomada mono de 3,5 mm
Dimensões da caixa (Excluindo grelha e amplificador) (A x L x P)	340 x 340 x 380 mm 13 ^{3/8} x 13 ^{3/8} x 14 ^{15/16} pol.
Dimensões (Incluindo grelha, amplificador e pés) (A x L x P)	370 x 340 x 410 mm 14 ^{9/16} x 13 ^{3/8} x 16 ^{1/8} pol.
Impedância de entrada	> 20 K ohms
Tensão de entrada de corrente	110 - 120 VCA/220 - 240 VCA 50/60 Hz (selecionada automaticamente de forma eletrónica)
Consumo de energia:	400 watts/0,5 watts em modo de espera (com aprovação ErP)
Peso (desembalado)	20,1 kg (44 lb 4 oz)

C-CAM® é uma marca comercial registada da Monitor Audio Ltd

Resolução de problemas

Modo de falha

O Silver W-12 pode apresentar 3 códigos de falhas individuais. Cada modo de falha faz com que o LED no botão EQ alterne entre amarelo e outra cor: vermelho, verde ou azul.

Modo 1 - Problema na unidade da fonte de alimentação

Intermitência amarelo/vermelho

Modo 2 - Problema no amplificador de alimentação

Intermitência amarelo/verde

Se estas falhas ocorrerem, tente executar um ciclo de alimentação primeiro, mantendo o aparelho desligado da corrente durante pelo menos 5 minutos. Caso isso não resolva o erro, tente uma reposição das definições de fábrica.

Se mesmo assim não houver sinal ou se o modo de falha continuar presente, contacte imediatamente o seu vendedor/distribuidor local ou a Monitor Audio.

Reposição das definições de fábrica

Se ocorrer qualquer problema ou anomalia, o primeiro procedimento a seguir será uma reposição das definições de fábrica. Esta reposição é acionada mantendo premidos os botões 1 e 2 em simultâneo.

Este procedimento irá repor:

- A EQ guardada atualmente (é reposta para o perfil 1)
- Todos os dados de calibração do microfone guardados
- Todos os perfis do filtro APC guardados

Versão do firmware

Premir brevemente ambos os botões faz com que o sistema apresente a sua versão de firmware atual através da intermitência dos LED nos botões.

O LED no botão EQ indica um 1 e o LED no botão de calibração indica um 0. Some o padrão e as pausas para determinar a versão do firmware, por exemplo:

A versão do firmware 2.1.1 seria 2 x LED do EQ - Pausa - 1 x LED do EQ - Pausa - 1 x LED do EQ

A versão do firmware 3.0.0 seria 3 x LED do EQ - Pausa - 1 x LED de calibração - Pausa - 1 x LED de calibração.

Informações do proprietário

Detalhes do produto

Modelo: **Silver W-12**

N.º de série do produto: _____

N.º de série do painel do amplificador: _____

Data de compra: _____

Detalhes do vendedor

Nome do vendedor: _____

Morada: _____

Código postal: _____

Endereço eletrónico: _____

A Monitor Audio reserva-se o direito de alterar as especificações sem aviso.

A construção e o desempenho deste produto têm garantia contra defeitos de fabrico por um período de **cinco** anos para os altifalantes a partir da data de compra (consulte as condições no folheto Instruções importantes de segurança), desde que o produto tenha sido fornecido por um revendedor autorizado da Monitor Audio ao abrigo do contrato de venda ao consumidor.

Para nos ajudar a localizar os detalhes da sua garantia na nossa base de dados de clientes, caso haja necessidade, despenda de alguns minutos e registe o(s) seu(s) produto(s) online em: monitoraudio.com.

Silver **W-12**

gebruikershandleiding

Inhoud

Inhoud_____	85	Aangesloten op een AV-ontvanger_____	93
Introductie_____	85	Aangesloten op een stereoversterker_____	93
Puntvoetjesset_____	86	EQ-profielen_____	94
Voor kamers met tapijt _____	86	Aanvullende informatie voor automatisch in-/	
Puntvoetjesbevestiging voor houten/		uitschakelen en signaaldetectie_____	94
harde vloeren _____	86	Specificaties_____	95
Versterkerpaneel_____	87	Probleemoplossing_____	96
Bovenste bedieningspaneel_____	90	Foutmodus_____	96
Opstelling_____	91	Fabrieksinstellingen herstellen_____	96
Stroomcyclus_____	91	Firmware-versie_____	96
Installatie_____	92	Informatie eigenaar_____	97
Automatic Position Correction_____	92		

Introductie

Bedankt voor de aankoop van de Monitor Audio Silver W-12 subwoofer, die ontworpen en geproduceerd is met gebruik van kwaliteitssystemen en -materialen voor het bieden van jarenlang amusement, betrouwbaarheid en eigendomstrots.

De Silver W12 is een compleet nieuw en geraffineerd ontwerp, voorzien van een krachtige digitale signaalprocessor (DSP) en een nieuw driver design. De nieuwe 500 watt DSP-bestuurde versterker maakt gebruik van geavanceerde stroomschakel-conversietechnieken en verbeterde verwerking voor meer dynamische controle en een veel grotere marge alvorens enige blijk van vervorming.

Dankzij de gesloten behuizing biedt deze krachtige combinatie bij een gemiddelde kamerinstelling een strakke, krachtige bas tot aan een donderende 22 Hz.

De W-12 is uitgerust met ons innovatieve Automatic Position Correction (APC)-systeem dat geheel intern is ontwikkeld. Het APC-systeem maakt gebruik van een microfoon en testtonen om automatisch nadelige staande golven te berekenen en de frequentierespons te corrigeren door deze voor de kamer en positie te optimaliseren. Dit is een eenvoudig en snel, geautomatiseerd proces, wat de installatie een stuk eenvoudiger maakt. Het biedt de gebruiker de garantie te kunnen genieten van een optimale subwooferkwaliteit.

Neem voor de best mogelijke luisterervaring deze handleiding door voor meer informatie over de veiligheidsvoorschriften, en instructies voor het installeren van de subwoofer.

Bewaar deze handleiding voor naslagdoeleinden.

Puntvoetjeset

Voor kamers met tapijt

De puntvoetjeset van de Silver zijn puntvormig aan de onderzijde om stevig op tapijt te kunnen staan. Voor vloeren van hout of tegels is er een zacht stootkussen van polymeer.



Zorg ervoor dat er geen verborgen draden onder het tapijt liggen die beschadigd kunnen raken door de punt.

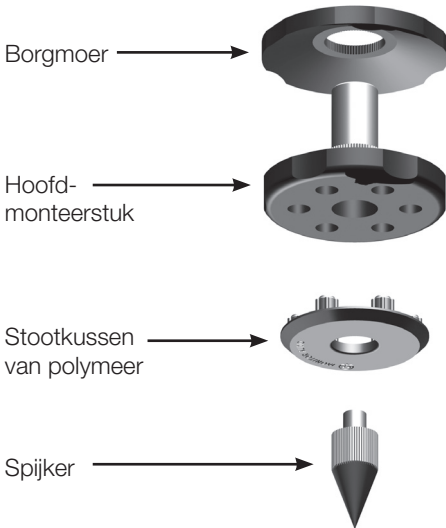

De voetjes zijn volledig gebruiksklaar om op tapijt gebruikt te worden. Ze hoeven alleen te worden vastgezet aan de onderkant van de behuizing. Dit kan eenvoudig worden gedaan door de voetjes volledig in de 4 schroefpunten te draaien aan de onderzijde van de behuizing. Als het tapijt erg dik is, verwijder dan de zachte stootkussens van polymeer en zorg ervoor dat de voetjes door het tapijt heen de vloer bereiken. Wees voorzichtig bij het rechtzetten van de behuizing. Plaats de behuizing op de gewenste plaats en zorg ervoor dat hij recht staat. Als hij niet helemaal recht staat, schroef dan het voetje op het laagste punt iets losser.

Herhaal dit tot de behuizing helemaal recht staat. Gebruik de borgmoer op de voetjes om ze vast te zetten en ongewilde vibraties te voorkomen.

Puntvoetjesbevestiging voor houten/harde vloeren

Voor harde vloeren waar de puntvormige voetjes niet geschikt zijn, kunnen de voetjes zonder punt worden gebruikt. Pak hiervoor de gekartelde kant van het voetje vast en draai de punt tegen de klok in om het los te maken.

Het is misschien makkelijker om eerst het stootkussen van polymeer te verwijderen, om de punt zo beter vast te kunnen pakken.

Het stootkussen moet opnieuw aangebracht worden vóór het uitvoeren van bovengenoemde stappen om de behuizing recht te zetten.



Versterkerpaneel

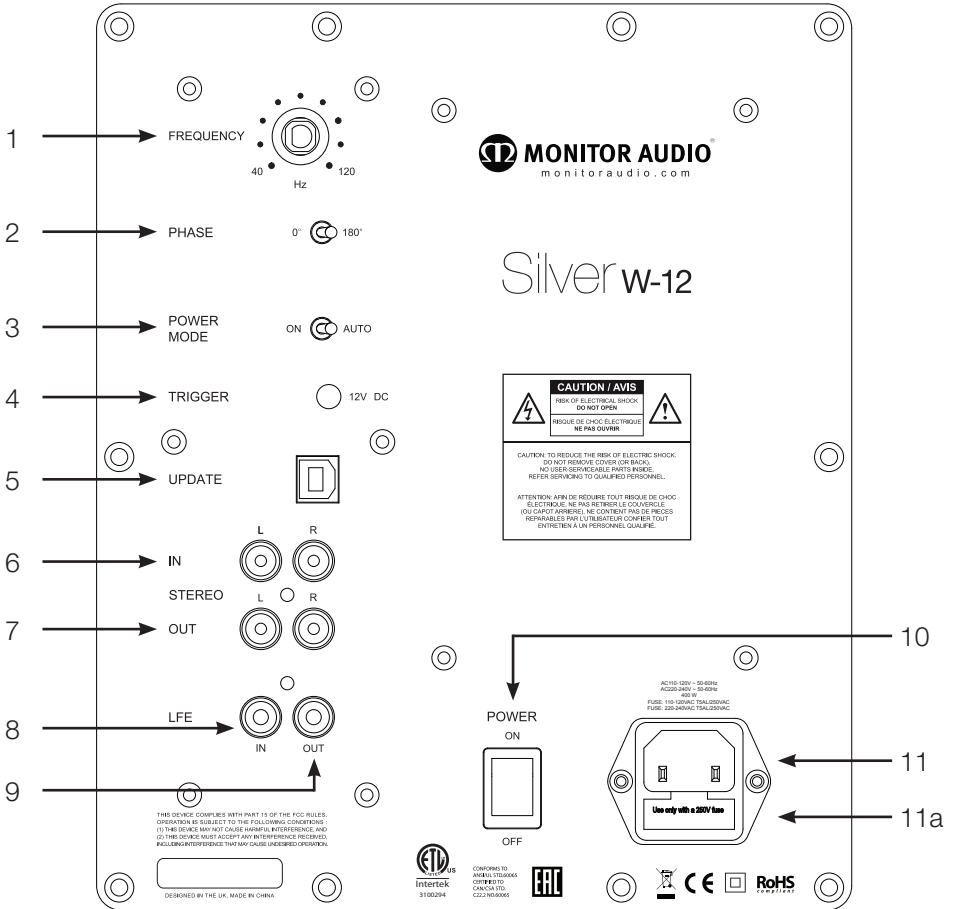

1. Crossover frequentie-instelling

De crossover frequentie-instelling werkt alleen wanneer aangesloten op de stereo-ingangen. Het werkt niet wanneer aangesloten op de LFE-ingang. Deze functie wordt gebruikt om de bovenste frequentielimiet (low pass) van de Silver W-12 in te stellen. De crossoverinstelling dient in overeenstemming met de grootte of basuitvoer van de hoofd-/satellietluidsprekers te worden ingesteld. Raadpleeg de onderstaande tabel om de crossover frequentie-instelling op de optimale stand te zetten. Deze stand zal in grote mate afhangen van de juiste lage frequentierespons van de hoofd-luidsprekers en hun plaatsing in de kamer. Experimenteer met de juiste instelling.

NEDERLANDS

Type hoofd-luidspreker	Crossover controle-instelling
Grote grond-luidspreker	40-60 Hz
Kleine grond-luidspreker	50-70 Hz
Grote hoger geplaatste luidspreker (boekenplank/mount)	50-80 Hz
Kleine hoger geplaatste luidspreker (boekenplank/mount)	60-90 Hz
Kleine satelliet-luidspreker	80-120 Hz

1. Faseschakelaar

De faseschakelaar wordt gebruikt om de vertraging tussen de Silver W-12 en de hoofd-/satellietluidsprekers te synchroniseren. Wanneer de fase tussen de Silver W-12 en de hoofd-/satellietluidsprekers juist is ingesteld, is het geluid vol van karakter. Ga in een normale luisterpositie zitten en verstel de faseschakelaar. Assistentie van een tweede persoon kan nodig zijn. Bij een correcte instelling is het bijna onmogelijk de locatie van de subwoofer vast te stellen. Het wordt aangeraden te experimenteren voor een optimaal resultaat. Let op: in de meeste gevallen dient de faseschakelaar op 0 graden te worden gezet, vooral wanneer er een digitale AV-verwerker of AV-ontvanger gebruikt wordt.

2. Stroomschakelaar met automatische inschakelfunctie ('auto')

De stroomschakelaar heeft twee instellingen: 'On'-'Auto' (automatisch inschakelen). Wanneer de schakelaar in de 'On'-positie staat, is de subwoofer permanent ingeschakeld in alle situaties en zal deze handmatig in stand-by moeten worden gezet. Vanuit stand-by kan de W-12 worden aangezet met een druk op de EQ-knop. Met 'Auto' schakelt de subwoofer automatisch in wanneer er een ingangssignaal wordt ontvangen en blijft deze ingeschakeld zolang er een signaal is. De Silver W-12 zal omschakelen naar stand-by als er 20 minuten lang geen LFE-signaal is. Zie pagina 9 voor meer informatie.

3. 12 volt-schakelingang ~ middenpin = +12 Vdc

Voor extern stroombeheer van de AV-versterker/-ontvanger naar de W-12. Monitor Audio raadt aan deze functie te gebruiken (een draad is meegeleverd). Dit 12 volt-signaal wordt afgegeven door de AV-versterker/-ontvanger, waardoor de W-12 inschakelt vanuit stand-by. Dit zorgt voor een nauwkeurigere automatische in-/uitschakelfunctie, en bespaart energie. Bij gebruik van de 12 volt-schakelaar moet de stroomschakelaar (3) op **AUTO** staan om naar behoren te functioneren.

4. USB-aansluiting

Deze wordt meegeleverd om de firmware van de W-12 bij te kunnen werken.

5. Lijnniveau-ingangen voor tulpstekkers (stereo, links en rechts)

Voor aansluiting aan een tweekanaals-/stereoversterkersysteem. Er dient verbonden te worden met een paar hoge kwaliteit signaalkabels vanaf de voorversterker-uitgang van een versterker.

Let op: de kabels dienen niet langer dan 10 meter te zijn om storing door andere elektrische apparaten te voorkomen.

6. Lijnniveau-uitgangen voor tulpstekkers (stereo, links en rechts)
Te gebruiken om extra subwoofers via de W-12 aan te sluiten door middel van een kettingverbinding. De uitgangen zijn uitsluitend "link out"-aansluitingen en bieden geen enkele soort filter.
7. LFE-ingang (tulp)
Deze ingang wordt gebruikt wanneer de W-12 aangesloten wordt op een AV-versterker of -ontvanger. Wanneer de LFE-ingang wordt gebruikt, is de crossoverinstelling niet in gebruik. Dit komt doordat de crossoverfunctie wordt bestuurd en ingesteld door de hierop aangesloten AV-versterker/-verwerker wanneer de instellingsprocedure wordt uitgevoerd.
8. LFE-uitgang / link (tulp)
Te gebruiken om extra subwoofers via de W-12 aan te sluiten door middel van een kettingverbinding. De uitgang is uitsluitend een "link out"-aansluiting en biedt geen enkele soort filter.
9. Hoofdschakelaar
De hoofdschakelaar dient op 'Off' te staan wanneer de W-12 langere tijd niet zal worden gebruikt. De schakelaar dient op 'On' te staan om de subwoofer te kunnen gebruiken.
WAARSCHUWING: omdat de hoofdschakelaar aan de achterkant van het apparaat zit, dient het apparaat geplaatst te worden in een open gebied zodat de hoofdschakelaar onbelemmerd bereikt kan worden.
10. Locatie IEC netstroomaansluiting/-zekering
De Silver W-12 wordt geleverd met een twee pins hoofdingang voor aansluiting op het stroomnet. Gebruik ENKEL de met dit product meegeleverde correcte IEC stroomkabel. Verder wordt een externe netstroomzekering meegeleverd. Als een zekering kapotgaat, gebruikt u de reserve zekering die zich in de zekeringenhouder bevindt. Voor vervanging van de zekering verwijdert u de IEC stroomkabel en haalt u voorzichtig de originele zekering uit de houder onder de IEC hoofdingang (11a). Slaat de zekering opnieuw door, neem dan contact op met een bevoegde servicedienst. Probeer NIET opnieuw een zekering te plaatsen. De versterker kan hierdoor ernstig beschadigd raken.

Bovenste bedieningspaneel



1. EQ-knop

Deze knop heeft meerdere functies. Zie hieronder:

- Met een druk op de knop wordt de W-12 uit stand-by gehaald.
- Bij langer indrukken (5 seconden) wordt de W-12 in stand-by gezet.
- Wanneer in gebruik, doorloopt het drie verschillende EQ-profielen.
- De LED geeft het gekozen EQ-profiel weer (wanneer in werking) en andere functies al naargelang de modus en kleur. Hieronder volgt een kleurschema.

WIT	-	Opstartprocedure
BLAUW	-	EQ-profiel 1 (films)
ROZE	-	EQ-profiel 2 (films)
GROEN	-	EQ-profiel 3 (impact)
CYAAN	-	Bezig met kalibreren ruimte
ROOD	-	Fabrieksinstellingen herstellen (statisch)

GEEL EN ANDERE KLEUR - Foutmodus (wanneer knipperend met een andere kleur. Zie hieronder).

Zie pagina 10 voor meer informatie over de EQ-profielen.

2. Kalibratieknop

De kalibratieknop wordt gebruikt om de Automatic Position Correction (APC) in te schakelen. Deze wordt gebruikt voor een SPL-meting van de kamer en om de frequentierespons van de luidspreker te corrigeren en mogelijke geluidseffecten uit de omgeving te compenseren. Zie pagina 8 voor meer informatie over het uitvoeren van de APC.

3. Microfooningang

Wordt gebruikt om de instellingen van de subwoofer aan te passen voor de kamer-akoestiek. Raadpleeg pagina 8.

4. Volume-instelling

Deze wordt gebruikt om het volume van de subwoofer in te stellen. Stel het dusdanig in dat de subwoofer zich perfect aanpast aan de rest van het systeem. Zie de opstellingsprocedure op pagina 9 voor de aanbevolen basisopstelling.

Opstelling



Steek de Silver W-12 niet in het stopcontact totdat alle signaalkabels zijn aangesloten.

De W-12 dient nu te worden geplaatst op de meest geschikte locatie, bij voorkeur niet volledig in de hoek van een ruimte aangezien dit overdadige basdreun kan veroorzaken. Na plaatsing op de gewenste locatie is het belangrijk om te controleren of de kabels aangesloten kunnen worden zonder dat er druk op komt te staan. Kabels dienen niet langer dan 10 meter te zijn om storing te voorkomen.



Verbind of verbreek de invoer/uitvoer hoofdtulpstekkers nooit terwijl de Silver W-12 aanstaat.

Zet tijdens het opstellen de stroomschakelaar in de 'On'-positie en stop de 12V-schakelaarkabel niet in het stopcontact.

Zodra de invoerkabels (en uitvoerkabels, indien nodig) zijn aangesloten en de stroomschakelaar op On staat, kan de W-12 worden aangesloten op het stopcontact en aangezet worden via de hoofdstroomschakelaar.

Stroomcyclus

Wanneer de W-12 voor het eerst wordt ingeschakeld of wanneer hij langere tijd uitgeschakeld is geweest, zal de EQ-knop driemaal rood knipperen tijdens het opstarten en vervolgens overgaan in stand-by (als de stroomschakelaar op automatisch inschakelen staat).

Wanneer hij een signaal opvangt of wordt ingeschakeld door een 12V-schakelaar, zal de LED wit oplichten tijdens het opstarten en vervolgens in de kleur veranderen van het eerder gekozen (of standaard) EQ-profiel.

Wanneer de stroomschakelaar op On staat zal de LED wit oplichten tijdens het opstarten en vervolgens in de kleur veranderen van het eerder gekozen (of standaard) EQ-profiel.

Zet de stroomschakelaar op 'On' om de opstellingsprocedure voort te zetten zodat de APC kan worden ingesteld.

Installatie

Automatic Position Correction

Automatic Position Correction (APC) optimaliseert de akoestische uitvoer van de subwoofer voor een optimale werking van het systeem door de dominante staande golven uit de luisterpositie te verwijderen. De APC zal metingen doen vanuit 3 verschillende zitposities binnen de ruimte voor een optimale correctie.

LET OP: voer de APC uit vóór uitvoer van de automatische kamerinstelling van uw AV-versterker.

Volg onderstaande stappen om de APC uit te voeren:

1. Druk op de kalibratieknop (nummer 2, pagina 6) tijdens normale werking om over te schakelen op de kalibratiemodus. Een knipperend blauwe LED in de kalibratieknop geeft aan dat de subwoofer klaar is om een APC-meting uit te voeren.
2. Plaats de microfoon in de normale luisterpositie en druk vervolgens op de EQ -knop om een kamermeting uit te voeren. De LED knippert nu in de cyaankleur en er zijn een aantal tonen hoorbaar.

Als de resultaten niet voldoende zijn, zal de EQ-knop rood knipperen en zal de sub de testtonen opnieuw uitvoeren tot hij een voldoende nauwkeurige meting verkrijgt. De LED zal dan groen knipperen, vervolgens paars (verwerking van de equalisatie) en uitschakelen. De kalibratieknop zal blauw knipperen ten teken dat er een tweede en derde set tonen moet worden uitgevoerd.

3. Herhaal stap 2 op twee andere luisterposities voor meer informatie over de ruimte voor de subwoofer.

Een goede afstand voor de tweede en derde metingen is 1 meter naar links en rechts van de oorspronkelijke luisterpositie.

De subwoofer zal dan de afwijking tussen de huidige luisterpositie en de ideale frequentierespons van het systeem berekenen, en vervolgens de digitale filters berekenen en toepassen voor een optimale luisterpositie in de kamer.

Aan het eind van de APC gaat de LED van de kalibratieknop uit, en krijgt de LED van de EQ-knop de kleur van het eerder gekozen EQ-profiel.

Indien u geen tweede of derde APC-frequentiemeting wilt uitvoeren, kunt u de test annuleren door opnieuw op de kalibratieknop te drukken.

Aangesloten op een AV-ontvanger

De meeste AV-versterkers hebben automatische instellingssystemen. Als de versterker een automatische instellingsprocedure heeft, is dit het moment om deze uit te voeren. Zorg daarbij dat het volume op ongeveer 10 - 12 uur ingesteld staat, en de stroomschakelaar op On.

Controleer wanneer de automatische instelling voltooid is of de instellingen van de AV-versterker voor de subwoofer correct zijn. De crossoverfrequentie dient ruwweg dezelfde te zijn als in de tabel op pagina 4 is aangegeven, en het niveau dient niet meer/minder dan +/- 3 dB te zijn. Pas de instellingen aan indien dit niet zo is.

Speel nu verschillende eerder beluisterde muziek-/filmfragmenten af en verhoog geleidelijk aan het volume voor een gemiddeld luisterniveau zodra is vastgesteld dat alles correct werkt.

Aangesloten op een stereoversterker

L en R stereo-ingangen kunnen nodig zijn indien gebruik wordt gemaakt van een tweekanaals stereoversterkersysteem, of een versterker zonder LFE-uitgang. Verbind 2 x verbindingskabels (links en rechts) van de versterker met de aansluitingen gemarkeerd met L en R.

Stel de voor-/geïntegreerde versterker in op een laag niveau en stel de subwoofer in volgens onderstaande aanbevelingen, voordat u muziek / testtonen afspeelt.

- Stel het volume in op ongeveer 10 uur (pagina 6).
- De frequentie moet overeenkomstig met de hoofduidsprekers worden ingesteld (zie de tabel op pagina 4)
- Fase tot 0 (pagina 4)

Speel bekende muziek af en pas het volume en/of de frequentie geleidelijk aan tot deze naar wens is en er sprake is van integratie en balans tussen de subwoofer en de rest van het systeem.

EQ-profielen

De Silver W-12 heeft 3 voorgeprogrammeerde EQ-profielen. Dit zijn EQ1 (films), EQ2 (muziek) en EQ3 (impact).

Deze profielen wijzigen de geluidseffecten van de subwoofer. Het wordt ten eerste aanbevolen de verschillende profielen uit te proberen om te zien welke het best aansluit op uw kamer, smaak, omgeving enz. Hieronder volgt een voorbeeld van de verschillende profielen:

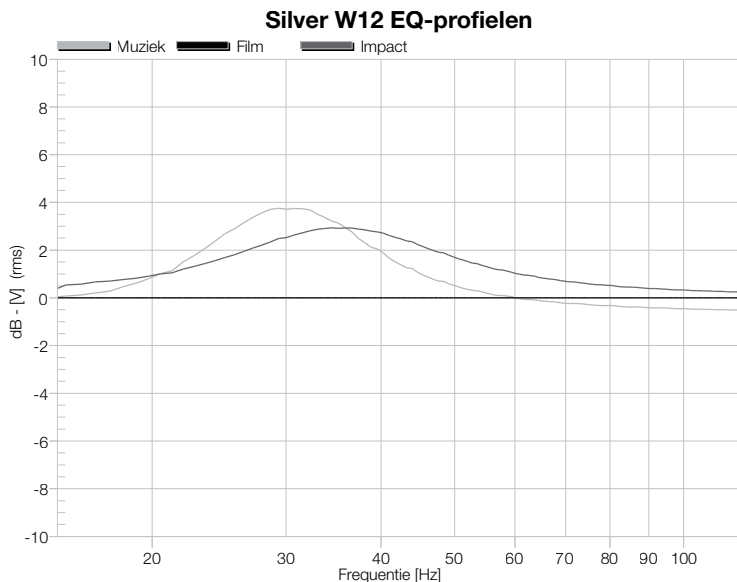

Aanvullende informatie voor automatisch in-/uitschakelen en signaaldetectie

In de automatische inschakelmodus krijgt de methode die het systeem inschakelt prioriteit tot het in stand-by wordt gezet, waarbij de schakelaar altijd voorrang krijgt boven de signaaldetectie.

De signaaldetectie heeft een gevoeligheid van ongeveer 1 mV op de stereo- en LFE-ingangen. Hieronder volgen enkele voorbeelden:

1. Het systeem wordt ingeschakeld door middel van een signaal. Wanneer het signaal stopt, begint een timer van 20 minuten af te tellen tot nul. Bij nul gaat het systeem opnieuw in stand-by. Wanneer er binnen deze 20 minuten opnieuw een signaal wordt geïntroduceerd, wordt het systeem teruggezet en stopt de timer. De triggerlijn heeft geen invloed.
2. Het systeem wordt ingeschakeld met de 12V-schakelaar in opwaartse richting. De signaalschakelaar heeft geen invloed op de versterker. De versterker zal automatisch in stand-by gaan als de 12V-triggerlijn omlaag gaat.
3. Het systeem wordt ingeschakeld bij aanwezigheid van een signaal en een hoge 12V-schakelaar. De schakelaar heeft voorrang, en de signaaldetectie heeft dan geen invloed.

Specificaties

Systeemformaat	Gesloten behuizing met 25 mm MDF constructie met interne bracing.
Lage frequentierespons	20 Hz (normale IEC ruimte)
Hoge frequentielimiet	40 – 120 Hz variabel
Uitlijning lage tonen filter	Active 4th, order 24db/octaaf
Versterker stroomuitvoer	500 watt continu
Versterker classificatie	Klasse D versterker met stroomschakelaar (SMPSU)
Bas EQ-profielen	1: Film, 2: Muziek, 3: Impact
Fase-instelling	0 & 180 graden (verwisselbaar)
Auto-sensing	Lijnniveau > 2 mV
Invoervereisten	Stand-by na 20 minuten zonder enig signaal
Drivertoevoeging	1 x 12" C-CAM® subwoofer driver met drievoudige vering en 3" lange spreekspoel
Aansluitingen	Stereo tulpstekkeringang, stereo tulpstekker link-uitgang, LFE-ingang, LFE link-uitgang, 12V-schakelingang (3,5 mm mono mini-jack), USB (voor bijwerking firmware)
12V-schakelingang	5 - 12 V via 3,5 mm mono mini-jackfitting
Afmetingen behuizing (exclusief rooster en versterker) (H x B x D)	340 x 340 x 380 mm 13 ^{3/8} x 13 ^{3/8} x 14 ^{15/16} inch
Afmetingen (inclusief rooster, versterker en voeten) (H x B x D)	370 x 340 x 410 mm 14 ^{9/16} x 13 ^{3/8} x 16 ^{1/8} inch
Ingangsimpedantie	> 20 kOhm
Voltage netstroomaansluiting	110 - 120 Vac / 220 - 240 Vac 50/60 Hz (elektronisch automatische selectie)
Stroomverbruik	400 watt / 0,5 watt in stand-by (ErP goedgekeurd)
Gewicht (uitgepakt)	20,1 kg (44 lb 4 oz)

C-CAM® is een geregistreerd merk van Monitor Audio Ltd.

Probleemoplossing

Foutmodus

De Silver W-12 kan drie afzonderlijke foutcodes weergeven. Elke foutmodus verandert de LED van de EQ-knop om beurten in geel en een andere kleur; rood, groen of blauw.

Modus 1 - Probleem met de stroomvoorziening

Knippert geel/rood

Modus 2 - Probleem met de stroomversterker

Knippert geel/groen

Als deze fout optreedt, probeer dan eerst de stroom te onderbreken, en houd de stekker minstens 5 minuten uit het stopcontact. Als dit het probleem niet verhelpt, probeer dan de fabrieksinstellingen te herstellen.

Neem, indien het apparaat nog steeds geen signaal afgeeft, of de foutmodus nog steeds aanwezig is, onmiddellijk contact op met uw lokale verkooppunt/distributeur of Monitor Audio.

Fabrieksinstellingen herstellen

Als er zich problemen of storingen voordoen, moeten eerst de fabriekinstellingen worden hersteld. Dit kan door tegelijkertijd knop 1 en knop 2 lang in te drukken.

Hiermee wordt teruggezet:

- De huidige opgeslagen EQ (keert terug naar profiel 1)
- Opgeslagen microfoon-kalibratiegegevens
- Opgeslagen APC-filterprofielen

Firmware-versie

Door beide knoppen kort in te drukken geeft het systeem de huidige firmware-versie weer. Dit gebeurt door de LEDs van de knoppen te laten knipperen.

De LED van de EQ-knop geeft een 1 weer en de LED van de kalibratieknop een 0. Tel de patronen en pauzes op om de firmware-versie vast te stellen, bijvoorbeeld:

Firmware versie 2.1.1 is 2 x EQ LED - Pauze - 1 x EQ LED - Pauze - 1 x EQ LED

Firmware versie 3.0.0 is 3 x EQ LED - Pauze - 1 x kalibratie LED - Pauze - 1 x kalibratie LED.

Productdetails

Model: **Silver W-12**

Product serienummer: _____

Versterkerpaneel serienummer: _____

Aankoopdatum: _____

Details verkooppunt

Naam verkooppunt: _____

Adres: _____

Postcode: _____

E-mailadres: _____

Monitor Audio behoudt zich het recht voor om specificaties te wijzigen zonder verdere kennisgeving.

Voor zowel het vakmanschap als de prestaties van dit product geldt een garantie van **vijf** jaar voor luidsprekers vanaf de datum van aankoop (zie de voorwaarden in de bijsluiter Veiligheidsinstructies), op voorwaarde dat het product is gekocht bij een geautoriseerde verkoper van Monitor Audio volgens de geldende verkoopovereenkomst.

Om ons te helpen uw garantiegegevens binnen ons klantenbestand te vinden, indien vereist, kunt u uw product(en) simpel online registreren op: monitoraudio.com.

Silver W-12

用户手册

目录

目录	99	连接到音频接收器	107
介绍	99	连接到立体功放器	107
钉脚支架组装	100	均衡器配置	108
对于地毯地板	100	自动开/关以及信号传感附加信息	108
安装钉脚支架于木地板/硬地板	100	规格	109
功放器面板	101	故障分析	110
顶部控制面板	104	故障模式	110
初始设置	105	恢复出厂设置	110
重新启动	105	固件版本	110
设置	106	用户信息	111
自动定位纠正	106		

介绍

感谢您购买猛牌Silver W-12低音炮，该低音炮使用高级系统与优质材料设计制造，为用户提供长期音乐享受，性能可靠，用户拥有该产品均有自豪感与满足感。

Silver W12采用全新的精巧设计，其特性在于强效控制数字信号处理器处理以及全新驱动设计。全新500瓦特数字信号处理器控制扩音器使用高级开关电源功率转换技术以及出色的处理功能，在出现任何音色失真迹象之前，提升了动态控制功能以及更大的动态余量。

密封箱构造设计确保该产品的强大组合功能，在典型的房间设置中全方位提供紧凑强有力的22赫兹低音效果。

Silver W-12的特点为在室内完全开发的、且极具创意的自动定位纠正（APC）系统。自动定位纠正使用麦克风以及测试音调自动计算不利的空间模式并自动纠正频率响应，根据空间模式以及定位优化频率响应。这一简单快速的自动化处理程序完全向安装者披露，确保用户可以享受到低音炮原有的音质效果。

请仔细阅读本用户手册，以了解各种安全建议，掌握如何设置您的低音炮，从而获得最佳的聆听体验。

请妥善保存本手册，以备日后参考。

钉脚支架组装 对于地毯地板

Silver钉脚支架组装融入了在地毯地板中使用的钉脚以及（在木地板或者瓷砖地板使用的）环保型聚合物衬垫。



请确认地毯下面没有隐藏电线，以免钉脚损坏电线。

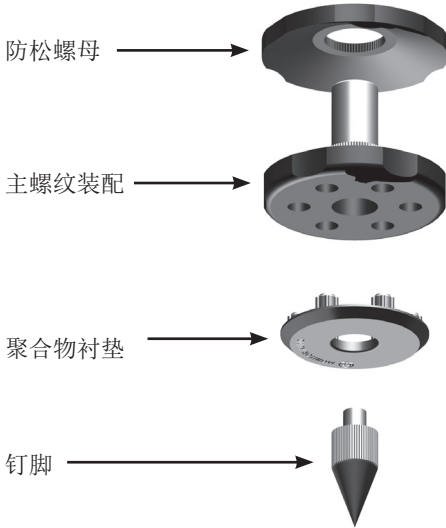

支架完全组装用于地毯地板。您只需要将其安装到机箱底部。支架的安装可以通过将螺钉完全接合位于机箱下面的4组螺纹衬套来完成。如果您的地毯较厚，将环保型聚合物衬垫从支架移除，以确保钉脚穿过地毯与地面接合。小心翼翼地将机箱正确立起。将机箱置于您所期望的位置，并检查其各个侧面保持水平。如果稍微不达水平状态，在最低点拧开钉脚重新检查。

继续重复这一流程，直到机箱完全保持水平为止。在钉脚上使用防松螺母将钉脚固定于适当位置并停止所有不需要的震动。

安装钉脚支架于木地板/硬地板

当在实心地板使用钉脚时或者使用钉脚不便时，可以使用没有钉脚的支架。如以该方式使用支架，请小心夹紧钉脚的滚花部分，然后反时针方向旋转完全拧开钉脚。

先将聚合物衬垫移除，您可以更加方便地夹紧钉脚。在实施上述水平调整之前，应该先将衬垫放置好。



功放器面板

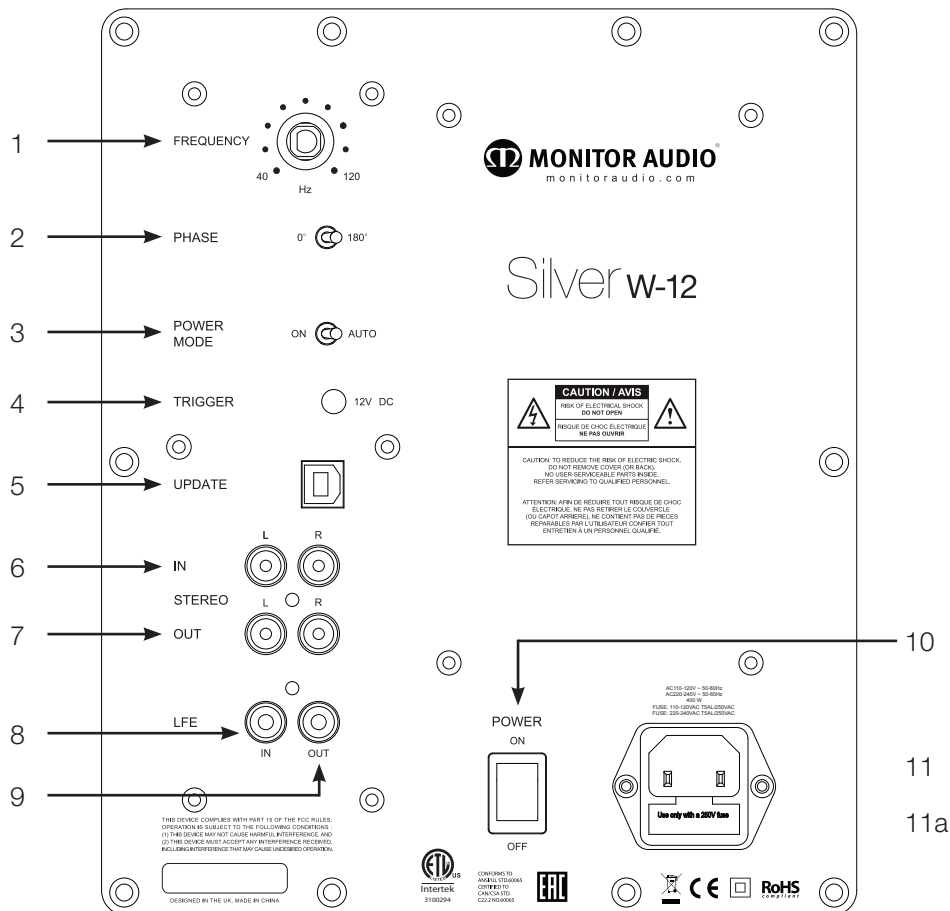

1. 分频器频率控制

分频器频率控制仅在连接到立体声输入时运行。且当连接到低频效果输入时不会产生任何影响。该控制的特征习惯于设置Silver W-12的频率上限（低通量）。分频器控制应该根据主扬声器/卫星式扬声器的尺寸或者低音输出进行设置。请参考以下图表作为指引，从而使分频器频率控制设置达最佳位置。很多时候将取决于主扬声器的正确低频率响应及其所处房间的位置，因此，我们建议对设置进行试验。

主扬声器类型	分频器控制设置
大型落地式扬声器	40-60赫兹
小型落地式扬声器	50-70赫兹
大型站立式/书架式扬声器	50-80赫兹
小型站立式/书架式扬声器	60-90赫兹
小型卫星式扬声器	80-120赫兹

2. 相位控制开关

当SilverW-12与主扬声器/卫星式扬声器之间有任何延迟时，相位控制主要用于使两者同步。当SilverW-12与主扬声器/卫星式扬声器同相位时，声音应该是醇厚且充实的。在调整相位开关时，建议坐在正常的聆听位置，因此可能需要他人的帮助。设置正确时，低音炮的位置应该是无法察觉的。建议进行调整试验，以获得最佳效果。然而，您必须注意，在大多数情况下，相位控制开关应该设置为0度，尤其是在使用数字音频处理器或者音频接受扩音器时。

3. 具备“打开” - “自动切换”功能的电源模式开关

电源模式开关有两个位置：‘打开’ - ‘自动’。当开关处于‘打开’位置时，低音炮在任何情况下都恒定处于打开状态，且需要手动操作才能进入待机模式。当处于待机模式时，可以通过按均衡器按钮启动W-12。当开关处于‘自动’位置时，一旦接收到输入信号，低音炮将自动启动，且只要接收到信号，将一直保持打开状态。如果20分钟内没有接收到低频效果信号，SilverW-12将自动切换到待机模式。详情请参考第9页内容。

4. 12伏触发输入 - 中心销 = +12Vdc

V从音频扩音器/接收器外部电源控制W-12。猛牌推荐使用该功能并提供一条导线。音频扩音器/接收器产生的12伏信号将指示W-12从待机模式中启动，从而形成了一种更为准确控制的自动开/关功能，且更加节能环保。在使用12伏触发输入时，电源模式开关（3）必须处于自动位置，从而使该功能正确运行。

5. 通用串行总线（USB）接口

提供通用串行总线（USB）接口主要用于更新W-12的固件。

6. 莲花插座线路电平输入（左&右立体声）

用于连接到双声道系统/立体扩音器系统。连接应该通过扩音器的前置输出部分的一对优质信号线进行。

注意：信号线的长度应该不长于10米，从而避免其他日用电器的干扰。

7. 莲花插座线路电平输出（左&右立体声）
用于通过‘菊花链环’式连接向W-12提供额外的低音炮效果。该输出仅与连接输出插孔连接，且不提供任何形式的音质过滤。
8. 低频效果输入（莲花插座类型）
该输入仅在将W-12连接到音频扩音器/接收器时使用。在使用低频效果输入时，分频器控制功能不可用，这是因为分频器功能在其设置程序运行时由音频扩音器/处理器控制与设置。
9. 低频效果输出 / 连接（莲花插座类型）
用于通过‘菊花链环’式连接向W-12提供额外的低音炮效果。该输出仅与连接输出插孔连接，且不提供任何形式的音质过滤。
10. 输电干线电源开关
当W-12不在延长期间使用时，输电干线电源开关应该切换至‘关’的位置。如需启动低音炮，开关必须切换至‘开’的位置。
警告：由于输电干线电源开关位于后面板，该装置必须位于开放区域，且没有任何障碍物阻碍输电干线电源开关的使用。
11. IEC输电干线电源接口 / 保险丝位置
Silver W-12提供双销输电干线输入插座连接到输电干线电源。仅可使用产品所提供的合适IEC电源线。此外，产品设置有外部输电干线保险丝。如果一条保险丝在运行过程中熔断，保险丝支架中提供有备用保险丝进行更换。如果您需要更换保险丝，您可以拔出IEC电源线，然后小心地从IEC输电干线输入插座（11a）下方的保险丝支架中取出原来的保险丝。如果保险丝再次熔断，建议您向授权服务代理商寻求帮助。不要尝试继续重新安装保险丝，因为这样可能会导致严重损坏功放器单元。

顶部控制面板

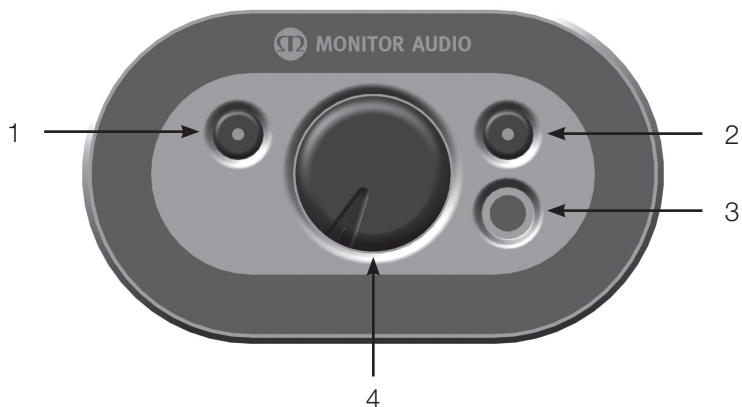

1. 均衡器按钮

本按钮具有多种功能，具体如下所列：

- 单按可以从待机模式启动W-12。
- 长按（5秒）可以使W-12进入待机模式。
- 运行时，可以循环使用三个不同的均衡器配置。
- LED灯根据其模式与颜色表明所选的均衡器配置（运行时）以及其他状态，彩色矩阵具体如下。

白色 - 启动顺序

蓝色 - 均衡器配置1（电影）

粉红色 - 均衡器配置2（音乐）

绿色 - 均衡器配置3（效果）

蓝绿色 - 室内校准正在进行

红色 - 恢复出厂设置（静态）

黄色以及其他颜色 - 故障模式（当LED灯闪烁其他颜色时，参见下文内容。）

关于均衡器配置的进一步信息，请参阅第10页内容。

2. 校正按钮

校正按钮用于进入自动定位纠正（APC）功能，用户衡量室内声压级以及纠正扬声器频率响应，从而弥补环境中的着色效果。关于运行自动定位纠正（APC）功能的详细信息，请参阅第8页内容。

3. 麦克风插座

用于根据调整室内音响效果进行设置低音炮。
参见第8页内容。

4. 音量控制

用于设置低音炮的音量控制。通过调整音量水平，可以使低音炮与您系统的其他功能完美融合。参见第9页根据所推荐的初始设置而进行的设置程序。

初始设置



在所有信号线连接好之前，不要连接Silver W-12电源。

Silver W-12应该置于最合适的位置，最好不要直接置于房间的角落，以免导致过量的低音混响。一旦获得理想的位置，必须检查电线长度是否足够，以便在没有拉力的情况下妥善连接。电线长度应该短于10米，以避免干扰。



在SilverW-12处于打开状态时，不要连接或者断开莲花插座输入/输出引线。

对于初始设置，将电源模式开关处于‘开’的位置，且不要连接12伏触发电线。

一旦连接输入（以及输出，如有需要）电线以及电源模式开关处于‘开’的位置，可以连接W-12到输电干线电源，并通过输电干线电源开关打开。

重新启动

当W-12第一次通电时或者其被关闭很长一段时间后再次通电时，通电时均衡器按钮将发出闪烁红光3次，然后进入待机模式（如果电源模式开关处于‘自动’位置）。

当W-12收到信号或者被12伏触发激活时，LED灯在启动时将发出白光，随后发光颜色为之前所选择（或者默认）均衡器配置的颜色。

如果电源模式开关处于‘开’的位置，LED灯在启动时将发出白光，随后发光颜色为之前所选择（或者默认）均衡器配置的颜色。

如需继续设置程序，将电源模式开关处于‘开’的位置，从而自动定位纠正可以初始化。

设置

自动定位纠正

通过从聆听位置中移除所主导的房间模式，自动定位纠正（APC）功能可以优化低音炮的音响效果输出，从而获得理想的系统性能。自动定位纠正功能将在房间内对3个不同的座位位置进行衡量，从而达到最准确的纠正效果。

注意：在运行您的音频扩音器自动房间设置之前，请先运行自动定位纠正功能。

如需进行自动定位纠正，请遵从下文所列步骤：

1. 在正常操作时按下校正按钮（见第6页第2项），进入校正模式。如校正按钮的LED灯发出蓝色闪光，则代表低音炮准备就绪，可以进行自动定位纠正衡量。
2. 将麦克风放置于正常的聆听位置，然后按下均衡器按钮激活房间衡量功能。此时LED灯将发出蓝绿色闪光，且您将听到一系列音调。

如果W-12读取数据不够，均衡器按钮LED灯将发出红色闪光，且低音炮将再次进行音调测试，直到W-12获得足够且准确的衡量。LED灯随后将发出绿色闪光，然后紫色（平衡处理正在进行），最后熄灭。校正按钮LED灯将发出蓝色闪光，表明需要进行第二次以及第三次音调设置。

3. 在另外两个聆听位置重复第2步骤，从而为低音炮提供更多房间信息。

对于第二次以及第三次衡量的较佳位置为初始聆听位置左边以及右边的1米处。

低音炮随后将计算当前聆听位置以及系统理想频率响应位置之间的误差，然后计算并适用数字过滤器为房间优化聆听体验。

当自动定位纠正执行完毕时，校正按钮LED等将熄灭，且均衡器按钮LED灯的发光为之前所选的均衡器配置颜色。

如果您不想进行第二次和第三次自动定位纠正频率扫描，您可以再次按校正按钮取消测试。

连接到音频接收器

大多数音频功放器具有自动设置系统。如果您的功放器具有自动设置程序，现在就运行该程序，并将音量调节到大概10-12点方向的位置，且使电源模式开关处于‘开’的位置。

自动设置完成后，检查低音炮音频功放器设置，确保设置准确。分频器频率应该差不多与第4页表格所载频率相同，且水平应该不多于/少于 $\pm 3\text{dB}$ 。否则，我们建议相应进行调整。

现在您可以播放一些熟悉的音乐/电影片段，一旦确认一切都正常运行，您可以逐步调大音量至平均聆听水平。

连接到立体功放器

如果使用双声道立体声功放器、或者没有低频效果输出的功放器，可能需要左&右立体声输入。从功放器中将2条互连电线（左声道和右声道）连接到所标识的左&右声道输入接口。

将前置/集成功放器设置到较低水平，在播放任何音乐/音调测试之前，根据所提议的指引设置低音炮。

- 将音量调整到大概10点钟位置（参见第6页）。
- 频率应该根据您的主扬声器进行设置（参照第4页表格）。
- 相位调至0度（参见第4页）。

现在您可以播放熟悉的音乐，逐步调整音量和/或者频率，直到您对低音炮与系统的其他部分的集成与平衡感到满意为止。

均衡器配置

Silver W-12有3种预设均衡器配置，分别为均衡器1（电影）、均衡器2（音乐）以及均衡器3（效果）。

这些配置可以改变低音炮声音的特性。我们强烈推荐您对不同的配置进行试验，以确认那种配置最适合您的房间、品味、环境等等。以下为不同配置运行表现范例：

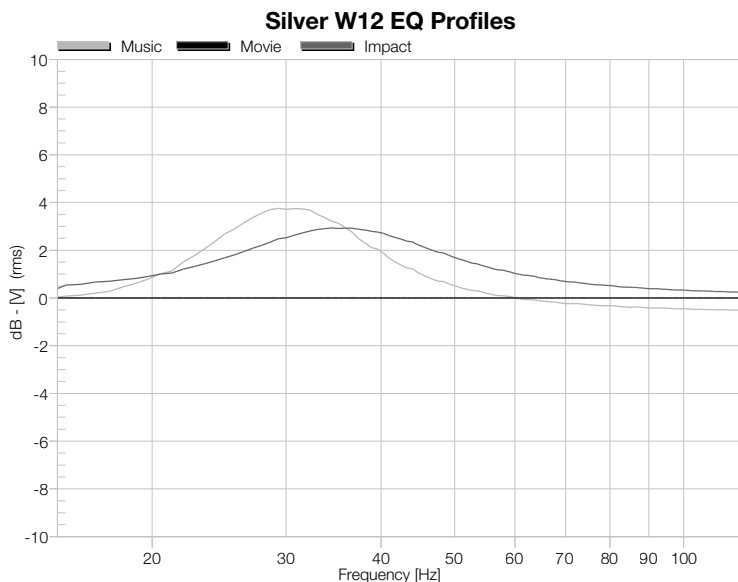

自动开/关以及信号传感附加信息

在自动电源模式，激活系统的方法优先执行，直到进入待机模式，而且触发总是优先于信号传感。

立体声以及低频效果输入时，信号传感敏感度约为1mV。

部分范例列举如下：

1. 系统由信号激活。信号终止时，为期20分钟计时器开始倒数，倒数到零时，系统将重新进入待机模式。如果信号在前述20分钟内再次传入，系统将停止计时器并重新设置。触发线将没有任何影响。
2. 12V触发提高时，系统激活。信号传感不会影响功放器的状态。当12伏触发线转移较低时，功放器将自动进入待机模式。
3. 3. 系统由当前信号以及12伏高触发激活。触发优先于信号传感，且信号传感不会有任何影响。

规格

系统模式	密封机箱，附有内部拉条结构的25毫米总配线架
低频响应	20赫兹（标准IEC房间）
频率上限	40 - 120 赫兹，可变
低通滤波器校准	第四级活动状态，指定24分贝/八度音阶
功放器电源输出	500瓦特，持续性
功放器等级	D等级功放器，配有开关模式电源供应 单元 (SMPSU)
低音均衡器配置	1：电影，2：音乐，3：效果
相位控制	0&180度（可切换）
自动感应	线路电平 > 2mV
输入电平要求	如果没有信号感应，20分钟后进入待机模式
驱动规格	1 x 12” C-CAM® 低音炮驱动，三重悬挂以及 3” 长期扔音圈。
连接	立体声莲花插座输入，立体声莲花插座输出， 低频效果输入，低频效果输出，12伏触发输入 (3.5毫米单声道微型接口)，通用串行总线 (USB) 接口（升级固件）
12伏触发输入	5 - 12伏，通过3.5毫米单声道微型接口插座
机箱尺寸 (不含格栅与功放器) (长 x 宽 x 深)	340 x 340 x 380毫米 13 3/8 x 13 3/8 x 14 15/16 英寸
尺寸 (含格栅、功放器&脚部) (长 x 宽 x 深)	370 x 340 x 410毫米 14 9/16 x 13 3/8 x 16 1/8 英寸
输入阻抗	> 20K 欧姆
输电干线输入电压	110 - 120 伏输入电压 / 220 - 240伏输入电 压， 50/60赫兹（电子自动选择）
消耗功率	400瓦特 / 0.5瓦特（待机模式）（经认可有效 辐射功率）
重量（尚未包装）	20.1公斤（44.4磅）

C-CAM®为猛牌音箱有限公司的注册商标。

故障分析

故障模式

Silver W-12可以显示3种独立的故障代码。每个故障代码将使均衡器按钮的LED灯的颜色在黄色以及其他颜色之间进行转换，包括红色、绿色或者蓝色。

模式1 - 电源供应设备问题

黄色/红色闪光

模式2 - 功率放大器问题

黄色/绿色闪光

如果出现这些故障，首先尝试重新启动，断开输电干线电源至少5分钟。如果不能解决故障，尝试恢复出厂设置。

如果依旧没有信号输出或者故障模式依旧存在，请立即与当地经销商/分销商或者猛牌音箱有限公司联系。

恢复出厂设置

如果出现任何问题或者小故障，首要的处理方法为恢复出厂设置。恢复出厂设置可以通过同时长按1号按钮与2号按钮执行。

重新设置内容包括 -

- 当前保存的均衡器（重新设置到配置1）。
- 任何已经保存的麦克风校正数据。
- 任何已经保存的自动定位纠正过滤器配置。

固件版本

短按两个按钮可以使系统通过按钮的LED灯闪烁模式显示当前的固件版本。

均衡器按钮LED灯表示“1”，校正按钮LED灯表示“0”。合计模式与暂停数量决定固件版本，比如：

固件版本2.1.1表示2 x 均衡器按钮LED灯 - 暂停 - 1 x 均衡器按钮LED灯 - 暂停 - 1 x均衡器按钮LED灯。

固件版本3.0.0表示3 x 均衡器按钮LED灯 - 暂停 - 1 x 校正按钮LED灯 - 暂停 - 1 x校正按钮LED灯。

用户信息

产品信息

型号: Silver W-12

产品系列号: _____

功放器面板系列号: _____

购买日期: _____

经销商信息

经销商名称: _____

地址: _____

邮编: _____

电子邮件地址: _____

猛牌音箱有限公司保留变更规格的权利，恕不另行通知。

此产品的工艺和性能从购买之日起有五年的保证不会出现制造缺陷（见重要安全说明小册子里的条件）。前提是该产品是由猛牌公司授权的零售商根据消费者出售协议提供的产品。

为了让我们在有需要的时候可以在客户数据库内找到您的保修详细信息，请花几分钟时间在 monitoraudio.com 注册您的产品。

Silver **W-12**

руководство по эксплуатации

Содержание

Содержание_____	113	Подключение к стереоусилителю	_____	121
Вступление_____	113	Предустановки эквалайзера_____	_____	122
Шипы-опоры_____	114	Информация об автоматическом	_____	_____
Для ковровых покрытий_____	114	включении и выключении и обнаружении	_____	_____
Панель усилителя_____	115	сигнала_____	_____	122
Верхняя панель управления_____	118	Технические характеристики_____	_____	123
Начальная настройка_____	119	Устранение неполадок_____	_____	124
Цикл включения / выключения питания	_____	Индикация ошибки_____	_____	124
_____	119	Возвращение к базовым настройкам	_____	_____
Подключение и настройка_____	120	_____	_____	124
Автоматическая коррекция	_____	Версия прошивки_____	_____	124
положения_____	120	Информация_____	_____	125
Подключение к AV-ресиверу__	121			

Вступление

Благодарим вас за покупку сабвуфера Monitor Audio Silver W-12, разработанного и созданного с использованием новейших технологий и материалов, и способного в течение многих лет радовать вас безупречной работой.

Silver W12 оснащён эффективной схемой управления цифровой обработкой сигналов и новым динамиком. Во встроенном 500-ваттном усилителе используются передовая технология импульсного регулирования мощности и превосходный алгоритм обработки сигналов, обеспечивающий улучшенную динамику звучания и значительно больший запас по мощности. Благодаря закрытой конструкции корпуса, это мощное сочетание обеспечивает плотные и мощные басы вплоть до громовых 22 Гц!

W-12 оснащен оригинальной системой автоматической коррекции положения (APC), в которой используются микрофон и тестовые тональные сигналы для автоматического расчета конфигурации помещения и автоматической коррекции частотной характеристики. Процесс автоматизированной настройки обеспечит пользователю возможность в полной мере наслаждаться качеством звучания сабвуфера и всеми заложенными в конструкцию возможностями.

Полностью прочтите данное руководство, чтобы ознакомиться с рекомендациями по безопасной эксплуатации и указаниями по настройке сабвуфера, соблюдение которых позволит вам получать максимальное удовольствие от прослушивания. Сохраните данное руководство для обращения к нему при необходимости в будущем.

Шипы-опоры

Для ковровых покрытий

Шипы-опоры для моделей серии Silver включают в себя шип для установки на ковровом покрытии и мягкую полимерную подкладку для установки на твёрдом полу.



Убедитесь, что под ковром нет скрытых кабелей, которые могут быть повреждены шипами.

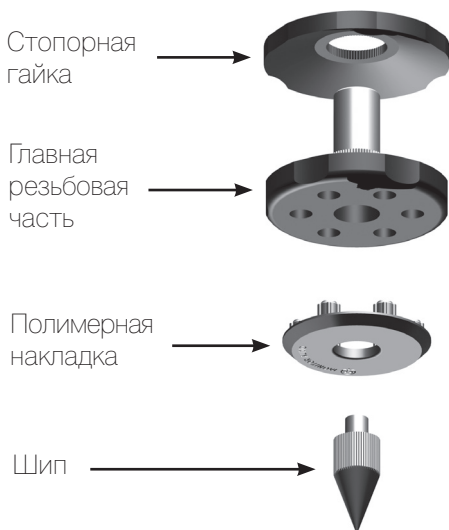

Опоры поставляются собранными для установки на полу с ковровым покрытием. Прикрепите их к колонке, полностью вкрутив опоры в 4 резьбовые втулки в нижней части основания или корпуса. Если у ковра очень толстый ворс, отсоедините мягкие полимерные подкладки, чтобы шипы, проходя сквозь ковер, упирались в пол. Установите колонки в выбранном месте с ровной поверхностью. При наличии неровности слегка выкрутите соответствующую опору и попробуйте установить колонку снова. Продолжайте эту процедуру до тех пор, пока сабвуфер не будет стоять абсолютно ровно. Используйте стопорные гайки для фиксации опоры и предотвращения любых нежелательных вибраций

Для твёрдых полов

Для использования на твёрдом полу или там, где шипы непригодны, опоры можно использовать без шипов. Для этого аккуратно возьмитесь за рифлёную часть шипа и поворачивайте шип против часовой стрелки до полного извлечения из опоры.

Вы можете удалить полимерные подкладки, если считаете использование одних только шипов более выигрышным вариантом. В этом случае подкладки необходимо удалить до выполнения описанной выше процедуры выравнивания.



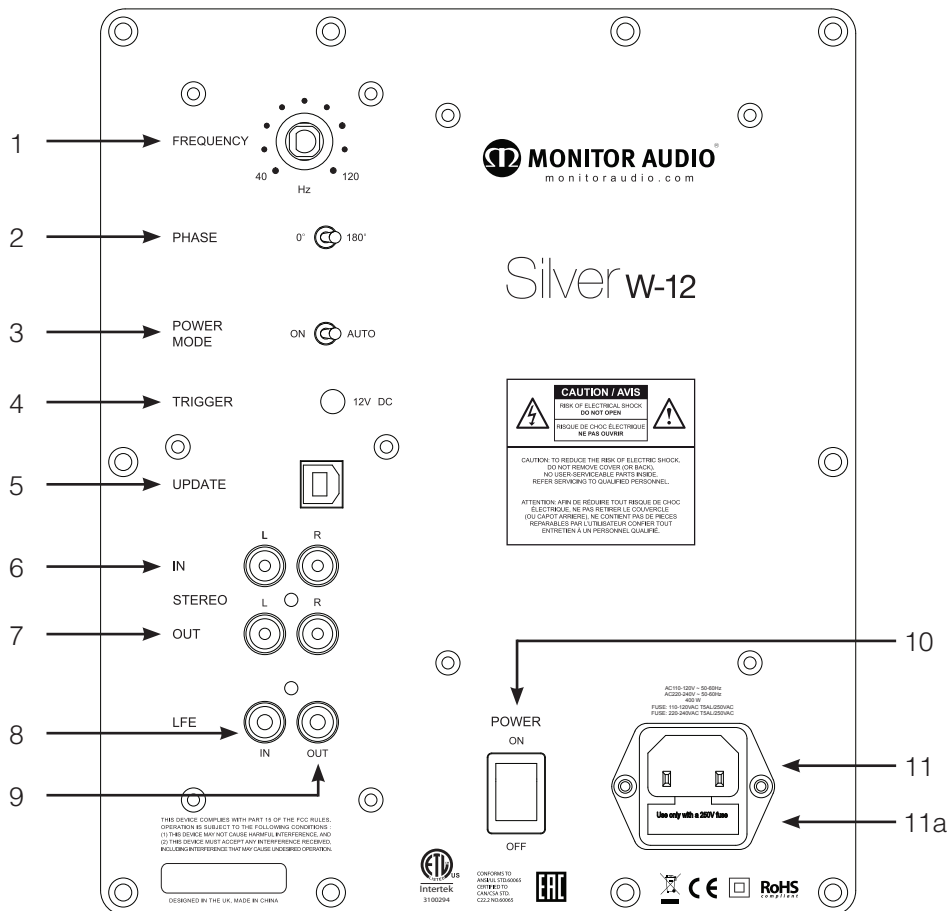

1. Регулятор частоты разделения

Функционирует только при наличии соединения со стереовходами и не действует при подключении к разъёму LFE. Этот регулятор используется для установки верхнего предела частоты фильтра нижних частот сабвуфера. Регулятор частоты разделения должен быть установлен в положение, соответствующее размеру или степени отдачи на нижних частотах основных/ сателлитных акустических систем. Для установки регулятора частоты разделения в оптимальное положение руководствуйтесь приведенной ниже таблицей. Многое зависит от басовой составляющей частотной характеристики основных акустических систем и их расположения в комнате. Рекомендуем поэкспериментировать.

Тип основных акустических систем	Установка регулятора
Большие напольные АС	40 – 60 Гц
Малые напольные АС	50 – 70 Гц
Большие полочные АС	50 – 80 Гц
Малые полочные АС	60 – 90 Гц
Малые сателлитные АС	80 – 120 Гц

1. Регулятор фазы

Используется для синхронизации задержки между сабвуфером и основными колонками. Отрегулируйте положение регулятора фазы, находясь в обычной позиции прослушивания. При этом вам может потребоваться помощь другого человека. При правильной установке регулятора местоположение сабвуфера должно быть почти неопределимым на слух. Рекомендуем поэкспериментировать для достижения оптимальных результатов. Однако необходимо отметить, что в большинстве случаев регулятор фазы должен быть установлен на 0°, особенно при использовании цифрового AV-процессора или AV-ресивера.

2. Переключатель режима питания с функцией автоматического включения

Возможны два положения переключателя: «ON» или «AUTO». В положении «ON» сабвуфер постоянно включён при любых условиях и переключается в режим ожидания вручную. Находясь в режиме ожидания, W-12 может быть переключен в рабочий режим нажатием кнопки эквалайзера EQ. В положении «AUTO» сабвуфер автоматически переключается в рабочий режим при обнаружении входного сигнала и остается включенным, пока подается сигнал. Режим ожидания включается через 20 минут после прекращения подачи сигнала (см. стр. 9).

3. 12-вольтный триггерный вход (центральный контакт = +12 В пост. тока)

Служит для внешнего управления питанием сабвуфера с AV-ресивера. В комплект поставки входит специальный кабель. 12-вольтный сигнал генерируется AV-ресивером и даёт команду W-12 переключиться из режима ожидания в рабочий режим, что обеспечивает более точное управление функцией автоматического включения и повышает экономичность. Для функционирования 12-вольтного триггерного сигнала переключатель режима питания (3) должен находиться в положении «**AUTO**».

4. Разъём USB

Предназначен для обновления программного обеспечения W-12.

5. RCA-входы сигнала линейного уровня (левый и правый каналы)

Служат для подключения к стереоусилителю парой сигнальных кабелей, подключаемых к выходам предусилителя.

ПРИМЕЧАНИЕ: Длина каждого кабеля не должна превышать 10 метров во избежание помех от других электроприборов.

6. RCA-выходы сигнала линейного уровня (левый и правый стереоканалы)
Предусмотрены для подачи сигнала на дополнительные сабвуферы, подсоединённые к W-12. Эти выходы не осуществляют никакой фильтрации сигнала.
7. RCA-вход LFE
Используется для подключения сабвуфера к AV-ресиверу, при этом регулятор частоты разделения не используется, поскольку что функция кроссовера управляется и настраивается AV-ресивером во время процедуры его настройки.
8. RCA-выход LFE
Предусмотрен для подачи сигнала на дополнительные сабвуферы, подсоединённые к W-12. Эти выходы не осуществляют никакой фильтрации сигнала.
9. Сетевой выключатель
Его следует переключать в положение «OFF» перед длительным перерывом в использовании Silver W-12. Для работы сабвуфера выключатель должен находиться в положении «ON».
ПРЕДУПРЕЖДЕНИЕ: поскольку сетевой выключатель расположен на задней панели, сабвуфер должен быть установлен таким образом, чтобы обеспечить свободный доступ к выключателю.
10. Разъем электропитания стандарта МЭК и плавкий предохранитель
Silver W-12 оснащён гнездом электропитания для подключения к сети. Используйте ТОЛЬКО соответствующий кабель питания стандарта МЭК, входящий в комплект поставки. В разъем питания установлен внешний сетевой плавкий предохранитель. В случае выхода из строя основного предохранителя используйте запасной предохранитель, размещённый в специальном держателе. Для замены предохранителя отключите кабель питания и аккуратно извлеките вышедший из строя предохранитель из держателя, расположенного под гнездом электропитания (11a). В случае повторного перегорания предохранителя рекомендуем обратиться за помощью в авторизованный сервисный центр. НЕ пытайтесь менять предохранитель после повторного перегорания, так как это может привести к серьёзному повреждению усилителя.

Верхняя панель управления

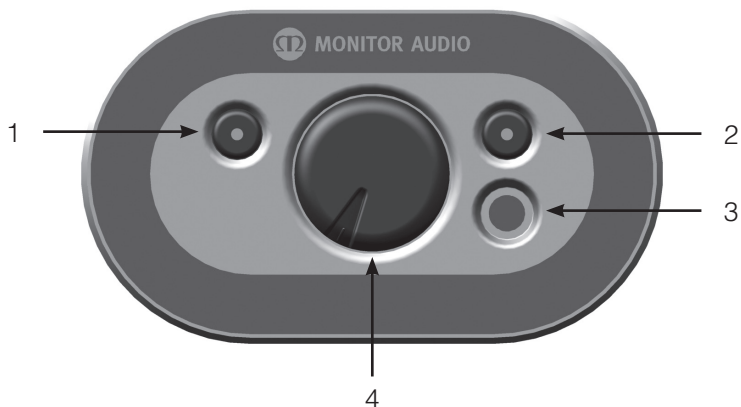

1. Кнопка эквалайзера Эта кнопка:

- Переключает W-12 из режима ожидания в рабочий режим одним нажатием.
- Длительное нажатие (5 секунд) переводит W-12 в режим ожидания.
- Циклически переключает профили эквалайзера (в режиме эквалайзера).
- Светодиодный индикатор указывает выбранный профиль эквалайзера (в режиме эквалайзера) и другие состояния в зависимости от режима и цвета. Ниже приведена расшифровка цветовых кодов.

БЕЛЫЙ –	Процедура загрузки
СИНИЙ –	Профиль эквалайзера 1 (Фильмы)
РОЗОВЫЙ –	Профиль эквалайзера 2 (Музыка)
ЗЕЛЁНЫЙ –	Профиль эквалайзера 3 (Мощный)
ГОЛУБОЙ –	Выполнение процедура калибровки под помещение
КРАСНЫЙ –	Возврат к базовым настройкам

ЖЁЛТЫЙ И ДРУГИЕ ЦВЕТА – Режим отказа (при мигании совместно с другим цветом – см. ниже)

Дополнительная информация о предустановках эквалайзера – на стр. 10.

2. Кнопка калибровки

Используется для перехода в режим автоматической коррекции положения (АРС). В этом режиме корректируется частотная характеристика динамика для компенсации эффектов окрашивания звука (см. стр. 8).

3. Разъём для подключения микрофона

Используется для настройки сабвуфера в соответствии с акустическими

свойствами помещения (см. стр. 8).

4. Регулятор громкости

Используется для настройки громкости сабвуфера. Установите такой уровень громкости, при котором сабвуфер не будет заметно выделяться на фоне звучания основных акустических систем. Рекомендованные начальные настройки приведены на стр. 9.

Начальная настройка



Не подключайте Silver W-12 к электросети, пока не будут подсоединены все сигнальные кабели.

Установите W-12 в подходящем месте – желательно не в самом углу комнаты, так как это может привести к гудению басов. Определив положение, важно проверить, достаточно ли длины кабелей, чтобы при соединении они не были натянуты. Длина кабелей не должна превышать более 10 метров во избежание помех.



Ни в коем случае не подключайте кабели к разъёмам RCA или не отсоединяйте их, когда сабвуфер включён.

Для выполнения начальной настройки переведите переключатель режима питания в положение «ON» и оставьте кабель 12-вольтного триггера отсоединённым.

После подключения кабелей и перевода переключателя режима питания в положение «ON» W-12 может быть подсоединён к электросети и включён при помощи сетевого выключателя.

Цикл включения / выключения питания

При первом включении W-12 или после длительного перерыва в использовании кнопка эквалайзера мигает красным 3 раза, затем сабвуфер переходит в режим ожидания (переключатель режима питания установлен в положение «AUTO»).

Когда сабвуфер обнаруживает сигнал или включается 12-вольтным триггером, индикатор светится белым во время процесса загрузки, а затем начинает светиться цветом, соответствующим выбранному профилю эквалайзера.

Если переключатель режима питания установлен в положение «ON», индикатор светится белым во время загрузки, а затем начинается светиться цветом, соответствующим выбранному профилю эквалайзера.

Для продолжения процедуры настройки переведите переключатель режима питания в положение «ON», чтобы могла быть включена система APC.

Подключение и настройка

Автоматическая коррекция положения

Автоматическая коррекция положения (APC) оптимизирует сигнал сабвуфера, обеспечивая идеальную работу аудиосистемы путём устранения собственных резонансов помещения. APC производит измерения из трёх различных позиций прослушивания в помещении для достижения точной коррекции.

ПРИМЕЧАНИЕ: Выполните процедуру APC до автоматической настройки параметров в соответствии с акустикой помещения на вашем AV-ресивере.

Для запуска процедуры APC выполните следующие действия:

1. Нажмите кнопку калибровки (пункт 2, стр. 6) в обычном режиме работы для входа в режим калибровки. Мигающий синий индикатор в кнопке калибровки указывает на то, что сабвуфер готов к выполнению измерений APC.
2. Поместите микрофон в позиции прослушивания, а затем нажмите кнопку эквалайзера для активации процесса измерения параметров. Индикатор кнопки будет мигать голубым цветом, и прозвучит серия тональных сигналов.

Если в процессе измерения не будут получены приемлемые результаты, индикатор начнёт мигать красным и сабвуфер ещё раз выполнит измерения, пока не будут получены достаточно точные данные. После этого индикатор начнет мигать зелёным, а затем – фиолетовым, после чего погаснет. Кнопка калибровки будет мигать синим, сообщая о необходимости запуска второй и третьей серии тональных сигналов.

3. Повторите шаг 2 в двух других позициях прослушивания для того, чтобы сабвуфер получил больше информации о помещении.

Подходящими для второго и третьего измерений будут позиции, расположенные на 1 м левее и правее первоначальной позиции прослушивания.

Затем сабвуфер рассчитывает погрешность между текущей и идеальной частотной характеристикой аудиосистемы, после чего применит цифровые фильтры для оптимизации звучания в данном помещении.

После завершения процедуры APC индикатор кнопки калибровки погаснет, а индикатор кнопки эквалайзера начнёт светиться цветом ранее выбранного профиля эквалайзера.

Если вы не хотите запускать второй и третий циклы частотной коррекции в режиме APC, вы можете отменить процедуру повторным нажатием кнопки калибровки.

Подключение к AV-ресиверу

Большинство AV-ресиверов оснащены системами автоматической настройки. Если ваш усилитель имеет такую систему, запустите ее на этом этапе при уровне громкости, установленном приблизительно на «10-12 часов», и переключателе режима питания, установленном в положение «ON».

После завершения процедуры автоматической настройки проверьте установки параметров сабвуфера на AV-ресивере. Частота разделения каналов должна приблизительно совпадать со значением в таблице на странице 4, а уровень сигнала не должен превышать ± 3 дБ. В противном случае мы рекомендуем отрегулировать установки соответствующим образом.

Теперь воспроизведите несколько фрагментов хорошо знакомых вам музыкальных произведений или фильмов и, убедившись, что всё работает соответствующим образом, постепенно увеличьте громкость до среднего уровня прослушивания.

Подключение к стереоусилителю

При использовании стереоусилителя или усилителя, не имеющего выхода LFE, могут быть задействованы стереовходы «L» и «R». Подсоедините два кабеля (левого и правого каналов) к усилителю и ко входным разъёмам, помеченным «L» и «R».

Установив предусилитель или интегрированный усилитель на низкий уровень сигнала, настройте сабвуфер, следуя приведённым ниже указаниям, прежде чем воспроизводить сигнал.

- Установите уровень громкости приблизительно на «10 часов» (стр. 6).
- Установите частоту в соответствии с основными акустическими системами (см. таблицу на стр. 4).
- Установите фазу на 0° (стр. 4).

Теперь воспроизведите знакомую вам музыкальную композицию и постепенно регулируйте громкость и частоту, пока не достигнете соответствия звучания сабвуфера и остальной системы.

Предустановки эквалайзера

Для W-12 предусмотрено три профиля эквалайзера: EQ1 (Movies), EQ2 (Music) и EQ3 (Impact). Они изменяют характеристики звучания сабвуфера. Рекомендуем поэкспериментировать с различными профилями, чтобы найти тот, который лучше всего подходит для вашего помещения, больше отвечает вашим предпочтениям и т.п. Ниже приведен пример изменений, обеспечиваемых разными профилями:

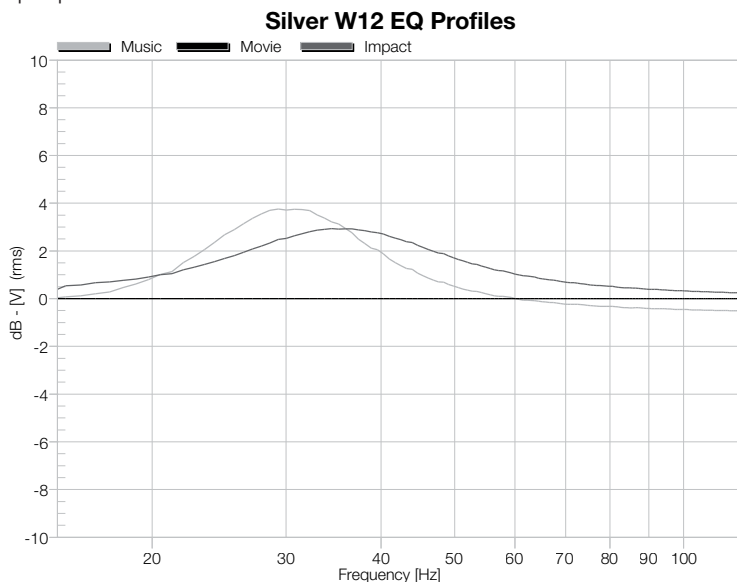

Информация об автоматическом включении и выключении и обнаружении сигнала

В автоматическом режиме приоритет имеет установленный ранее режим, при этом триггер всегда имеет приоритет перед обнаружением сигнала. Функция обнаружения сигнала имеет чувствительность около 1 мВ. Например:

1. Система переключается в рабочий режим при появлении сигнала. При прекращении подачи сигнала начнется обратный отсчет 20-минутного таймера. При достижении нулевого значения система снова войдет в режим ожидания. При повторном появлении сигнала в течение этих 20 минут таймер будет сброшен и остановлен. Триггерная линия действовать не будет.
2. Система переключается в рабочий режим от триггера. Обнаружение сигнала не повлияет на состояние усилителя. Усилитель автоматически войдет в режим ожидания при понижении уровня в 12-вольтовой триггерной линии.
3. Система переходит в рабочий режим при появлении сигнала и от триггера. Триггер будет иметь приоритет, появление сигнала не имеет значения.

Технические характеристики

Тип	Закрытый корпус из ДВП толщиной 25 мм с внутренними силовыми элементами
Нижняя граничная частота	20 Гц
Верхняя граничная частота	40 – 120 Гц, регулируемая
Фильтр низких частот	Активный, 4-го порядка, 24 дБ / октава
Мощность встроенного усилителя	500 Вт
Класс усилителя	Класс D, с импульсным источником питания (SMPSU)
Предустановки эквалайзера	1: Movie, 2: Music, 3: Impact
Регулировка фазы	0° или 180° (переключаемая)
Авт. обнаружение сигнала	Линейный уровень > 2 мВ
Требования к входному уровню	Реж. ожидания через 20 мин. отс. сигнала
Динамик	НЧ: 1 x 12" C-CAM® с тройной подвеской и 3" длинноходной катушкой
Разъёмы	Стереовход RCA, стереовыход RCA, вход LFE, выход LFE, триггерный вход (3.5 мм), USB (для обновления прошивки)
Триггерный вход 12 В	5 – 12 В, 3.5 мм моно mini-jack
Габариты корпуса (В x Ш x Г), не включая гриль и усилитель	340 x 340 x 380 мм
Габариты (В x Ш x Г), включая гриль, усилитель и опоры	370 x 340 x 410 мм
Входное сопротивление	>20 КОм
Питание	110 – 120 В / 220 – 240 В, 50 / 60 Гц (автоматический выбор)
Потребляемая мощность	400 Вт / 0.5 Вт в режиме ожидания
Вес без упаковки	20.1 кг

C-CAM® – зарегистрированный товарный знак компании Monitor Audio Ltd.

Устранение неполадок

Индикация ошибки

Сабвуфер отобразит два различных кода отказов, при этом индикатор кнопки эквалайзера попеременно мигает жёлтым и одним из следующих цветов:

Режим 1 – Проблема с источником питания

Индикатор мигает жёлтым / красным

Режим 2 – Проблема с усилителем

Индикатор мигает жёлтым / зелёным

Попробуйте сначала выключить сабвуфер, отсоединив кабель питания от сети на 5 минут. Если это не поможет, восстановите базовые настройки.

Если и после этого выходной сигнал отсутствует или снова индицируется режим отказа, незамедлительно обратитесь к дилеру Monitor Audio.

Возвращение к базовым настройкам

Возможным способом устранения неполадок является возвращение к базовым настройкам. Одновременно нажмите и удерживайте кнопки 1 и 2.

Будут удалены:

- Сохранённые установки эквалайзера (восстанавливается профиль 1)
- Все сохранённые данные по калибровке с использованием микрофона
- Все сохранённые профили фильтра APC

Версия прошивки

При кратковременном нажатии обеих кнопок система сообщит текущую версию установленного программного обеспечения. Индикатор кнопки эквалайзера означает «1», а индикатор кнопки калибровки означает «0». Мигание индикаторов и паузы позволяют определить версию встроенного ПО, например:

Версия 2.1.1 обозначается так: 2 x индикатор кнопки эквалайзера – Пауза – 1 x индикатор кнопки эквалайзера – Пауза 1 x индикатор кнопки эквалайзера

Версия 3.0.0 обозначается так: 3 x индикатор кнопки эквалайзера – Пауза – 1 x индикатор кнопки калибровки – Пауза 1 x индикатор кнопки калибровки.

Информация

Информация о продукте

Модель **Silver W-12**

Серийный номер изделия

Серийный номер встроенного усилителя

Дата приобретения

Информация о продавце

Название салона

Адрес

.....

e-mail

Характеристики изделия могут быть изменены производителем без предварительного уведомления.

Гарантия на качество изготовления и безотказную работу этого изделия действительна в течении **5** лет с момента продажи (подробности смотрите в брошюре «Рекомендации по безопасности»), при условии, что изделии было поставлено официальным дилером Monitor Audio на основании договора о продаже потребительских товаров.

Чтобы помочь нам, если возникнет такая необходимость, отыскать подробные сведения об условиях действия гарантии для вашего продукта, уделите, пожалуйста, несколько минут для регистрации приобретённого изделия на странице monitoraudio.com.



Monitor Audio Ltd.
24 Brook Road
Rayleigh, Essex
SS6 7XJ
England
Tel: +44 (0)1268 740580
Fax: +44 (0)1268 740589
Email: info@monitoraudio.co.uk

monitoraudio.com

Designed and Engineered in the
United Kingdom, made in China

Version 2. 2016