

L8542006  
Rev. 01/98

# **BENINCA'**<sup>®</sup>

**AUTOMATISMI PER CANCELLI**

AUTOMAZIONE A TRAINO PER PORTE BASCULANTI  
**DRAFT AUTOMATION FOR OVERHEAD DOORS**  
*ZUGAUTOMATION FÜR KIPPTORE*  
**AUTOMATION A TRACTION POUR PORTES BASCULANTES**  
AUTOMATIZACIÓN A TRACCIÓN PARA PUERTAS BASCULANTES

*Aurora*  
♦♦♦♦♦ *Super*

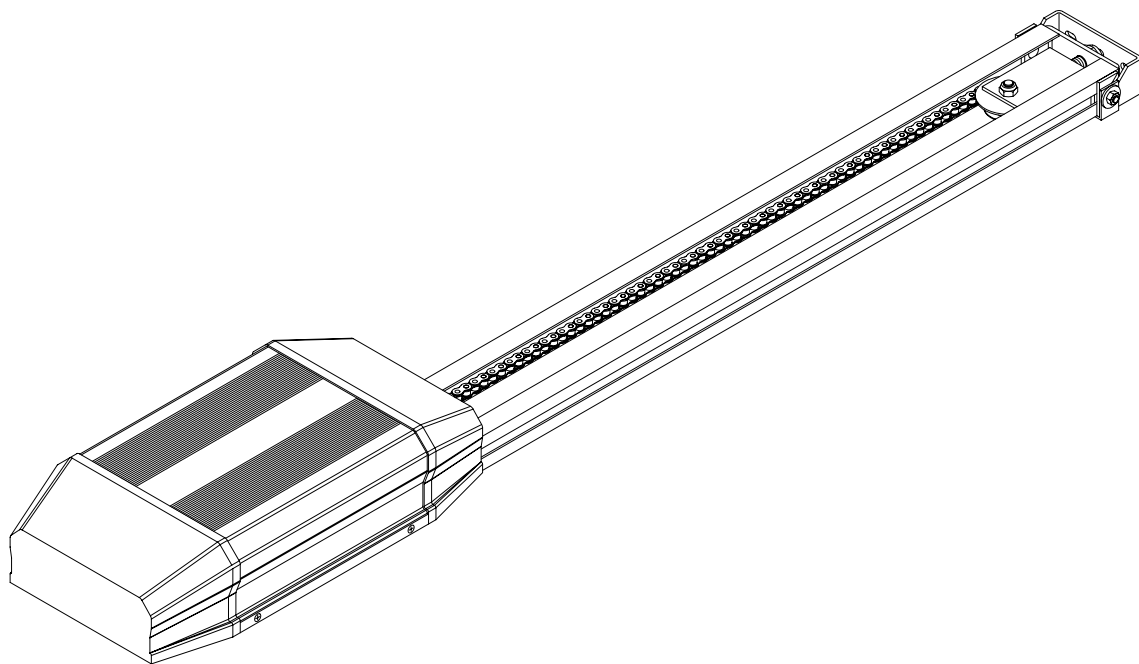

Libro istruzioni e catalogo ricambi

**Operating instructions and spare parts catalogue**

*Betriebsanleitung und Ersatzteilliste*

***Livret d'instructions et catalogue des pieces de rechange***

Libro de instrucciones y catálogo de recambios



UNIONE NAZIONALE COSTRUTTORI  
AUTOMATISMI PER CANCELLI, PORTE,  
SERRANDE ED AFFINI

**Dichiarazione CE di conformità**  
**EC declaration of conformity**  
**EG-Konformitätserklärung**

**Déclaration CE de conformité**  
**Declaracion CE de conformidad**

Con la presente dichiariamo che il nostro prodotto  
We hereby declare that our product  
Hiermit erklaren wir, dass unser Produkt  
Nous déclarons par la présente que notre produit  
Por la presente declaramos que nuestro producto

**Aurora Super**

è conforme alle seguenti disposizioni pertinenti:  
complies with the following relevant provisions:  
folgenden einschlagigen Bestimmungen entspricht:  
correspond aux dispositions pertinentes suivantes:  
satisface las disposiciones pertinentes siguientes:

Direttiva sulla compatibilità elettromagnetica (89/336/CCE, 93/68/CEE)  
EMC guidelines (89/336/EEC, 93/68/EEC)  
EMV-Richtlinie (89/336/EWG, 93/68/EWG)  
Directive EMV (89/336/CCE, 93/68/CEE) (Compatibilité électromagnétique)  
Reglamento de compatibilidad electromagnética (89/336/MCE, 93/68/MCE)

Direttiva sulla bassa tensione (73/23/CEE, 93/68/CEE)  
Low voltage guidelines (73/23/EEC, 93/68/EEC)  
Tiefe Spannung Richtlinie (73/23/EWG, 93/68/EWG)  
Directive bas voltage (73/23/CEE, 93/68/CEE)  
Reglamento de bajo Voltaje (73/23/MCE, 93/68/MCE)

Norme armonizzate applicate in particolare:  
Applied harmonized standards, in particular:  
Angewendete harmonisierte Normen, insbesondere:  
Normes harmonisées utilisées, notamment:  
Normas armonizadas utilizadas particularmente:

Norme armonizzate applicate in particolare:  
Applied harmonized standards, in particular:  
Angewendete harmonisierte Normen, insbesondere:  
Normes harmonisées utilisées, notamment:  
Normas armonizadas utilizadas particularmente:

EN 55022, EN 61000-3-2, EN 61000-3-3, EN 50082-1

EN 60204-1, EN 60335-1

Norme e specifiche tecniche nazionali applicate in particolare:  
Applied national technical standards and specifications, in particular:  
Angewendete nationale Normen und technische Spezifikationen, insbesondere:  
Normes et specifications techniques nationales qui ont été utilisées, notamment:  
Normas y especificaciones técnicas nacionales que se utilizaron particularmente:

Data/Firma

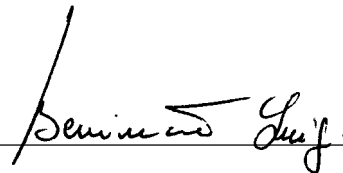

UNI 8612

Data/Firma

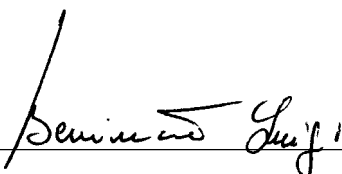

Automatismi Benincà Srl  
Via Scamozzi, 3  
36030 MONTECCHIO P. VI  
ITALIA

## Introduzione

Ci congratuliamo con Voi per aver scelto il motoriduttore Aurora Super.

Tutti gli articoli della vasta gamma Benincà sono il frutto di una ventennale esperienza nel settore degli automatismi e di una continua ricerca di nuovi materiali e di tecnologie all'avanguardia.

Proprio per questo, oggi siamo in grado di offrire dei prodotti estremamente affidabili che, grazie alla loro potenza, efficacia e durata, soddisfano pienamente le esigenze dell'utente finale.

Tutti i nostri prodotti vengono costruiti in conformità alle norme UNI 8612 e sono coperti da garanzia.

Inoltre, una polizza R. C. prodotti stipulata con primaria compagnia assicurativa copre eventuali danni a cose o persone causati da difetti di fabbricazione.

## Introduction

**Thank you for choosing our Aurora Super ratiomotor.**

**All items in the wide Benincà production range are the result of twenty-years' experience in the automatism sector and of continuous research for new materials and advanced technologies.**

**We are, therefore, in the position to offer highly reliable products that due to their power, effectiveness and useful life, fully satisfy the final user's requirements.**

**All our products are manufactured to the standard UNI 8612 and are covered by warranty.**

**Possible injury to people or accidents caused by defects in construction are covered by a civil liability policy drawn up with one of the major insurance companies.**

## Einleitung

*Wir danken Ihnen dafür, daß Sie sich für das Aurora Super Steuergehäuse entschieden haben.*

*Alle Produkte der umfangreichen Benincà Produktion sind das Ergebnis der zwanzigjährigen Erfahrungen im Bereich der Automation und der ständigen Erforschung von neuen Materialien und fortgeschrittenen Technologien.*

*Aus diesem Grund sind wir heute in der Lage, zuverlässige Produkte anzubieten, die, dank ihrer Stärke, Wirksamkeit und Haltbarkeit, der Anforderungen des Endverbrauchers völlig gerecht werden.*

*Alle Produkte sind nach UNI Normen 8612 gefertigt und durch Garantie gedeckt.*

*Eventuelle Personen- oder Sachschäden, die durch Fertigungsfehler verursacht werden können, werden durch eine der wichtigsten Versicherungsgesellschaften gedeckt.*

## Introduction

**Nous ne pouvons que féliciter d'avoir porté votre choix sur le moto-réducteur Aurora Super.**

**Vingt années d'expérience dans le secteur des automatismes ainsi que dans le recherche de nouveaux matériaux et technologies de pointe, nous ont permis de développer tous les nombreux articles de la gamme Benincà.**

**Pour ces raisons, nous sommes en mesure de proposer des produits extrêmement fiables et qui grâce à leurs puissances, performances et longévité, répondent aux exigences des utilisateurs.**

**Tous nos produits sont construits selon les normes UNI 8612 et sont garantis.**

**En plus, une police d'assurance responsabilité civile garantie la couverture d'éventuels sinistres à personnes ou objets causés par les défauts de fabrication.**

## Introducción

Nos congratulamos con vd. por haber elegido el motorreductor Aurora Super.

Todos los artículos de la vasta gama Benincà son el fruto de una veinteañal experiencia en el sector de los automatismos y de una continua búsqueda de nuevos materiales y de tecnología de vanguardia.

Es precisamente por ello el que hoy nos encontramos en situación de ofrecer productos extremadamente fiables que, gracias a su potencia, eficacia y duración, satisfacen plenamente las exigencias del usuario final.

Todos nuestros productos están contruidos de conformidad con la norma UNI 8612 y están garantizados.

Además, una póliza R.C. productos, contratada con una compañía de seguros de primera línea, cubre eventuales daños a cosas o personas causados por defectos de fabricación.

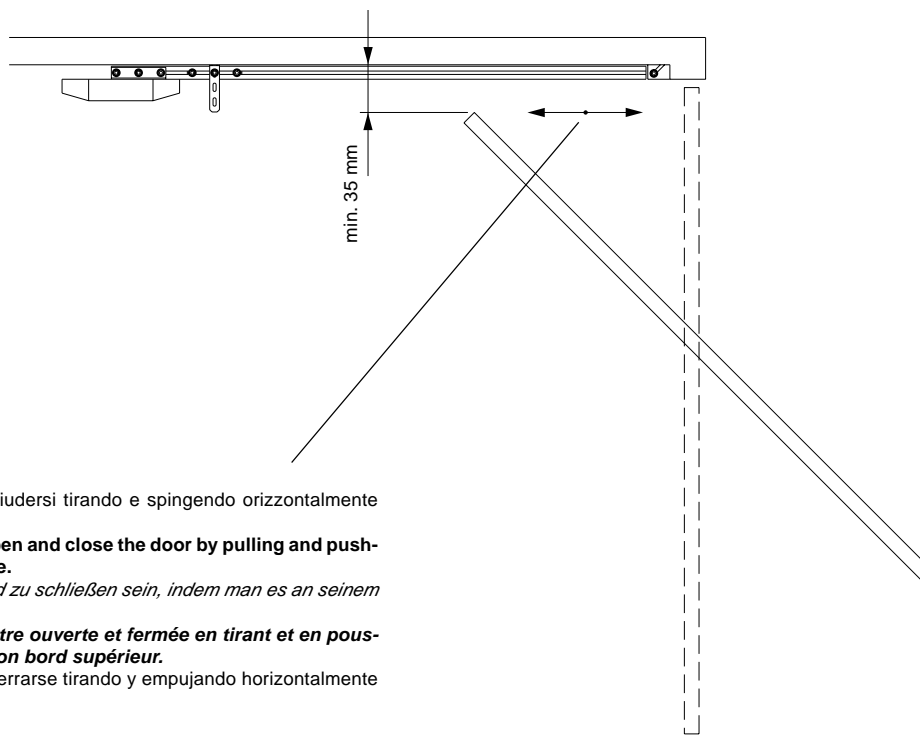

La porta deve aprirsi e chiudersi tirando e spingendo orizzontalmente sul bordo superiore.

**It has to be possible to open and close the door by pulling and pushing horizontally its top edge.**

*Das Tor muß zu öffnen und zu schließen sein, indem man es an seinem Oberrand zieht und schiebt.*

**La porte devra pouvoir être ouverte et fermée en tirant et en poussant horizontalement sur son bord supérieur.**

La puerta debe abrirse y cerrarse tirando y empujando horizontalmente sobre el borde superior.

Fig.1

Il rullo guida superiore deve trovarsi almeno nella zona curva delle guide e mai su quella verticale.

**The top guide roll must be located in the guides curved area and never in the vertical area.**

*An den Segmentoren muß sich die obere Führungsrolle wenigstens im gebogenen Teil der Führungen und nie im senkrechten befinden.*

**Le rouleau de guidage supérieur devra se trouver au moins dans la zone courbe des glissières et jamais sur celle verticale.**

La rueda guía superior debe encontrarse al menos en la zona curva de la guía vertical.

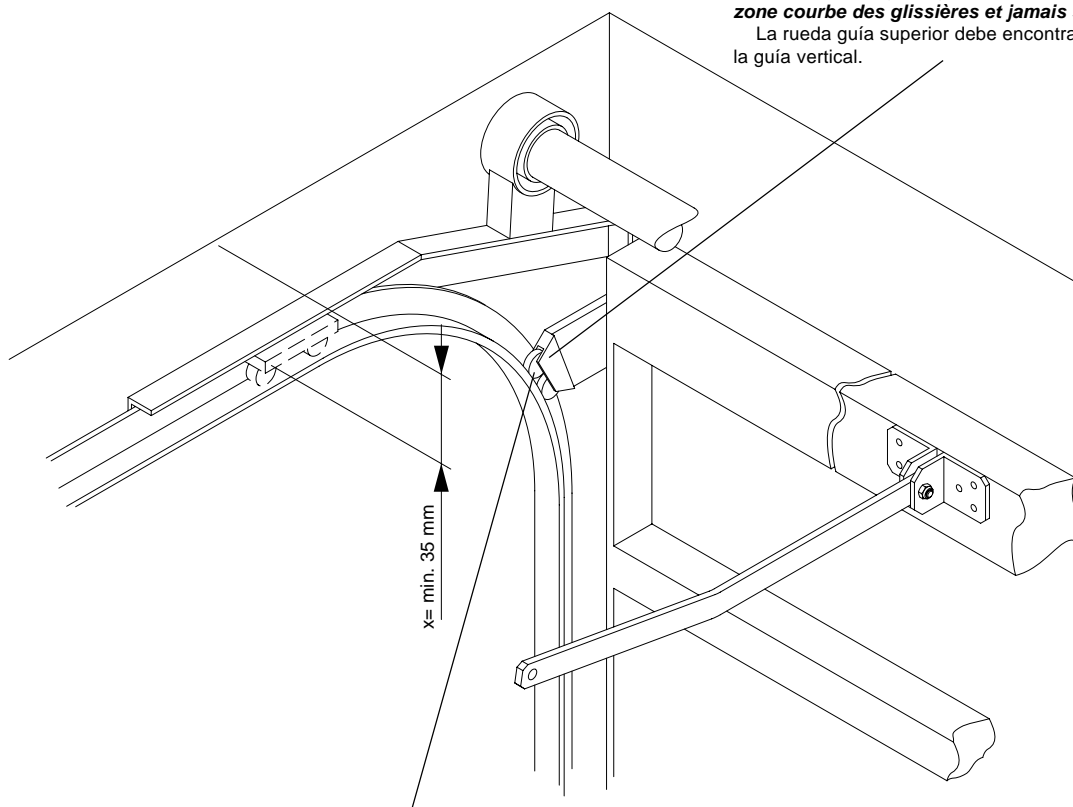

Rullo guida.  
**Drive roller.**  
*Führungsrolle.*  
**Rouleau de guidage.**  
 Rueda guía.

Fig.2

## 1. Notizie generali

L'automatismo può essere impiegato per basculanti a molle e sezionali; per applicarlo su basculanti a contrappesi, necessita di uno speciale braccio di attacco (art. AU.C25).

In ogni caso dovranno essere assolte le seguenti condizioni:

- la distanza tra il punto più alto della porta ed il soffitto deve essere almeno 35 mm (fig. 1);
- la porta deve potersi aprire e chiudere tirando e spingendo orizzontalmente sul suo bordo superiore (fig. 1);
- le manovre manuali devono risultare dolci e regolari;
- sui sezionali il rullo guida superiore deve trovarsi almeno nella zona curva delle guide e mai su quella verticale (fig. 2).

## 1. General information

**This automation can be used for spring and multi-sections overhead doors; in order to be fitted onto balanceweight overhead doors, a special connection arm (art. AU.C25) will be required.**

**In any case, following conditions will have to be observed:**

- **the distance between the door highest point and the ceiling must be at least 35 mm (fig. 1).**
- **it has to be possible to open and close the door by pulling and pushing horizontally its top edge (fig.1).**
- **manual moves must be smooth and regular.**
- **the top guide roll on the sections must be located in the guides curved area and never in the vertical area (fig. 2).**

## 1. Allgemeine Information

*Der Automatismus kann für Federkipptore und Segmentore verwendet werden; zur Anbringung an Kipptoren mit Gegengewicht benötigt er einen besonderen Anschlußarm (Teil AU.C25).*

*Jedenfalls müssen folgende Bedingungen erfüllt werden:*

- *Der Abstand zwischen der höchsten Stelle des Tores und der Decke muß wenigstens 35 mm sein (Bild 1).*
- *das Tor muß zu öffnen und zu schließen sein, indem man es an seinem Oberrand zieht und schiebt (Bild 1).*
- *Die Handgriffe müssen sanft und regelmäßig sein.*
- *An den Segmentoren muß sich die obere Führungsrolle wenigstens im gebogenen Teil der Führungen und nie im senkrechten befinden (Bild 2).*

## 1. Notice générales

**L'automatisme peut être utilisé pour des portes basculantes à ressorts et roulantes. Pour l'appliquer sur les portes basculantes à contrepoids, un bras spécial de liaison est nécessaire (art. AU.C25).**

**Dans tous les cas, les conditions suivantes devront être prises:**

- **la distance entre le point le plus haut de la porte et le plafond devra être au minimum de 35 mm (fig.1)**
- **la porte devra pouvoir être ouverte et fermée en tirant et en poussant horizontalement sur son bord supérieur (fig. 1).**
- **les opérations manuelles doivent résulter douces et régulières.**
- **sur les portes roulantes, le rouleau de guidage supérieur devra se trouver au moins dans la zone courbe des glissières et jamais sur celle verticale (fig. 2).**

## 1. Noticias generales

El automatismo puede ser empleado para basculantes de muelle y seccionales; para aplicarlo sobre basculantes de contrapesos, necesita de un brazo especial de ataque (art. AU.C25).

En cualquier caso deberán tenerse en cuenta las condiciones siguientes:

- la distancia entre el punto más alto de la puerta y el techo debe ser de al menos 35 mm. (fig. 1);
- la puerta deberá poder abrir o cerrarse tirando o empujando horizontalmente sobre el borde superior (fig.1);
- las maniobras manuales deben resultar suaves y regulares;
- En las seccionales la rueda guía superior debe encontrarse el menos en la zona curva de la guía y jamás sobre la guía vertical (fig. 2).

<b>Dati tecnici</b>	<b>Technical data</b>	<b>Technische Daten</b>	<b>Donnees technique</b>	<b>Datos técnicos</b>	<b>Aurora Super</b>
Alimentazione	<b>Feed</b>	<i>Speisung</i>	<b>Alimentation</b>	Alimentación	V AC <b>230</b>
Assorbimento	<b>Absorbed rating</b>	<i>Aufnahme</i>	<b>Absorption</b>	Absorción	mA <b>15</b>
Velocità trazione	<b>Drive speed</b>	<i>Zuggeschwindigkeit</i>	<b>Vitesse de traction</b>	Velocidad de tracción	m/1' <b>6,5</b>
Forza trazione	<b>Drive force</b>	<i>Zugkraft</i>	<b>Force de traction</b>	Fuerza de tracción	N <b>800</b>
Lunghezza totale	<b>Total length</b>	<i>Gesamtlänge</i>	<b>Longeur totale</b>	Longitud total	m <b>3,5</b>
Dim. gruppo motore	<b>Power unit dimensions</b>	<i>Maße der Motoreinheit</i>	<b>Dimensions du groupe moteur</b>	Dimensiones grupo motor	mm <b>380x200xh84</b>
Altezza max. porta	<b>Max. door height</b>	<i>Max Torhöhe</i>	<b>Hauteur maximum de la porte</b>	Altura máxima de puerta	m <b>2,5*</b>
Peso gruppo motore	<b>Power unit weight</b>	<i>Gewicht der Motoreinheit</i>	<b>Poids du groupe moteur</b>	Peso grupo motor	Kg <b>7</b>
Peso tot. gr. a catena	<b>Chain unit total weight</b>	<i>Gesamtgewicht der Ketteneinheit</i>	<b>Poids total du groupe à chaine</b>	Peso total grupo de cadena	Kg <b>16</b>

Riferimento targhetta sull'azionamento

**Voir la plaque sur le motoréducteur**

**See operation plate**

Referencia tarjeta sobre el accionamiento

*Siehe Schildchen auf der Motor-Gruppe*

\* È possibile azionare porte di altezza superiore richiedendo l'articolo AU.PT.

**\* Higher doors can be controlled, by requesting the item AU.PT.**

*\* Es können höhere Türen angetrieben werden, wenn Artikel AU.PT angefordert werden.*

**\* Il est possible d'actionner des portes ayant une hauteur supérieure en commandant l'article AU.PT.**

\* Es posible accionar puertas de altura superior requiriendo artículo AU.PT.

## 2. Caratteristiche generali

Dotato di una linea slanciata ed elegante, Aurora Super, realizzato interamente in alluminio anodizzato, diventa un piacevole elemento d'arredo facilmente collocabile in qualsiasi tipo d'ambiente.

Aurora Super è dotato di luce di cortesia, finecorsa magnetici facili da regolare e di un dispositivo di sicurezza che assicura l'arresto immediato della porta al minimo contatto con ostacoli.

La sua silenziosità e l'installazione facile e rapida completano le caratteristiche peculiari di questo automatismo.

## 2. General features

**Aurora Super, with its slender and elegant shape, made entirely in anodised aluminium, can be a nice piece of furniture which can be easily placed in any room.**

**Aurora Super has got a courtesy light, magnetic limit stops easy to adjust and a safety device which grants the immediate door stop at the min. contact with an obstacle.**

**Its silentness and the easy and quick installation make the special features of this automation complete.**

## 2. Allgemeine Eigenschaften

*Der schlanke und elegante Kasten, Aurora Super, der ganz aus eloxiertem Aluminium besteht, wird zu einem hübschen Einrichtungsgegenstand, der in jeder Umgebung leicht unterzubringen ist.*

*Der Aurora Super ist mit Motoranlaßlicht, leicht einstellbaren magnetischen Endshaltern und einer Sicherheitsvorrichtung ausgerüstet, die den sofortigen Halt des Tores bei der geringsten Berührung eines Hindernisses sichert.*

*Seine Lautlosigkeit und seine leichte und schnelle Anbringung vervollständigen die besonderen Eigenschaften dieses Automatismus.*

## 2. Caractéristiques générales

**La ligne du Aurora Super réalisée entièrement en aluminium anodisé est élancée et élégante. Ce dernier devient ainsi un élément d'ameublement agréable pouvant être facilement installé quel que soit le type d'intérieur.**

**Le Aurora Super est équipé d'un plafonnier, de fin de course magnétiques de réglage facile et d'un dispositif de sécurité qui assure l'arrêt immédiat de la porte au moindre contact avec des obstacles.**

**Son silence ainsi que son installation rapide et facile complètent les caractéristiques particulières de cet automatisme.**

## 2. Características generales

Dotado de una línea desenvuelta y elegante, el Aurora Super, realizado totalmente en aluminio anodizado, resulta un agradable elemento decorativo fácilmente colocable en cualquier tipo de ambiente.

El Aurora Super está provisto de luz de cortesía, finales de carrera magnéticos fáciles de regular y de un dispositivo de seguridad que asegura la parada inmediata de la puerta al mínimo contacto con obstáculos.

Su silenciosidad y la instalación fácil y rápida completan las características peculiares de este automatismo.

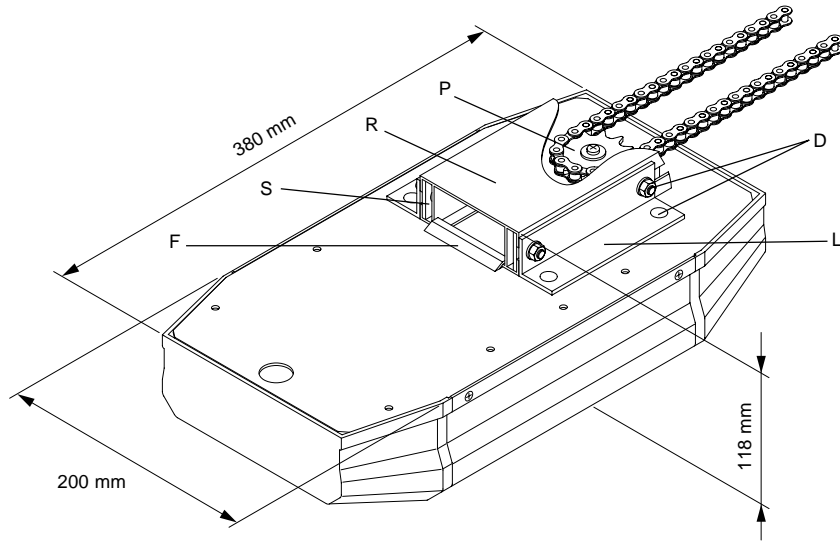

Fig.3

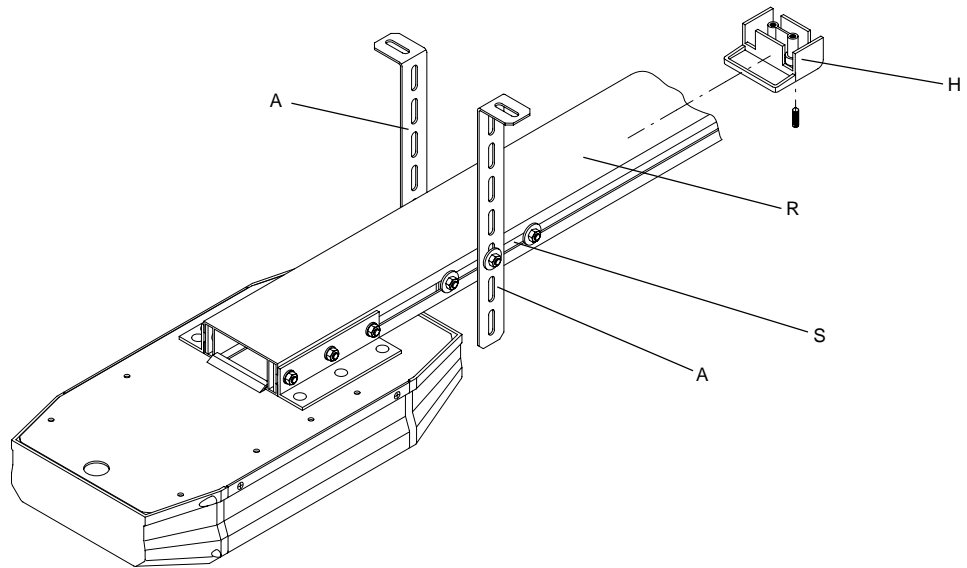
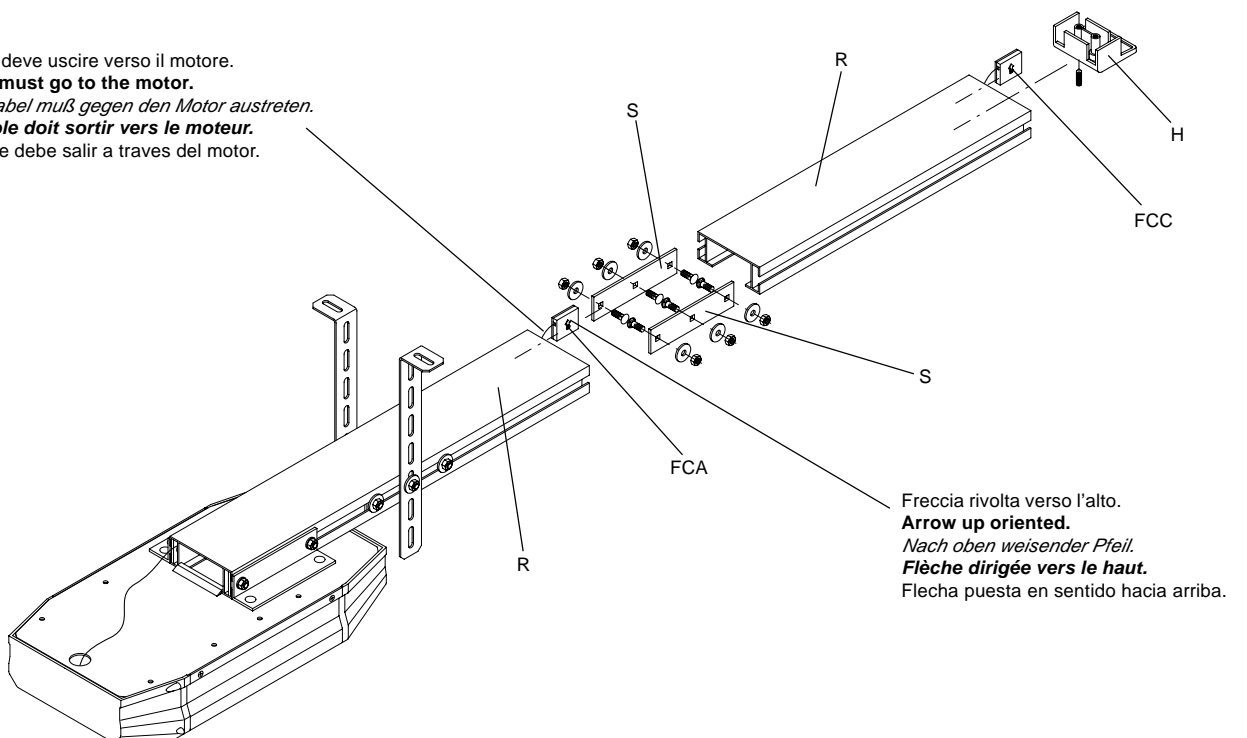

Fig.4

Il cavo deve uscire verso il motore.  
**Cable must go to the motor.**  
*Das Kabel muß gegen den Motor austreten.*  
**Le cable doit sortir vers le moteur.**  
 El cable debe salir a través del motor.



Freccia rivolta verso l'alto.  
**Arrow up oriented.**  
*Nach oben weisender Pfeil.*  
**Flèche dirigée vers le haut.**  
 Flecha puesta en sentido hacia arriba.

Fig.5



### 3. Assemblaggio apriporta

**3.1** Inserire la catena nel pignone motore P; inserire poi uno spezzone di rotaia in alluminio R tra la staffa di serraggio S e quella ad angolo L (dopo averne allentato gli otto dadi D) vedi fig. 3. Durante questa fase accertarsi che la rotaia si inserisca nell'apposita feritoia F.

**3.2** Inserire le staffe di attacco al soffitto A nella rotaia R il più vicino possibile al motore e serrarne i dadi (fig. 4).

**3.3** Inserire il finecorsa di apertura F.C.A. (con il filo più corto) nell'apposita feritoia della rotaia. Congiungere i due spezzoni di rotaia R tramite due staffe di serraggio S. Inserire anche il finecorsa di chiusura F.C.C. (con il filo più lungo). Vedi fig. 5. **N.B.:** Controllare che la freccia con la scritta ALTO sia rivolta verso il soffitto una volta montata l'automazione.

**3.4** Inserire il carro di trascinamento C nella rotaia R ed infilare la catena in quest'ultimo avendo cura che la piastrina P posta sulla rotaia sia dalla parte dello sblocco S (fig. 6).

**3.5** Passare la catena nel pignone del tendicatena T ed inserire quest'ultimo nella rotaia R (controllare che siano presenti le due viti V). Vedi fig. 7.

**3.6** Congiungere la catena tramite il giunto già premontato (fig. 8) e tensionarla serrando il dado D (fig. 7).

### 3. Door opener assembling

**3.1** Insert the chain into the motor pinion P; insert then a piece of aluminium rail R between the tightening and the angle flasks S and L (after loosening the 8 nuts D), see fig. 3. Make sure during this phase that the rail enters the special slit F.

**3.2** Insert the ceiling connection flasks A into the rail R as closest as possible to the motor and tighten its nuts (fig. 4).

**3.3** Insert the opening limit stops OLS (with the shortest wire) into the suitable rail slit. Couple the two rail pieces R through 2 tightening flasks. Insert also the closing limit stop CLS (with the longest wire) see fig. 5. P.N. Check that the "TOP" arrow is oriented towards the ceiling once the automation has been mounted.

**3.4** Insert the drive trolley C into the rail R and the chain into the trolley making sure that the plate P, placed onto the rail, is on the release side S (fig. 6).

**3.5** Make the chain go through the chain tightener pinion T and insert the pinion into the rail R (check the 2 V screws are present). See fig. 7.

**3.6** Couple the chain through the joint which has already been preassembled (fig. 8) and tension it by tightening the nut D (fig. 7).

### 3. Zusammenbau des Türöffners:

**3.1** Die Kette in das Motorritzel P einziehen; dann ein Stück Aluminiumschiene R zwischen den Spannbügel S und den Eckbügel L (nach Lockern der 8 Muttern D) einsetzen, siehe Bild 3. Während dieses Vorgehens vergewissern Sie sich, daß die Schiene sich in den für sie vorgesehenen Schlitz F einfügt.

**3.2** Die Anschlußbügel A an die Decke in der Schiene R so nah wie möglich am Motor anbringen und ihre Muttern anziehen (Bild 4).

**3.3** Den Öffnungsendschalter (ÖES) mit dem kürzeren Draht in den Schienenschlitz einführen. Die beiden Schienenstücke R durch zwei Spannbügel S zusammenhalten. Auch den Schließungsendschalter (SES) mit

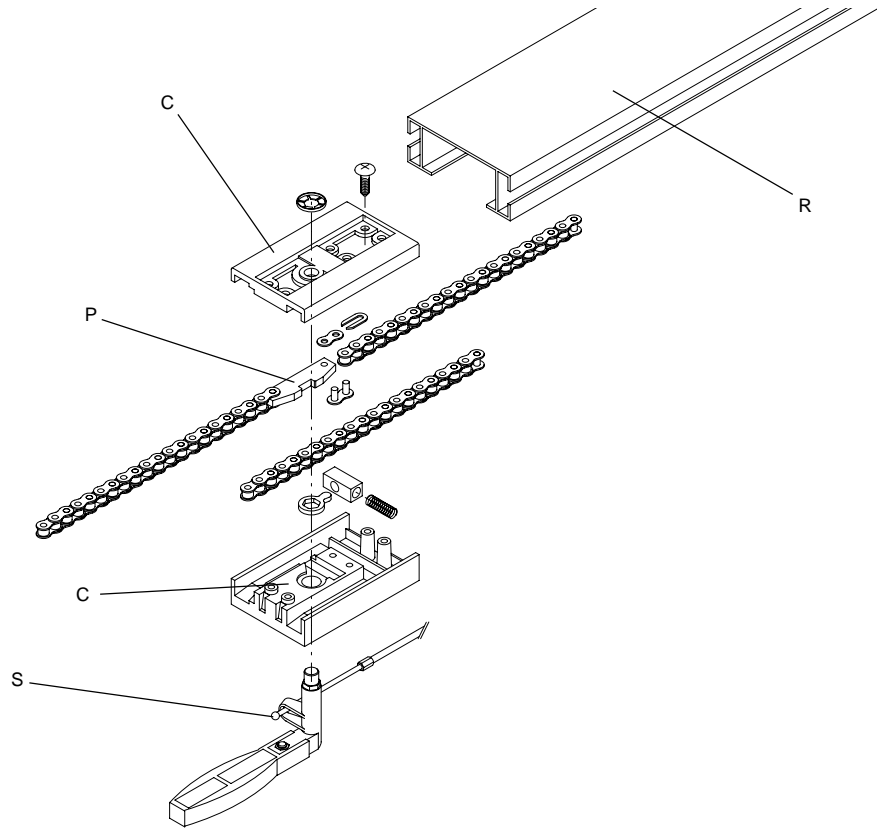

Fig.6

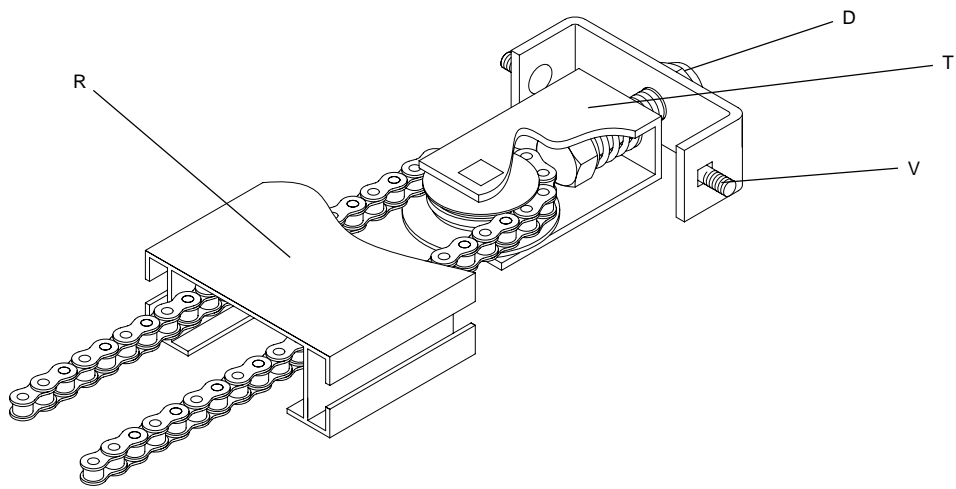

Fig.7

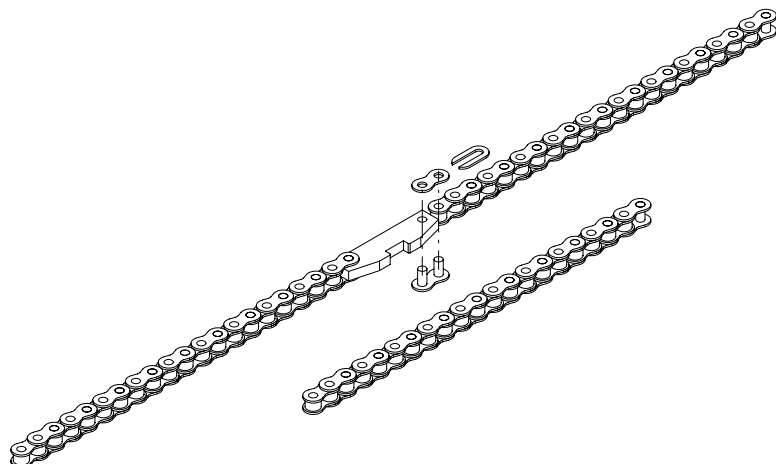

Fig.8

dem längeren Draht einführen. Siehe Bild 5. **Anmerkung:** Prüfen Sie, ob der Pfeil mit der Aufschrift ALTO an die Decke weist, wenn der Automatismus angebracht worden ist.

**3.4** Den Mitnehmerwagen C in Schiene R einfügen und Kette im Mitnehmerwagen einziehen und darauf achten, daß das an dieser angebrachte Plättchen P an der Freigabeseite S ist, Bild 6.

**3.5** Kette in das Ritzel des Kettenspanners T und diesen in die Schiene R einfügen (prüfen, ob die zwei Schrauben V da sind), siehe Bild 7.

**3.6** Kette mittels vorgebrachten Anschlußstückes (Bild 8) zusammenfügen und sie durch Anziehen der Mutter D (Bild 7) spannen.

### **3. Assemblage de l'ouvre porte**

**3.1** Insérer la chaîne dans le pignon moteur P. Insérer ensuite un morceau de rail en aluminium R entre la patte de serrage S et de celle à angle L (après avoir desserré les huit écrous D) voir fig. 3. Durant cette phase, veuillez vous assurer que le rail s'insère dans la fente appropriée F.

**3.2** Insérer les pattes de fixation au plafond A dans le rail R le plus près possible du moteur et serrer les écrous (fig. 4).

**3.3** Insérer le fin de course d'ouverture F.C.O. (celui avec le fil le plus court) dans la fente appropriée du rail. Joindre les deux morceaux de rail R au moyen des deux pattes de serrage S. Insérer aussi le fin de course de fermeture F.C.F. (celui avec le fil le plus long). Voir fig. 5. **N.B.** Contrôler que la flèche avec l'inscription ALTO soit dirigée vers le plafond lorsque l'automatisme est installé.

**3.4** Insérer le chariot d'entraînement C dans le rail R et enfiler la chaîne dans ce dernier en ayant soin que la plaque P placée sur celle-ci soit du côté du déblocage S (fig. 6).

**3.5** Passer la chaîne dans le pignon du tendeur de chaîne T et insérer ce dernier dans le rail R (contrôler que les deux vis soient présentes). Voir fig. 7.

**3.6** Joindre la chaîne au moyen du joint déjà prémonté (fig. 8) et la tendre en serrant l'écrou D (fig. 7).

### **3. Ensamblaje del abrepuerta**

**3.1** Insertar la cadena en el piñón del motor P; insertar después un tramo de guía de aluminio R entre la pletina de enganche S y la angular L (luego de haber aflojado las 8 tuercas D), véase fig.3. Durante esta fase asegurarse de que la guía se inserta en la correspondiente embocadura F.

**3.2** Insertar las pletinas de anclaje al techo A en la guía R lo más cerca posible del motor y apretar las tuercas (fig. 4).

**3.3** Insertar el final de carrera de apertura F.C.A (con el cable más corto) en la correspondiente canaleta de la guía. Ensamblar los dos tramos de guía R mediante dos pletinas de acoplamiento S. Insertar también el final de carrera de cierre F.C.C (con el cable más largo) Véase fig. 5. **Nota:** Comprobar que la flecha que pone ALTO señale hacia el techo una vez montada la automatización.

**3.4** Insertar el patín de tracción C en la guía R y acoplar la cadena en esta última teniendo cuidado de que la pieza de enclavamiento P puesta sobre la guía esté situada en la parte del desbloqueo S (fig.6).

**3.5** Pasar la cadena por el piñón del tensor de cadena T e insertar este último en la guía R (comprobar que estén presentes los dos tornillos V). Véase fig. 7.

**3.6** Unir la cadena mediante la presilla ya premontada (fig. 8) y tensionarla apretando la tuerca D (fig. 7).

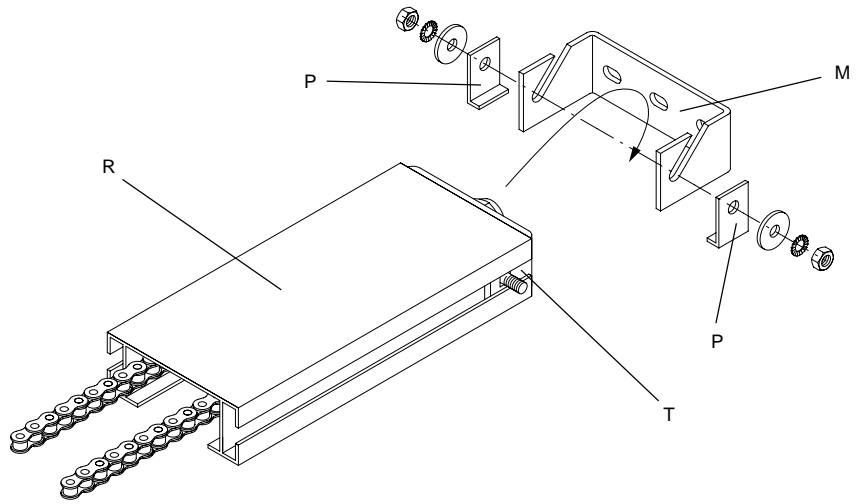

Fig.9

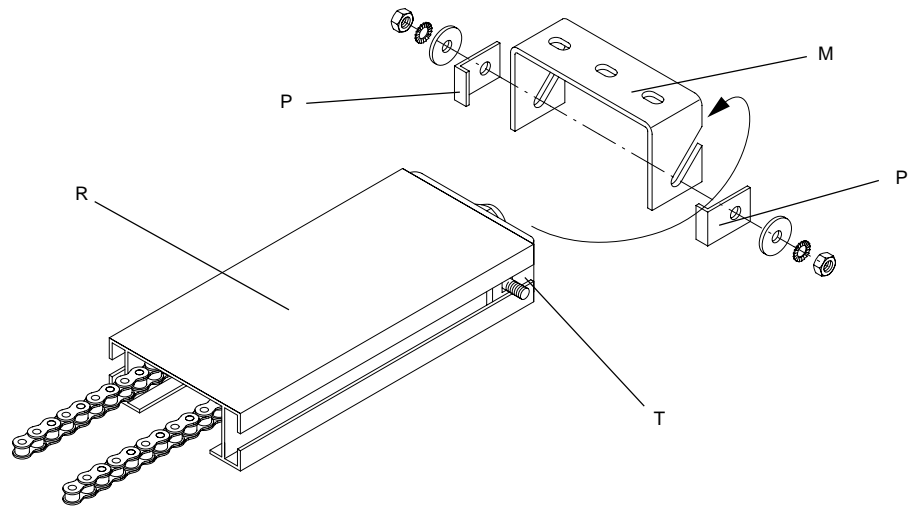

Fig.10

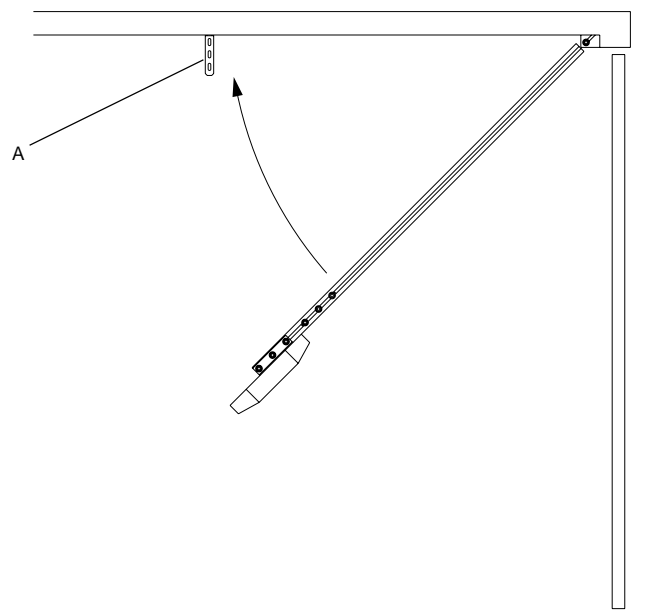

Fig.11

## 4. Messa in opera

**4.1** Fissare la staffa M sull'architrave o sul soffitto il più vicino possibile alla porta secondo indicazioni di figg. 9 e 10. Notare la posizione delle piastrine di sicurezza P. **N.B.:** Nel caso di montaggio secondo fig. 10 lo spazio min. tra porta e soffitto deve essere di 75 mm.

**4.2** Fissare le staffe di sospensione A al soffitto ed appendere infine l'apriporta secondo fig. 11.

**4.3** Fissare le squadre del braccio guida sulla mezzeria della porta tenendosi a filo dello spigolo superiore (fig. 12).

**4.4** Collegare il braccio di traino B alle squadre tramite la vite ed il dado auto bloccante M6 (in dotazione) evitando di bloccare il braccio stesso (fig. 12).

## 4. Installation

**4.1** Fix the flask M to the lintel or to the ceiling as closest as possible to the door as per indications given in fig. 9 and 10. Note the position of the safety plates P. **P.N.** In case the assembling is made to fig. 10, the min. space between door and ceiling must be 75 mm.

**4.2** Fix the suspension flasks A to the ceiling and hang the door opener as per fig. 11.

**4.3** Secure the guide arm squares to the door center line, at the top corner. Fig. 12.

**4.4** Connect the drive arm B to the squares through the screw and the self-blocking nut M6 (included in the supply) without clamping the arm itself (fig. 12).

## 4. Inbetriebsetzung:

**4.1** *Bügel M am Sturz oder an der Decke, möglichst nah dem Tor, nach den Angaben auf das Bild 9 und 10 befestigen. Beachten Sie die Lage der Sicherheitsplättchen P! **Anmerkung.** Bei Montage nach Bild 10 muß der Mindestabstand zwischen Tor und Decke 75 mm betragen.*

**4.2** *Die Aufhängbügel A an der Decke befestigen und den Türöffner gemäß Bild 11 anhängen.*

**4.3** *Die Winkelmaße des Führungsarmes an der Mittellinie des Tores befestigen und sich dabei dicht an der oberen Kante halten (Bild 12).*

**4.4** *Den Zugarm B mit den Winkelmaßen mittels der mitgelieferten Schraube und der selbstsperrenden Mutter M6 verbinden und dabei vermeiden, den Arm zu sperren (Bild 12).*

## 4. Mise en service

**4.1** *Fixer la patte M sur le linteau ou sur le plafond, le plus près possible de la porte selon les indications des fig. 9 et 10. Noter la position des plaques de sécurité P. **N.B.** Dans le cas d'un montage selon la fig. 10, l'espace minimum entre la porte et le plafond doit être de 75 mm.*

**4.2** *Fixer les pattes de suspension A au plafond et suspendre enfin l'ouvre porte selon la fig. 11.*

**4.3** *Fixer les équerres du bras de guidage sur le milieu de la porte en vous tenant au ras de l'arête supérieure (fig. 12).*

**4.4** *Fixer le bras de traction B à l'équerre au moyen de la vis et de l'écrou auto bloquant M6 (en dotation) en évitant de bloquer le bras même (fig. 12).*

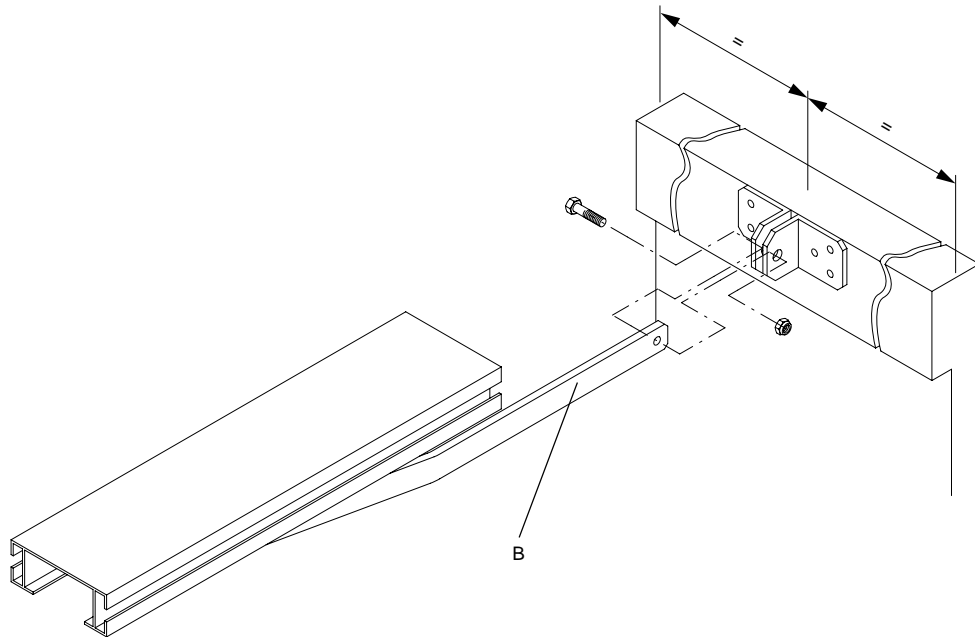

Fig.12

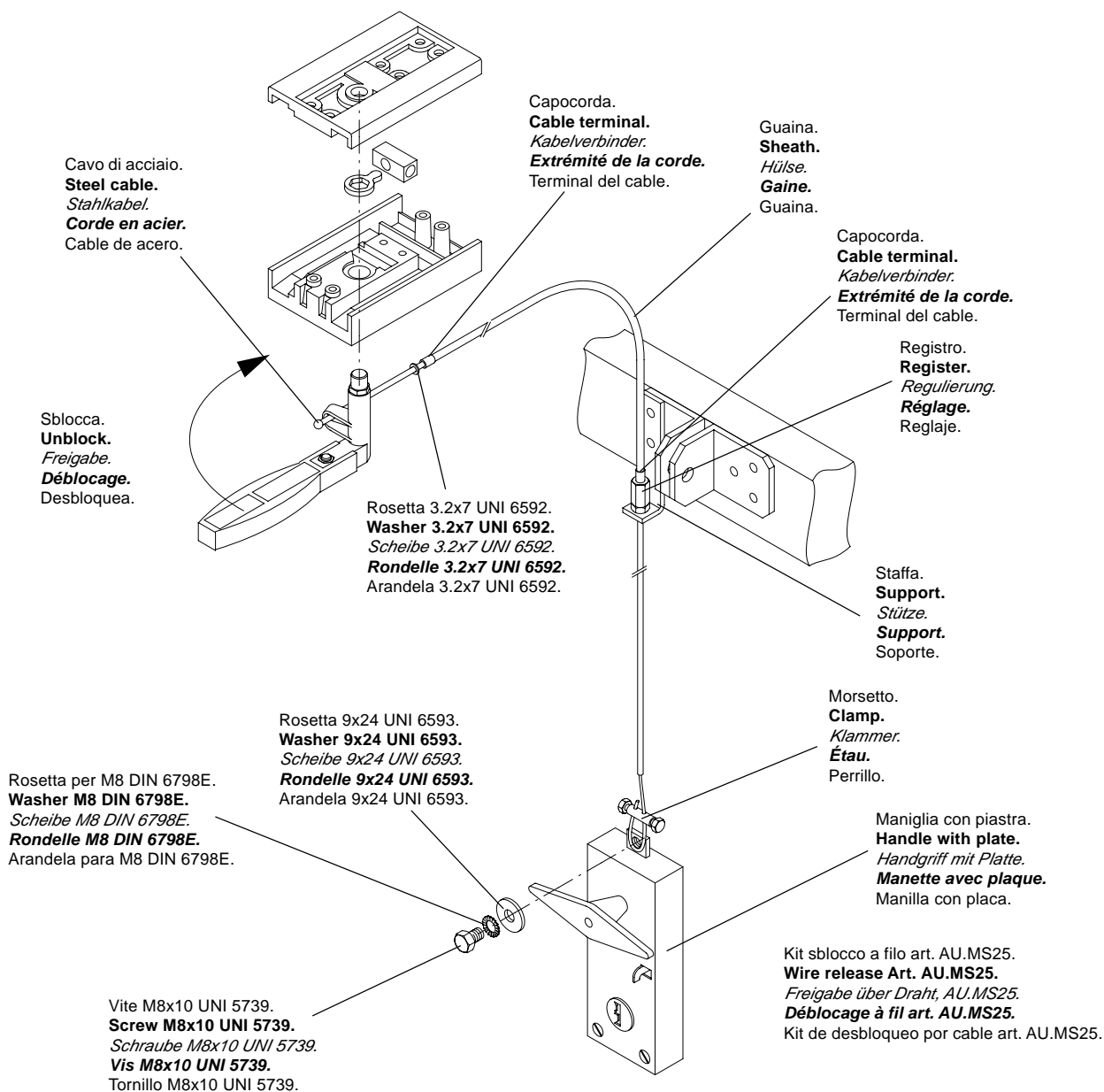

Fig.13

## 4. Puesta en marcha

**4.1** Fijar la placa M sobre el dintel o sobre el techo lo más cerca posible de la puerta según las indicaciones de las fig. 9 y 10. Comprobar la posición de las plaquitas de seguridad P. **NOTA:** En el caso del montaje según la fig. 9 el espacio mínimo entre la puerta y el techo debe ser de 75 mm.

**4.2** Fijar la pletina de suspensión A al techo y colgar finalmente el abrepuerta según la fig. 11.

**4.3** Fijar las escuadras del brazo guía sobre el centro de la puerta ajustándose a la arista superior del tubo (fig.12).

**4.4** Acoplar el brazo de tracción B a la escuadra mediante el tornillo y la tuerca autoblocante M6 (suministrada) evitando bloquear al propio brazo (fig.12).

## 5. Regolazione finecorsa

La regolazione dei finecorsa avviene semplicemente traslando questi ultimi sulla rotaia di una quantità pari alla modifica da apportare alla corsa della porta. **N.B.:** In chiusura il finecorsa fornisce il consenso per un rallentamento il cui tempo è regolabile dalla centralina in modo da ottenere sempre una chiusura dolce ma sicura.

### 5. Limit stops adjustment

The limit stops adjustment is carried out by simply translating them onto the rail up to reach the desired modified door stroke. **P.N.** During the closing phase the limit stops activate the gate slowing down by a time which is adjusted through the gearcase so as to get always a smooth and safe closure.

### 5. Regulierung der Endschalter

*Die Regulierung der Endschalter geschieht einfach, indem diese auf der Schiene um einen Wert verschoben werden, der dem der Änderung des Torlaufes gleich ist. **Anmerkung:** beim Schließen gibt der Endschalter die Genehmigung zu einer Verlangsamung, deren Zeit vom Steuergehäuse so eingestellt werden kann, daß immer sanft, doch sicher geschlossen wird.*

### 5. Réglage des fins de course

*Le réglage des fins de course advient simplement en les déplaçant par translation d'une quantité égale à la modification à apporter à la course de la porte. **N.B.** Lors de la fermeture, le fin de course fournit le consentement pour un ralentissement dont le temps est réglable à partir de la centrale de façon à obtenir toujours une fermeture douce mais sûre.*

### 5. Regulación de finales de carrera

La regulación de los finales de carrera se realiza simplemente trasladando estos últimos sobre la guía una distancia igual a la de modificación aportada en el desplazamiento de la puerta. **NOTA:** En el cierre el final de carrera permite una ralentización cuyo tiempo es regulable desde la centralita de tal forma que se pueda obtener siempre un cierre suave pero seguro.

## 6. Sblocco manuale

Lo sblocco manuale è possibile tramite rotazione dell'apposita leva o da maniglia secondo fig. 13.

**N.B.:** Per ristabilire il funzionamento portare manualmente la porta a metà corsa ed azionare il motore; il bloccaggio avverrà automaticamente.

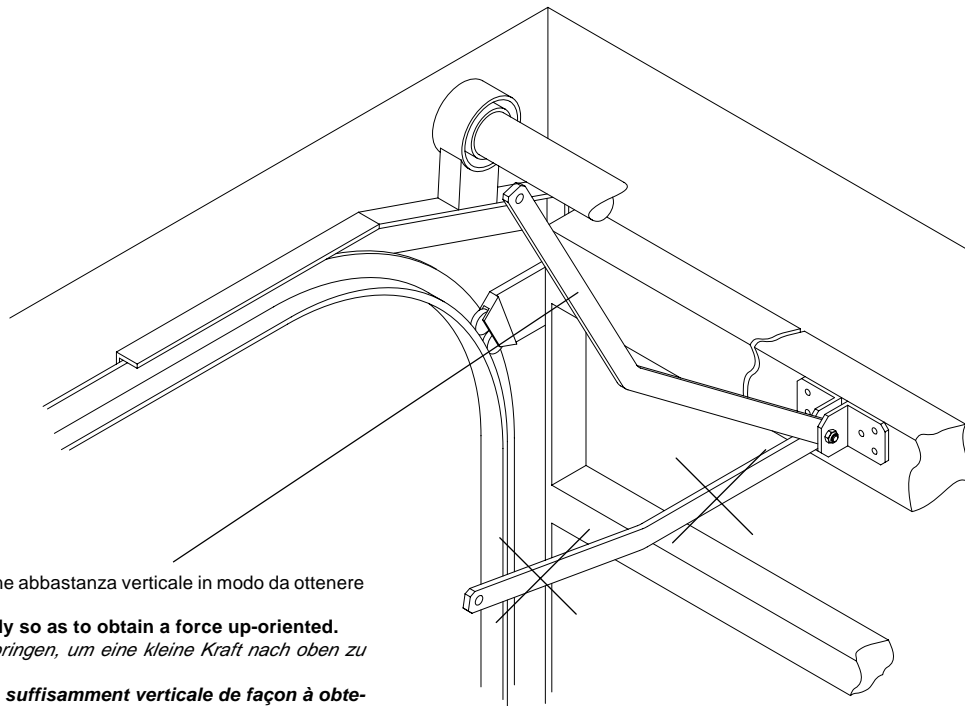

Montare il braccio in posizione abbastanza verticale in modo da ottenere una piccola forza verso l'alto.

**Assemble the arm vertically so as to obtain a force up-oriented.**

*Arm ziemlich senkrecht anbringen, um eine kleine Kraft nach oben zu erhalten.*

**Monter le bras en position suffisamment verticale de façon à obtenir une petite force vers le haut.**

Montar el brazo en posición suficientemente vertical a fin de obtener una pequeña fuerza desde arriba.

Fig.14

Braccio regolabile art. AU.25.  
**Special arm art. AU.25.**  
*Sonderarm, Teil AU.25.*  
**Bras spécial art. AU.25.**  
 Brazo regulable art. AU.25.

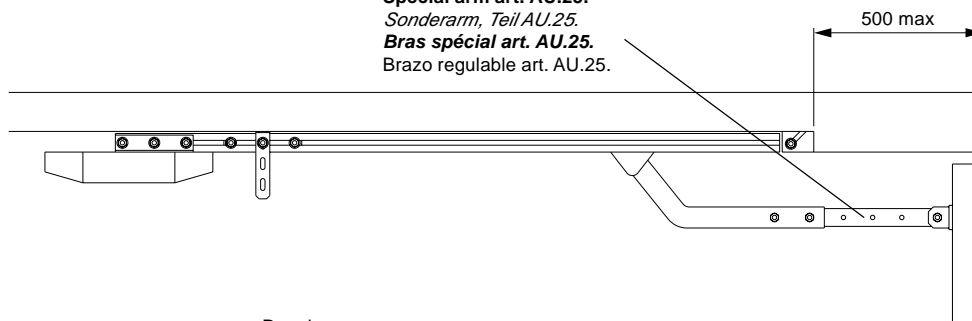

Regolare  
**Adjust**  
*Regulieren*  
**Régler**  
 Regulación

Pattino.  
**Sliding plate.**  
*Platte.*  
**Plaque.**  
 Patin.

Rotaia.  
**Rail.**  
*Schiene.*  
**Morceau de rail.**  
 Guía.

Fig.15

Vite M6x35 UNI 5931  
**Screw M6x35 UNI 5931**  
*Schraube M6x35 UNI 5931*  
**Vis M6x35 UNI 5931**  
 Tornillo M6x35 UNI 5931

Fissare il braccio sul filo superiore della porta.  
**Fix the arm to the top edge of the door.**  
*Arm an der oberen Kante des Tores befestigen*  
**Fixer le bras sur l'arête supérieure de la porte.**  
 Fijar el brazo en la arista superior de la puerta.

Vite M6x35 UNI 5931  
**Screw M6x35 UNI 5931**  
*Schraube M6x35 UNI 5931*  
**Vis M6x35 UNI 5931**  
 Tornillo M6x35 UNI 5931

Dado M6 UNI 7473  
**Nut M6 UNI 7473**  
*Mutter M6 UNI 7473*  
**Ecrou M6 UNI 7473**  
 Tuerca M6 UNI 7473

Braccio per porte a contrappesi art. AU.C25.  
**Overhead doors with balanceweights: special arm art. AU.C25.**  
*Kipptor mit Gegengewichten: Sonderarm, Teil AU.C25.*  
**Portes basculantes à contrepoids: bras spécial art. AU.C25.**  
 Brazo para puerta de contrapesos art. AU.C25.

Mettere a piombo il braccio.  
**Level the arm.**  
*Arm lotrecht stellen.*  
**Mettre à plomb le bras.**  
 Aplomar bien el brazo.

Fig.16



## 6. Manual release

The manual release is carried out by rotating the suitable lever or handle as per fig. 13. P.N. In order to make it work again, move manually the door by half of its stroke and start the motor: the locking will take place automatically.

### 6. Freigabe von Hand

*Die Freigabe von Hand ist durch Drehen des Extrahebels oder durch Griff gemäß Bild 13 möglich. Um den Betrieb wiederherzustellen, bringe man das Tor mit der Hand auf halben Hub und betätige den Motor; die Sperrung geschieht automatisch.*

### 6. Débloccage manuel

*Le déblocage manuel est possible par l'intermédiaire de la rotation du levier approprié ou de la poignée selon la fig. 13. N.B. Pour rétablir le fonctionnement automatique, positionner manuellement la porte à la moitié de la course et actionner le moteur: le blocage se fera automatiquement.*

### 6. Desbloqueo manual

El desbloqueo manual es posible mediante rotación de la correspondiente leva o de la manilla según la fig. 13. **NOTA:** Para restablecer el funcionamiento llevar manualmente la puerta a mitad del recorrido y accionar el motor; el desbloqueo se producirá automáticamente.

## 7. Montaggi particolari

**7.1** Sezionali: montare il braccio in posizione abbastanza verticale in modo da ottenere una piccola forza verso l'alto (fig. 14).

**7.2** Architrave molto grosso (fig. 15): utilizzare il braccio speciale art. AU.25.

**7.3** Basculante a contrappesi (fig. 16): le basculanti a contrappesi necessitano dell'apposito braccio art. AU.C25. Unici accorgimenti per il montaggio di quest'ultimo sono:

- fissare il braccio sul filo superiore della porta
- mettere a piombo il braccio stesso.

## 7. Parts assembling

**7.1 Sections:** assemble the arm vertically so as to obtain a force up-oriented (fig. 14).

**7.2 Big lintels (fig. 15):** use the special arm art. AU.25.

**7.3 Overhead door with balanceweights (fig. 16):** these doors need the special arm art. AU.C25. In order to assemble it make sure that:

- the arm is fixed to the top edge of the door.
- the arm is levelled.

## 7. Sonderanbringungen

**7.1 Segmentore:** Arm ziemlich senkrecht anbringen, um eine kleine Kraft nach oben zu erhalten (Bild 14).

**7.2 Sehr dicke Stürze (Bild 15):** verwende man den Sonderarm, Teil. AU.25.

**7.3 Kipptor mit Gegengewichten (Bild 16):** Kipptore mit Gegengewichten erfordern den Sonderarm Teil. AU.C25. Bei seiner Anbringung ist nur zu beachten:

- *Arm an der oberen Kante des Tores befestigen,*
- *Arm lotrecht stellen.*

## **7. Montage particuliers**

**7.1 Portes roulantes: monter le bras en position suffisamment verticale de façon à obtenir une petite force vers le haut (fig. 14).**

**7.2 Très gros linteau (fig. 15): utiliser le bras spécial art. AU.25**

**7.3 Portes basculantes à contrepoids (fig. 16): les portes basculantes à contrepoids nécessitent un bras approprié art. AU.C25. Les seuls moyens pour le montage de ce dernier sont:**

- **fixer le bras sur l'arête supérieure de la porte;**
- **mettre à plomb le bras même.**

## **7. Montajes especiales**

**7.1 Seccionales: montar el brazo en posición suficientemente vertical a fin de obtener una pequeña fuerza arriba (fig.14).**

**7.2 Dintel muy profundo (fig.15): utilizar el brazo especial art. AU.25.**

**7.3 Las basculantes de contrapesos necesitan el correspondiente brazo art. AU.C25. Las únicas particularidades para este último montaje son:**

- **fijar el brazo sobre la arista superior de la puerta.**
- **aplomar bien dicho brazo.**

## **ATTENZIONE**

La polizza RC prodotti, che risponde di eventuali danni a cose o persone causati da difetti di fabbricazione, richiede la conformità dell'impianto alla normativa UNI 8612 e l'utilizzo di accessori originali Benincà.

## **CAUTION**

**The civil liability policy, which covers possible injuries to people or accidents caused by defects in construction, requires the system to be to standard UNI 8612 and to use original Benincà accessories.**

## **BITTE BEACHTEN**

*Die Versicherung deckt nur Personen- oder Sachschäden, die durch Fertigungsfehler verursacht werden und gilt nur bei Einsatz von Benincà Original-Ersatzteilen und wenn die Anlage der UNI-Normen 8612 entspricht.*

## **ATTENTION**

**Pour que la police d'assurance R.C. réponde à d'éventuels sinistres causés à choses ou personnes, en cas de défauts de fabrication, il faut que le montage soit réalisé suivant les normes UNI 8612 et que soient utilisés des accessoires Benincà.**

## **ATENCION**

La póliza RC productos, que responde de eventuales daños a personas o cosas causados por defectos de fabricación, requiere la conformidad de la instalación según la normativa UNI 8612 y la utilización de accesorios originales Benincà.

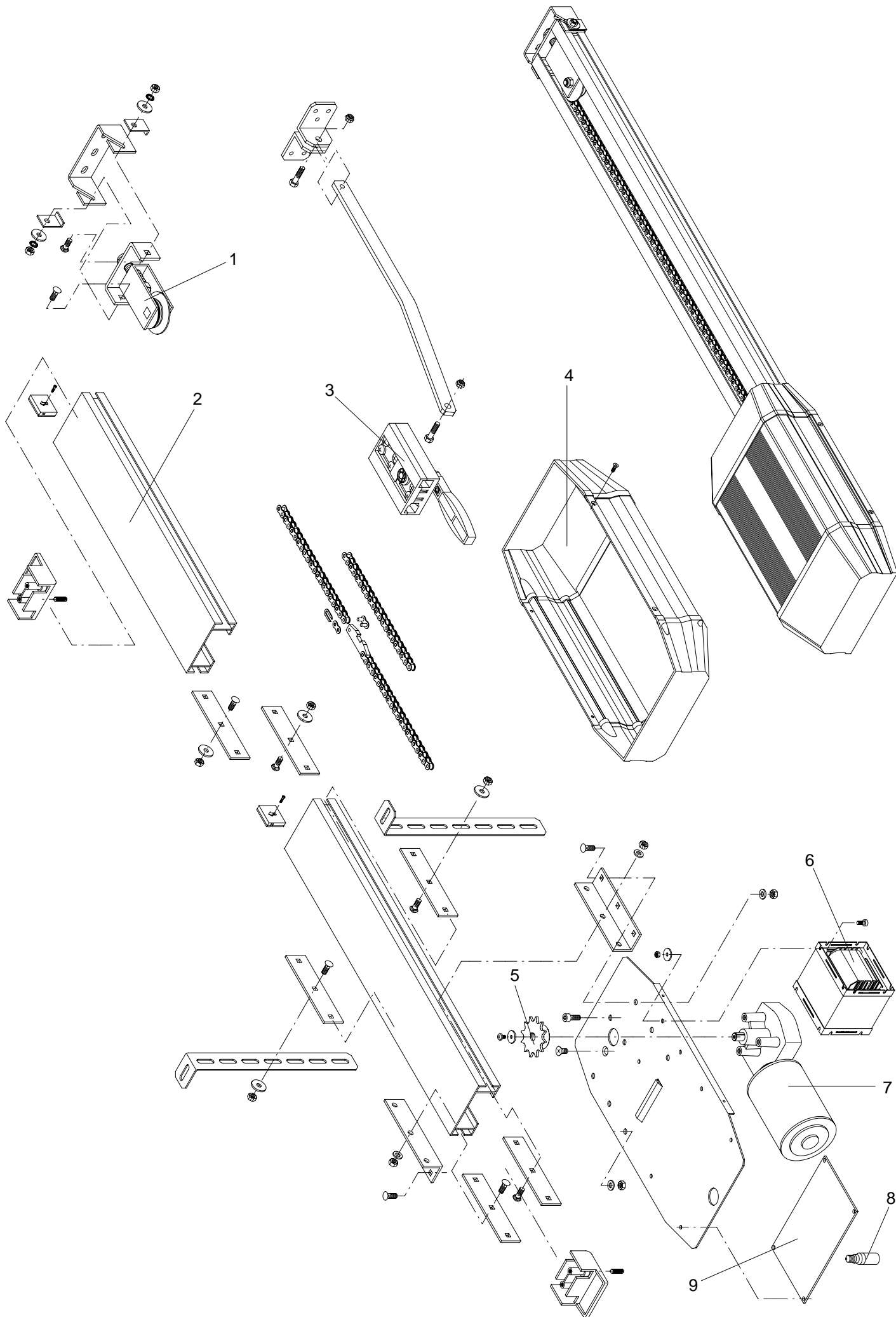

<b>Pos.</b>	<b>Denominazione - Description - Bezeichnung - Dénomination - Denominacion</b>					<b>Cod.</b>
1	Tendicatena	<b>Chain tightener</b>	<i>Kettenspanner</i>	<b>Tendeur de chaîne</b>	Tensor de cadena	9686144
2	Rotaia	<b>Rail</b>	<i>Schiene</i>	<b>Rail</b>	Guía	9686143
3	Carro di trascinamento	<b>Drive trolley</b>	<i>Mitnehmerwagen</i>	<b>Chariot d'entraînement</b>	Patín de tracción	9686136
4	Carter	<b>Guard</b>	<i>Gehäuse</i>	<b>Carter</b>	Protección	9686137
5	Pignone	<b>Gear</b>	<i>Zahnrad</i>	<b>Engrenage</b>	Engranaje	9686145
6	Trasformatore	<b>Transformer</b>	<i>Trasformator</i>	<b>Trasformateur</b>	Trasformador	9686138
7	Motore	<b>Motor</b>	<i>Motor</i>	<b>Moteur</b>	Motor	9686146
8	Lampada	<b>Lamp</b>	<i>Lampe</i>	<b>Lampe</b>	Lámpara	9686140
9	Centralina	<b>Electronic control card</b>	<i>Elektronische Deckel</i>	<b>Fiche électronique</b>	Centralita	9686141

