

DESCRIZIONE GENERALE - GENERAL DESCRIPTION - DESCRIPTION GÉNÉRALE ALLGEMEINE BESCHREIBUNG - DESCRIPCIÓN GENERAL - DADOS TÉCNICOS

- I** Il selettore **"NOVO Click"** è un dispositivo di comando a chiave. Dispone di 2 contatti in scambio normalmente aperti (NO1 e NO2 fig.7-8) con ritorno a molla. Il grado di protezione del box è IP43.
- EN** The selector **"NOVO Click"** is a command device via key. It comes with two contacts normally open (NO1 and NO2 pict. 7-8) with spring return. The protection grade of the box is IP43.
- F** Le Sélecteur **"NOVO Click"** est un dispositif de commande à clé. Il dispose de 2 contacts normalement ouvert avec retour par ressort. Le degré de protection est IP43.
- DE** Der Wahlschalter **"NOVO Click"** ist eine Bedieneinrichtung mit Schloss. Er verfügt über 2 normalerweise offene Wechselkontakte (NO1 und NO2 Abb.7-8) mit Federrückschlag. Der Schutzgrad der Box beträgt IP43.
- E** El selector **"NOVO Click"** es un dispositivo de mando a llave. Tiene 2 contactos de cambio normalmente abierto (NO1 y NO2 imagen 7-8) con regreso a muelle. El grado de protección de la caja es IP43.
- PT** O selector **"NOVO Click"** é um comando de chave. Dispõe de 2 contactos normalmente abertos. (NO1 e NO2 fig 7-8) com mola de retorno. O grau de protecção da caixa é IP43.

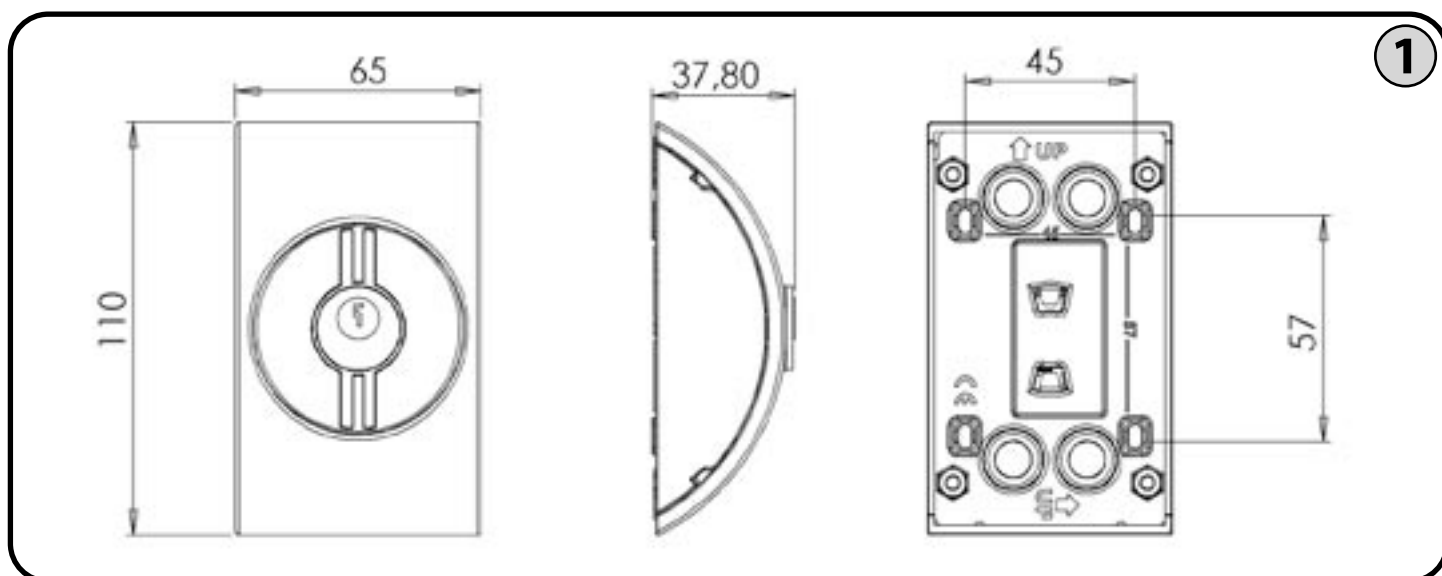

MONTAGGIO - INSTALLATION - ASSEMBLAGE MONTAGE - MONTAJE - INSTALAÇÃO

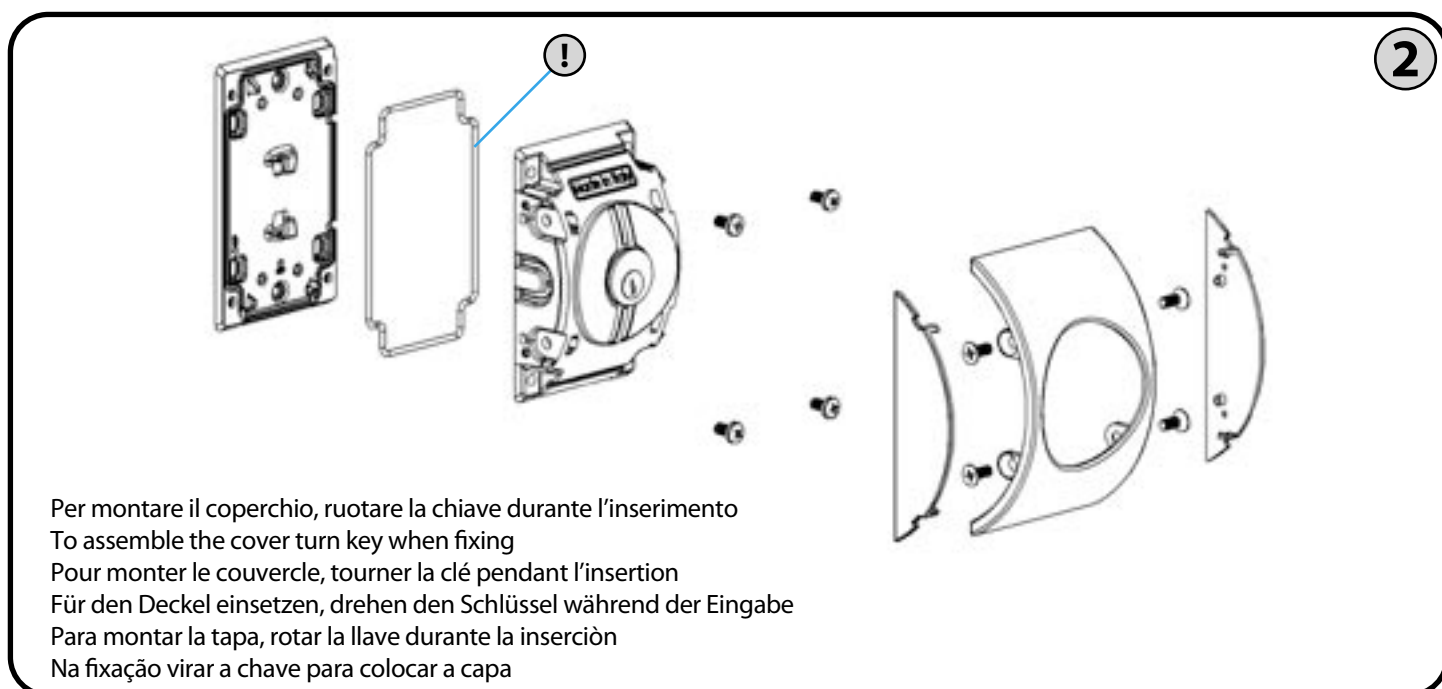

**PASSAGGIO CAVI DALLA BASE - CABLE PASSAGGE FROM THE BOTTOM - PASSAGE CÂBLES PAR LA BASE
KABELDURCHLASS VOM UNTERTEIL - PASAJE DE LOS CABLES DESDE LA BESE - PASSAGEM DE CABO PELO FUNDO**

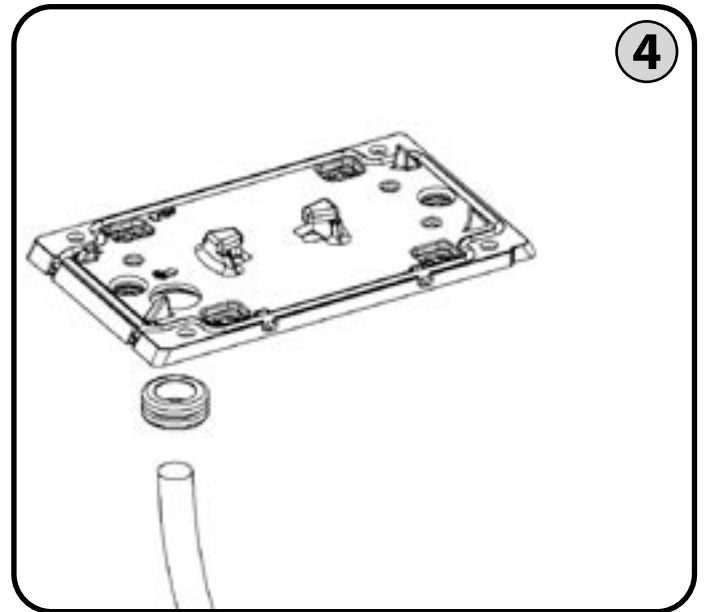
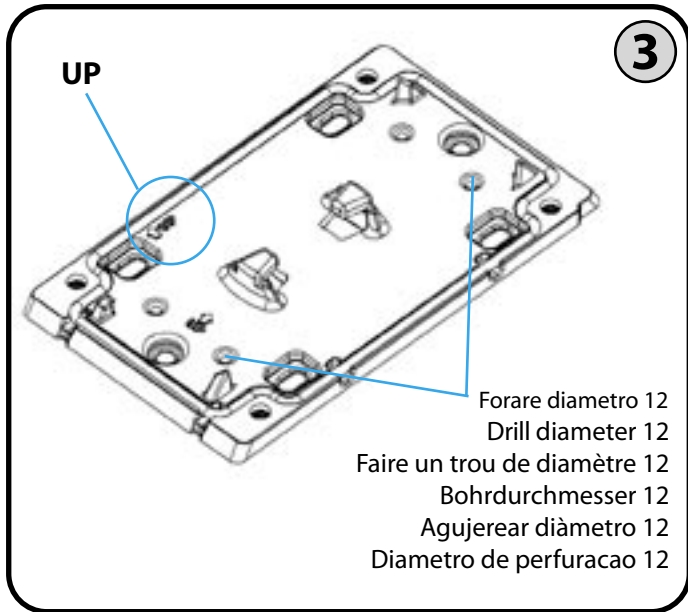

**PASSAGGIO CAVI LATERALE - LATERAL CABLE PASSAGGE FROM - PASSAGE CÂBLES LATÉRAL
SEITLICHER KABELDURCHLASS - PASAJE DE LOS CABLE LATERAL - PASSAGEM DE CABO LATERAL**

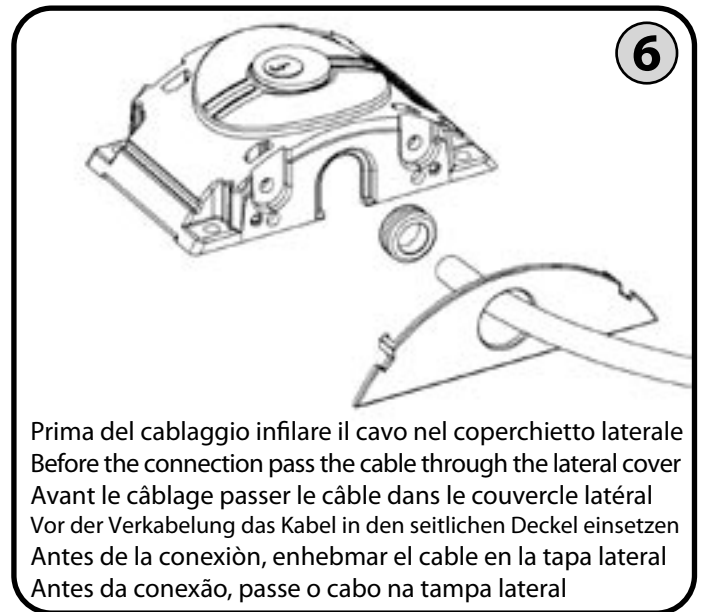
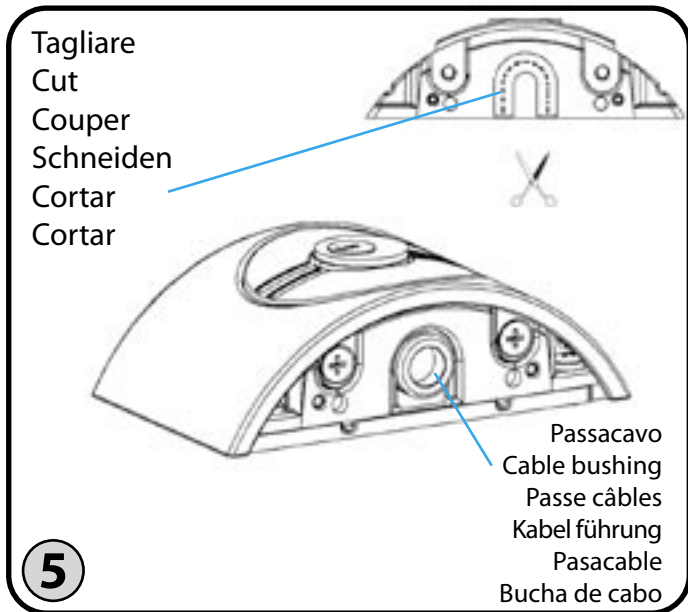

**CABLAGGI - WIRING - RACCORDEMENT
VERKABELUNGEN - CABLEADO - FIAÇÃO**

