

QUADRO COMANDO
ELECTRIC CONTROL PANEL
ARMOIRE DE COMMANDE
SCHALTTAFEL
CUADRO DE MANDO

ZT4C

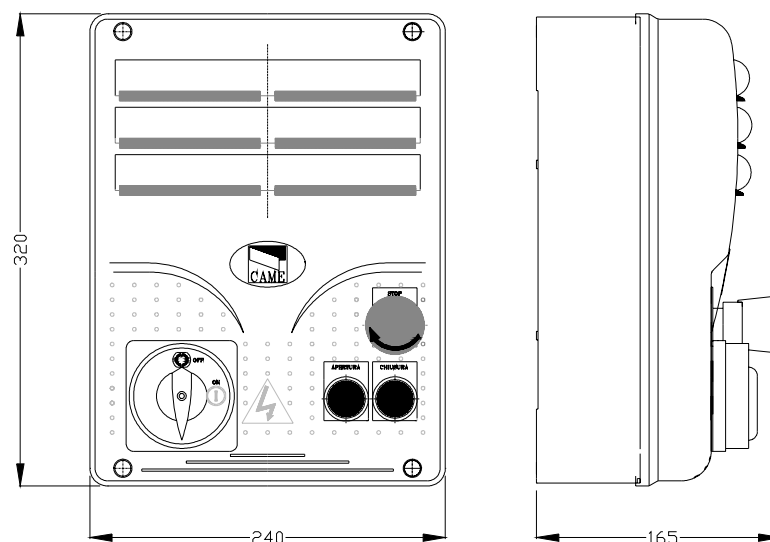

ITALIANO

CARATTERISTICHE GENERALI

Descrizione quadro comando

Quadro elettrico per motoriduttori con alimentazione 230V monofase/trifase o 400V trifase; frequenza 50÷60 Hz. Progettato e costruito interamente dalla CAME Cancelli Automatici S.p.A., risponde alle vigenti norme di sicurezza, con grado di protezione IP54. Scatola in ABS, dotata di presa per il riciclo d'aria, blocco di sicurezza, pulsanti apre, chiude, stop. Garantito 24 mesi salvo manomissioni.

Il circuito va alimentato sui morsetti R, S e T (con alimentazione a 400V trifase) oppure solo sui morsetti R e S (con alimentazione a 230V monofase/trifase), protetto in ingresso con fusibili da 8A. Il quadro comando ZT4C è predisposto per l'alimentazione a 400V. Nel caso di alimentazione a 230V spostare il collegamento che cortocircuita i morsetti «380» e «COM» sui morsetti «220» e «COM» (vedi pag.12).

I dispositivi di comando sono a bassa tensione (24V), e sono protetti con fusibile da 2A. La potenza complessiva degli accessori a 24V, non deve superare i 20W.

Il tempo lavoro è fisso a 120 secondi.

Sicurezza

Le fotocellule possono essere collegate e predisposte per:

- Riapertura in fase di chiusura (2-C1);
- Richiusura in fase di apertura (2-CX, vedi dip 8-9);
- Stop parziale, arresto del cancello se in movimento con conseguente predisposizione alla chiusura automatica (2-CX, vedi dip 8-9);
- Stop totale (1-2), arresto del cancello con esclusione dell'eventuale ciclo di chiusura automatica; per riprendere il movimento bisogna agire sulla pulsantiera o sul radiocomando;

Nota: se un contatto di sicurezza normalmente chiuso (2-C1, 2-CX, 1-2) si apre, viene segnalato dal lampeggio del LED segnalazione.

- Rilevazione di presenza ostacolo. A motore fermo (cancello chiuso, aperto o dopo un comando di stop totale), impedisce qualsiasi movimento se i dispositivi di sicurezza (es. fotocellule) rilevano un ostacolo;
- Funzione del test di sicurezza. Ad ogni comando di apertura e chiusura delle ante, la centralina verifica l'efficienza delle fotocellule (vedi pag.14).

Accessori collegabili

- Lampada ciclo o lampada di cortesia (60 Watt, vedi pag. 16);

Altre funzioni selezionabili

- Chiusura automatica. Il temporizzatore di chiusura automatica si autoalimenta a finecorsa in apertura. Il tempo prefissato regolabile, è comunque subordinato all'intervento di eventuali accessori di sicurezza e si esclude dopo un intervento di «stop» totale o in mancanza di energia elettrica;

- Apertura parziale. Apertura del cancello per passaggio pedonale, viene attivata collegandosi ai morsetti 2-3P ed è regolabile mediante trimmer AP.PARZ.. Con questa funzione, la chiusura automatica varia nel seguente modo:

1) Dip 12 in ON: dopo un'apertura parziale, il tempo di chiusura automatica è indipendente dalla regolazione del trimmer TCA e dalla posizione del dip 1, ed è fisso a 8 secondi.

2) Dip 12 in OFF: dopo un'apertura parziale, il tempo di chiusura è regolabile solo se il dip 1 è posizionato in ON;

- Lampada ciclo. Lampada che illumina la zona di manovra, rimane accesa dal momento in cui l'anta inizia l'apertura fino alla completa chiusura (compreso il tempo di chiusura automatica). Nel caso non sia inserita la chiusura automatica, rimane accesa solo durante il movimento (E-EX), vedi pag.16;

- Lampada di cortesia. Lampada che illumina la zona di manovra, dopo un comando di apertura rimane accesa con un tempo fisso di 5 minuti e 30 secondi (E-EX), vedi pag.16;
- Funzione a "azione mantenuta". Funzionamento del cancello mantenendo premuto il pulsante (esclude il funzionamento del radiocomando);
- Prelampeggio di 5 secondi sia in apertura sia in chiusura dell'anta;
- Funzione master, il quadro assume tutte le funzioni di comando nel caso di due motori abbinati (vedi pagina 30);
- Funzione slave; il quadro viene esclusivamente pilotato dal "MASTER" (vedi pagina 30);
- Abilitazione alle funzioni di stop parziale o richiusura durante l'apertura, contatto normalmente chiuso (2-CX), selezionare una delle due funzioni tramite dip (vedi selezioni funzioni);
- Tipo di comando:
 - apre-chiude-inversione per pulsante e trasmettitore;
 - apre-stop-chiude-stop per pulsante e trasmettitore;
 - solo apertura per trasmettitore.

Regolazioni

- Tempo chiusura automatica;
- Tempo di apertura parziale.



Attenzione! Prima di intervenire all'interno dell'apparecchiatura, togliere la tensione di linea.

Description of control panel

Control panel for gear motors, powered by 230V single-phase/three-phase or 400V three-phase; frequency 50-60 Hz. Designed and built entirely by CAME Cancelli automatici S.p.A., in full compliance with current safety standards, and with an IP54 protecting rating.

Housing in ABS is equipped with vents to provide internal air circulation, safety block, open, close and stop pushbuttons.

Guaranteed 24 months, unless tampered with.

The power supply to the circuit should be connected to terminals R, S and T (with three-phase 400V power supply) or to terminals R and S only (single phase supply/three-phase 230V power), is protected by a 8A fuse on the main power line. The ZT4C control panel is factory set for 400V power supply. If the power supply is 230V, it is necessary to move the jumper which short-circuit terminals «**380**» and «**COM**» so that it short-circuits terminals «**220**» and «**COM**» (see pag.12). The Control systems are powered by low voltage and protected with a 2A fuse. The total power consumption of 24 V accessories must not exceed 20W.

Fixed operating time of 120 seconds.

Safety

Photocells can be connected to obtain:

-Re-opening during the closing cycle (2-C1);

-Re-closing during the opening cycle (2-CX, see dip 8-9);

-Partial stop, shutdown of moving gate, with activation of an automatic closing cycle (2-CX, see dip 8-9);

-Total stop (1-2), shutdown of gate movement without automatic closing; a pushbutton or radio remote control must be actuated to resume movement;

N.B: If an NC safety contact (2-C1, 2-CX, 1-2) is opened, the LED will flash to indicate this fact;

-Obstacle presence detection. When the motor is stopped (gate is closed, open or half-open after an emergency stop command), the transmitter and the control pushbutton will be deactivated if an obstacle is detected by one of the safety devices (for example, the photocells);

-Safety test function. The control unit will now check the safety system every time an opening or closing command is given (see pag.14).

Accessories which can be connected

-Cycle lamp or courtesy light (60 Watt, see pag.16);

Other functions

-Automatic closing: The automatic closing timer is automatically activated at the end of the opening cycle. The preset, adjustable automatic closing time is automatically interrupted by the activation of any safety system, and is deactivated after a STOP command or in case of power failure;

-Partial opening. Opening of the gate to allow for foot traffic; activated by connecting to terminals 2-3P and adjusted with the AP-PARZ. trimmer. With this function, the automatic closing can vary in the following way:
1) Dip 12 set to ON: after a partial opening, the time for automatic closing functions independently of the adjustment of the TCA trimmer and of the position of Dip 1; it is set at 8 seconds.

2) Dip 12 set to OFF: after a partial opening, the time for automatic closing is adjustable only if Dip 1 is set to ON.

-Cycle lamp. The lamp which lights the manoeuvring zone: it remains lit from the moment the doors begin to open until they are completely closed (including the time required for the automatic closure). In case automatic closure is not enabled, the lamp remains lit only during movement (E-EX), see p.16;

-Courtesy Light. A light that illuminates the manoeuvring zone; after an opening command, the light remains on for a fixed time of 5 minutes and 30 seconds (E-EX), see page 16;

- "Maintained action" function: Gate operates only when the pushbutton is held down (the radio remote control system is deactivated);

- Pre-flashing for 5 seconds, while the door is opening and closing;

- Master function; the panel assumes all the command functions when two paired motors are used (see page 30);

- Slave function; this panel is exclusively controlled by the "MASTER" (see page 30);

- Enabling functions of partial stop or re-closure during opening, normally-closed contact (2-CX), select one of the two functions by setting dip (see selection of functions);

- Type of command:

- open-close-reverse by button and transmitter;

- open-stop-close-stop by button and transmitter;

- open only by transmitter.

Adjustments

- Automatic closure time;

- Partial opening time.



Important! Disconnect the unit from the main power lines before carrying out any operation inside the unit.

Description armoire de commande

Armoire électrique pour motoréducteurs avec alimentation 230V monophasée ou triphasée ou 400V triphasée; fréquence 50÷60 Hz.

Il a été entièrement conçu et construit par la Société CAME Cancelli Automatici S.p.A., conformément aux normes de sécurité en vigueur avec degré de protection IP54. Boîtier en ABS muni de prise de circulation d'air, blocage de sécurité, boutons d'ouverture, de fermeture et d'arrêt.. Garantie 24 mois sauf en cas d'endommagement.

Le circuit doit être alimenté sur les bornes R, S et T (avec une alimentation à 400V triphasée) ou bien uniquement sur les bornes R et S (avec une alimentation à 230V monophasée/triphasée), est protégée en entrée par un fusible de ligne de 8A. L'armoire de commande ZT4C est déjà prévue pour l'alimentation à 400V. Dans le cas d'une alimentation à 230V, déplacer la connexion qui court-circuite les bornes «**380**» et «**COM**» sur les bornes «**220**» et «**COM**» (voir pag. 12). Les dispositifs de commande sont à basse tension et protégés avec fusible de 2A.

La puissance totale des accessoires à 24V, ne doit pas dépasser 20W.

Temps de fonctionnement fixe de 120 secondes.

Sécurité

Il est possible de brancher des photocellules et de les programmer pour:

-Réouverture en phase de fermeture (2-C1);

-Réfermeture en phase de ouverture (2-CX, voir dip 8-9);

-Stop partiel, arrêt du portail, si en mouvement, et conséquente programmation pour la fermeture automatique

(2-CX, voir dip 8-9);

-Stop total (1-2) arrêt du portail et désactivation d'un éventuel cycle de fermeture automatique; pour activer de nouveau le mouvement, il faut agir sur les boutons-poussoirs ou sur la radiocommande;

Remarque: Le voyant de signalisation qui clignote indique qu'un contact de sécurité normalment fermé (2-C1, 2-CX, 1-2) s'ouvre.

-Détection de présence obstacle.

Quand le moteur est arrêté (portail fermé, ouvert ou semi-ouvert, cette position est obtenue avec une commande de stop total), annule toute fonction de l'émetteur ou du bouton-poussoir en cas d'obstacle détecté par les dispositifs de sécurité (ex. Photocellules);

-Fonction du test de sécurité.

Cela permet au boîtier de vérifier le bon fonctionnement des dispositifs de sécurité après chaque commande d'ouverture ou de fermeture

(voir pag. 14);

Accessoires pouvant être branchés

-Lampe cycle ou lampe passage (60 Watt, voir pag.16);

Autres fonctions

-Fermeture automatique.

Le temporisateur de fermeture automatique est autoalimenté à la fin du temps de la course en ouverture. Le temps réglable est programmé, cependant, il est subordonné à l'intervention d'éventuels accessoires de sécurité et il est exclu après une intervention de "stop" ou en cas de coupure de courant;

-Ouverture partielle. Ouverture de la grille pour le passage pour piétons, elle est enclenchée en la reliant aux bornes 2-3P et est réglable par le trimmer AP.PARZ.. Avec cette fonction, la fermeture automatique varie de la façon suivante :

1) Dip 12 sur ON : après une ouverture partielle, le temps de fermeture automatique est indépendant du réglage du trimmer TCA et de la position du dip 1, et est fixe à 8 secondes.

2) Dip 12 sur OFF : après une ouverture partielle, le temps de fermeture automatique est réglable seulement si le dip 1 est positionné sur ON;

-Lampe cycle. Ampoule qui illumine la zone de manoeuvre: elle reste allumée à partir du moment où les portes commencent l'ouverture jusqu'à la fermeture complète (y compris le temps de fermeture automatique).

Si elle n'est pas insérée la fermeture automatique reste allumée seulement durant le mouvement (E-EX), voir pag.16;

-Lampe passage. Lampe qui illumine la zone de manoeuvre, après une commande d'ouverture elle reste allumée pour une durée fixe de 5 minutes et 30 secondes (E-EX), voir p.16;

-Fonction "action maintenue".

Fonctionnement du portail en maintenant appuyé le bouton-poussoir

(exclut la fonction de la radiocommande);

-Prè-clignotement de 5 secondes en ouverture comme en fermeture de la porte;

-Fonction master; le pupitre prend toutes les fonctions de commande si les deux moteurs sont mis ensemble (voir p.30);

-Fonction slave; le pupitre est exclusivement piloté par le " MASTER " (voir page 30);

- Activation des fonctions d'arrêt partiel ou de fermeture durant l'ouverture, contact normalement fermé (2-CX), sélectionner une des deux fonctions à l'aide d'un dip (voir sélection fonctions);

-Type de commande:

-ouvre-ferme-inversion pour bouton et émetteur;

-ouvre-stop-ferme-stop pour bouton et émetteur;

-seulement ouverture pour émetteur.

Réglages

- Temps de fermeture automatique;

- Temps d'ouverture partielle.



Attention! Avant d'intervenir à l'intérieur de l'appareillage, couper la tension de ligne.

Beschreibung des Steuergeräts

Schalttafel für Getriebemotoren mit 230V-Einphasen/dreiphasen eingestromversorgung oder 400V Dreiphasenstromversorgung; Frequenz: 50-60 Hz.

Vollständig von der CAME Cancelli Automatici S.p.A. gemäß geltender Sicherheitsnormen entwickelt und hergestellt. Schutzklasse IP54.

ABS-Gehäuse mit Luftklappe. 24 Monate Garantie, vorbehaltlich unsachgemäßer Handhabung und Montage, Sicherheitssperre und Tasten für Öffnen, Schließen und Stop. Der Stromkreis wird über die Klemmen R, S und T (bei Stromversorgung 400V dreiphasig) oder nur über die Klemmen R und S (bei Stromversorgung 230V einphasig/dreiphasig) mit Stromversorgt, am Eingang mit einer 8A-Hauptsicherung. Das Steuergerät ZT4C wird werkseits für 400V Stromversorgung vorbereitet. Bei 230V Stromanschluß, den Anschluß, der die Klemmen «**380**» und «**COM**» kurzschließt auf die Klemmen «**220**» und «**COM**» umklemmen (siehe Seite 12). Die Steuerungen erfolgen mit Niederspannung und geschützt enie 2A-Sicherung. Die Gesamtleistung des 24V-Zubehörs darf 20W nicht überschreiten.

Feste Laufzeit von 120 Sekunden.

Sicherheitsvorrichtungen

Die Lichtschranken können für folgende Funktionen angeschlossen bzw. vorbereitet werden:

- Wiederöffnen beim Schließen (2-C1);
- Wiederschließen beim Öffnen (2-CX, siehe dip 8-9);

- Teilstop, Stillstand des Tores während des Torlaufs, mit darauffolgender automatischer Torschließung (2-CX, siehe dip 8-9);

- Totalstop (1-2), sofortiger Stillstand des Tores mit Ausschluß eventueller Schließautomatik: Fortsetzung des Torlaufs über Drucktaster- bzw. Funksteuerung;

Hinweis: Wenn sich ein normalerweise geschlossener (NC) Sicherheitskontakt (2-C1, 2-CX, 1-2) öffnet, wird dies durch Blinken der Kontrolleuchte angezeigt.

- Ermittlung eventuell vorhandener Hindernisse. Bei stillstehendem Motor (Tor geschlossen, geöffnet oder durch eine Totalstop-Steuerung halb geöffnet) wird bei durch die Sicherheitsvorrichtungen (z.B.: Lichtschranken) erfaßtem Hindernis jede Sensor- oder Drucktasterfunktion annulliert;

- Sicherheitstest-Funktion. Dadurch besteht die Möglichkeit, die Leistungsfähigkeit der Sicherheitsvorrichtungen nach jeder Öffnungs- und Schließsteuerung zu überprüfen (siehe Seite 14).

Anschließbares Zubehör

- Betriebszyklus-Anzeigeleuchte oder Torbeleuchtung (60 Watt, siehe S.16);

Andere funktionen

-Schließautomatik. Der Schließautomatik-Zeischalter speist sich beim Öffnen am Ende der Torlaufzeit selbst. Die voreingestellte Zeit ist auf jeden Fall immer dem Eingriff eventueller Sicherheitsvorrichtungen untergeordnet und schließt sich nach einem "Stop"-Eingriff bzw. bei Stromausfall selbst aus;

-Teilweises Öffnung. Das Öffnen des Tors für das Durchlassen von Fußgängern wird durch Anschluß an die Klemmen 2-3P aktiviert und kann über den Trimmer AP.PARZ. eingestellt werden. Wenn diese Funktion aktiviert ist, variiert das automatische Schließen folgendermaßen:

1) Dip 12 auf ON: Nach einem teilweisen Öffnen erfolgt das Schließen des Tor unabhängig von der Einstellung des Trimmer TCA und der Stellung des Dip-Switch 1, und zwar nach einer vorgegebenen Zeit von 8 Sekunden;

2) Dip 12 auf OFF: Nach einem teilweisen Öffnen kann die Zeit für das automatische Schließen nur dann eingestellt werden, wenn der Dip-Switch 1 auf ON steht;

-Betriebszyklus-Anzeigeleuchte. Das Licht, das den Torbereich beleuchtet, bleibt vom Beginn des Öffnens bis zum vollständigen Schließen der Torflügel eingeschaltet (einschließlich Wartezeit für automatisches Schließen). Wenn das automatische Schließen nicht zugeschaltet ist, bleibt das Licht nur während der Torbewegung eingeschaltet (E-EX), siehe S.16;

-Torbeleuchtung. Nachdem der Befehl zum Öffnen des Tors gegeben worden

ist, bleibt das Licht, das den Manöverbereich am Tor beleuchtet, für eine vorgegebene Zeit von 5 Minuten und 30 Sekunden eingeschaltet (E-EX), siehe S. 16;

-Funktion "Beibehaltene Tätigkeit". Torbetrieb durch Drucktasterbetätigung (Funkfernsteuerung ausgeschlossen);

-Vorblinken. Das Licht blinkt sowohl vor dem Öffnen als auch vor dem Schließen zunächst 5 Sekunden lang;

-Master-Funktion (übergeordnet). Wenn zwei Motoren kombiniert werden, übernimmt die Schalttafel alle Steuerungsfunktionen (siehe S.30);

-Slave-Funktion (untergeordnet). Die Schalttafel unterliegt komplett der Steuerung durch die MASTER-Schalttafel (siehe S.30);

-Zum Aktivieren der Funktionen teilweiser Stop oder erneutes Schließen während der Öffnungsphase (NC-Kontakt 2-CX) bitte eine der beiden Funktionen mithilfe vom Dip wählen (siehe Funktionswahl);

-Befehlsarten:

-Öffnen-Schließen-Inversion für Druckknopf und Sender;

-Öffnen-Stop-Schließen-Stop für Druckknopf und Sender;

-nur Öffnen für Sender.

Einstellungen

- Zeit für das automatische Schließen;

- Zeit für das teilweise Öffnen.



Achtung! vor Eingriff im Innern des Gerätes den Netzstecken ziehen.

Descripción cuadro de mando

Cuadro eléctrico para motorreductores con alimentación 230V monofásica/trifásica o 400V trifásica: frecuencia 50÷60 Hz.

Diseñado y fabricado enteramente por CAME Cancelli Automatici S.p.A., cumple con las normas de seguridad vigentes, con grado de protección IP54.

Caja de ABS, dotada de toma para la recirculación de aire. Garantizado 24 meses salvo manipulaciones, bloqueo de seguridad, botones abrir, cerrar, parada.

El circuito se debe alimentar en los bornes R, S y T (con alimentación de 400V trifásica) o bien sólo en los bornes R y S (con alimentación de 230V monofásica/trifásica), está protegido en entrada con fusible de línea de 8A. El cuadro de mando ZT4C viene ya dispuesto para la alimentación de 400V. Caso de que se alimente con 230V, desplazar la conexión que cortocircuita los bornes «**380**» y «**COM**» en los bornes «**220**» y «**COM**» (véase pàg.12). Los dispositivos de mando son a baja tensión y están protegidos por fusible a 2A. La potencia total de los accesorios a 24V, no debe superar los 20W.

Tiempo de trabajo fijo a 120 segundos.

Seguridad

Las fotocélulas pueden estar conectadas y predisuestas para:

-*Reapertura* en la fase de cierre (2-C1);
-*Recierre* en la fase de apertura (2-CX, ver dip 8-9);

-*Parada parcial*, parada de la puerta si se encuentra en movimiento con la consiguiente predisposición al cierre automático (2-CX, ver dip 8-9);

-*Parada total* (1-2), parada de la puerta excluyendo el posible ciclo de cierre automático; para reactivar el movimiento es preciso actuar en el teclado o en el mando a distancia);

Nota: La apertura de un contacto de seguridad normalmente cerrado (2-C1, 2-CX, 1-2) es señalada por medio del destello del LED de señalización.

-*Detección de presencia obstáculo*. Con el motor parado (puerta cerrada, abierta o en posición semi-abierta obtenida a través de un comando de stop total), anula cualquier función del transmisor o del botón en caso de obstáculo detectado por los dispositivos de seguridad (por ejemplo: fotocélulas);

-*Función de las pruebas de seguridad*. Permite a la central comprobar la eficiencia en los dispositivos de seguridad después de cada comando de apertura y cierre (véase pàg.14).

Accesorios conectables

-Làmpara ciclo o luz de cortesía (60 Watt, véase pàg.16);

Otras funciones

-Cierre automático. El temporizador de cierre automático se autoalimenta en fin-de-tiempo carrera en fase de apertura. El tiempo prefijado regulable, sin embargo, está subordinado a la intervención de posibles accesorios de seguridad y se excluye después de una intervención de parada o en caso de falta de energía eléctrica;

-Apertura parcial. La apertura de la verja para el paso peatonal, se activa conectando los bornes 2-3P y puede ser regulada por medio del trimmer AP.PARZ. Con dicha función el cierre automático se modifica de la siguiente manera:

1) Dip 12 en ON: luego de una apertura parcial, el tiempo de cierre automático es independiente de la regulación del trimmer TCA y de la posición del dip 1 y queda fijo en 8 segundos;

2) Dip 12 en OFF: luego de una apertura parcial, el tiempo de cierre automático puede ser regulado sólo si el dip 1 está colocado en ON;

-Lámpara ciclo. Lámpara que ilumina la zona de maniobra: se queda encendida a partir del momento en que las hojas empiezan la apertura hasta el cierre completo (incluyendo el tiempo de cierre automático). Si no se habilita el cierre automático, el cierre permanece encendido sólo durante el movimiento (E-EX), véase pág. 16;

-Luz de cortesía. Lámpara que ilumina la zona de maniobra; tras un mando de apertura permanece encendida por 5 minutos y 30 segundos (E-EX), véase pág.16;

-Función a "acción mantenida".

Funcionamiento de la puerta manteniendo pulsada la tecla (excluye la función del mando a distancia);

-Intermitencia previa de 5 segundos tanto en el momento de apertura como de cierre de la puerta;

-Función master, el cuadro asume todas las funciones de mando en el caso de dos motores combinados (véase página 30);

-Función slave; el cuadro es accionado exclusivamente por el "MASTER" (véase página 30);

- Habilitación para las funciones de parada parcial o cierre durante la apertura, contacto normalmente cerrado (2-CX), seleccionar una de las dos funciones mediante Dip (ver selección de las funciones);

-Tipo de mando:

-abrir-cerrar-inversión para botón y transmisor;

-abrir-stop-cerrar-stop para botón y transmisor;

-sólo apertura para transmisor.

Regulaciones

- Tiempo de cierre automático;

- Tiempo de apertura parcial.



¡Atención! Antes de actuar dentro del aparato, quitar la tensión de línea.

IL QUADRO E' PREDISPOSTO A 400V TRIFASE
 THE BOARD IS PRE-SET AT 400V THREE-PHASE
 LE TABLEAU EST PRÉVU EN 400 V TRIPHASÉ.
 DIE TAFEL IST FÜR 400 V DREHSTROM VORGESEHEN.
 EL CUADRO ESTÁ PREAJUSTADO PARA 400V TRIFÁSICA

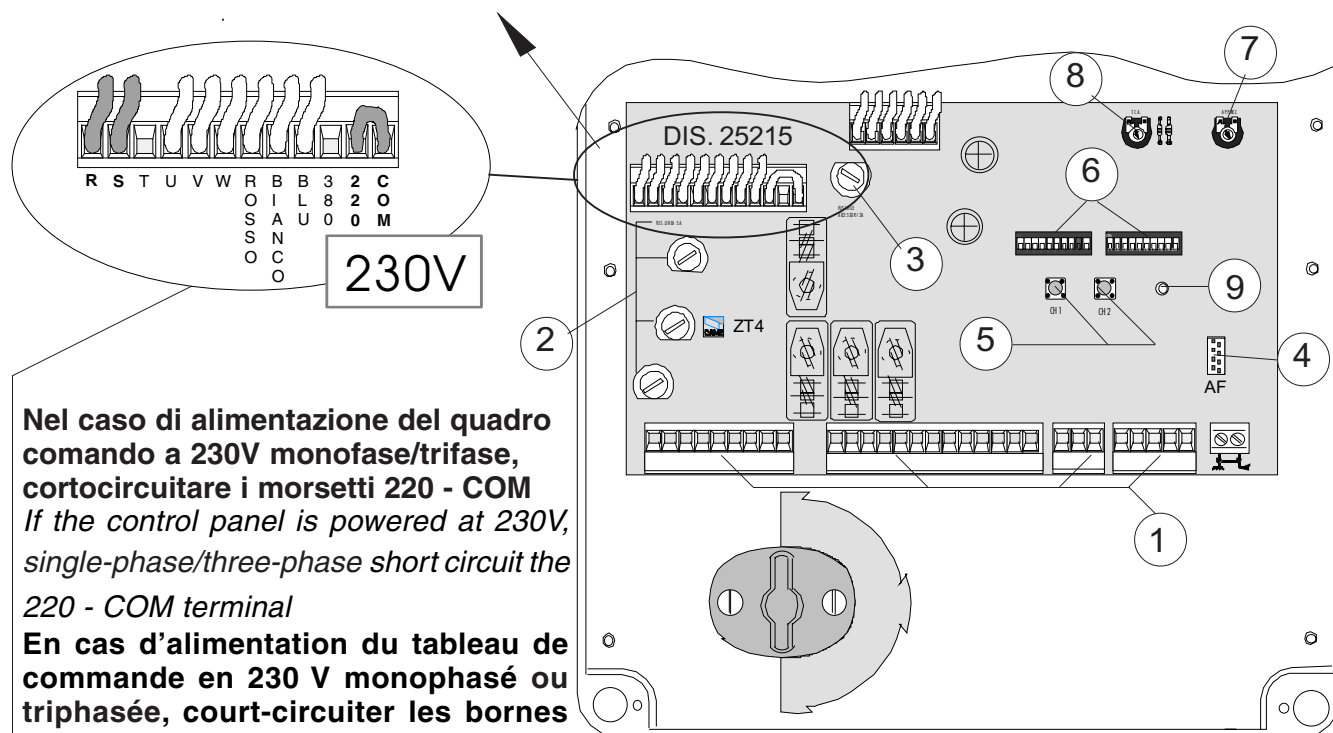

Nel caso di alimentazione del quadro comando a 230V monofase/trifase, cortocircuitare i morsetti 220 - COM
If the control panel is powered at 230V, single-phase/three-phase short circuit the 220 - COM terminal

En cas d'alimentation du tableau de commande en 230 V monophasé ou triphasé, court-circuiter les bornes 220-COM.

Im Fall von Schalttafelspannung bei 230V - einphasig /dreiphasig- die Klemmen 220 -COM kurzschließen.

Caso de que se alimente el cuadro de mando con 230V monofásica/trifásica, cortocircuitar los bornes 220 - COM

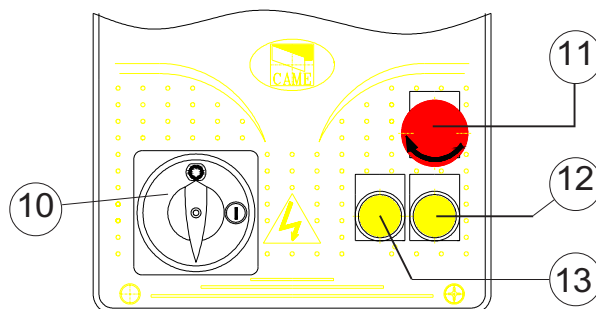

ITALIANO COMPONENTI PRINCIPALI

- 1 Morsettiere di collegamento
- 2 Fusibili di linea 8A
- 3 Fusibile accessori 2A
- 4 Innesto scheda radiofrequenza AF (vedi tabella)
- 5 Pulsanti memorizzazione codice radio
- 6 Dip-switch "selezione funzioni"
- 7 Trimmer AP.PARZ.: regolazione apertura parziale
- 8 Trimmer TCA: regolazione tempo di chiusura automatica
- 9 LED di segnalazione codice radio
- 10 Blocco di sicurezza
- 11 pulsante STOP
- 12 pulsante CHIUSURA
- 13 pulsante APERTURA

ENGLISH MAIN COMPONENTS

- 1 Terminal block for external connections
- 2 8A line fuse
- 3 2A accessories fuse
- 4 Socket AF radiofrequency board (see table)
- 5 Radio-code save buttons
- 6 "Function selection" Dip-switch
- 7 Trimmer AP.PARZ.: Partial opening adjustment
- 8 Trimmer TCA: automatic closing time adjustment
- 9 Radio-code LED
- 10 Blocage de sécurité
- 11 bouton ARRET
- 12 bouton FERMETURE
- 13 bouton OUVERTURE

FRANÇAIS**COMPOSANTS PRINCIPAUX**

- 1 Plaque à bornes pour les branchements
- 2 Fusibles de ligne 8A
- 3 Fusible accessoires 2A
- 4 Branchement carte radiofréquence AF (voir tableau)
- 5 Boutons mise en mémoire code radio et programmation
- 6 Dip-switch "sélection fonction"
- 7 Trimmer AP.PARZ.: réglage ouverture partielle
- 8 Trimmer TCA: réglage temps de fermeture automatique
- 9 LED de signalisation code radio
- 10 Blocage de sécurité
- 11 Bouton ARRET
- 12 Bouton FERMETURE
- 13 Bouton OUVERTURE

DEUTSCH**HAUPTKOMPONENTEN**

- 1 Anschluss-Klemmenleiste
- 2 8A-Sicherung Leitungs
- 3 2A-Sicherung Zubehörs
- 4 Steckanschluß Funkfrequenze-Platine AF (sehen Tabelle)
- 5 Knöpfe zum Abspeichern der Radiocodes
- 6 "Funktionswahl" Dip-switch
- 7 Trimmer AP.PARZ.: Einstellung Teilöffnung
- 8 Trimmer TCA: Einstellung Zeiteinstellung Schließautomatik
- 9 LED Kontrolleuchte zur Anzeige von Radiocode
- 10 Sicherheitssperre
- 11 STOP-Taste
- 12 SCHLIESSEN-Taste
- 13 ÖFFNEN-Taste

ESPAÑOL**COMPONENTES PRINCIPALES**

- 1 Caja de bornes para las conexiones
- 2 Fusibles de línea 8A
- 3 Fusible accesorios 2A
- 4 Conexión tarjeta radiofrecuencia AF (vedas tabla)
- 5 Botones de memorización del código radio
- 6 Dip-switch "selección función"
- 7 Trimmer AP.PARZ.: regulación apertura parcial
- 8 Trimmer TCA: regulación cierre automático
- 9 Indicador luminoso código radio
- 10 Bloqueo de seguridad
- 11 Botón PARADA
- 12 Botón CIERRE
- 13 Botón APERTURA

TEST FUNZIONAMENTO FOTOCELLE / PHOTOCELL FUNCTION TEST

TEST FONCTIONNEMENT PHOTOCELLULES

TEST FÜR DAS FUNKTIONIEREN DER LICHTSCHRANKEN / TEST FUNCIONAMIENTO FOTOCELULAS

FIG. 1
ABB. 1

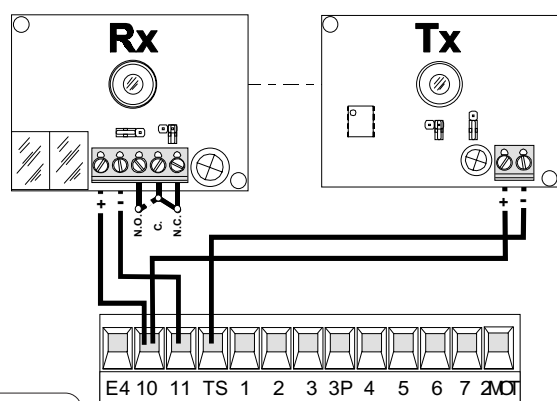

«DOC»

FIG. 2
ABB. 2

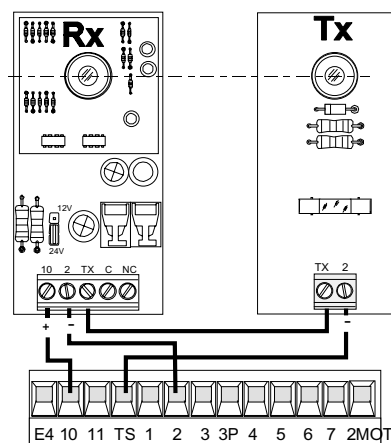

«DIR»

ITALIANO

Consente alla centralina di verificare l'efficienza dei dispositivi di sicurezza (fotocelle) dopo ogni comando di apertura o di chiusura. Un eventuale anomalia delle fotocelle viene identificata con un lampeggio del led sul quadro comando, di conseguenza annulla qualsiasi funzione del radiocomando e del pulsante.

Collegamento elettrico per il funzionamento del test di sicurezza:

I trasmettitori e i ricevitori delle fotocelle devono essere collegati come illustrati nelle fig.1 e fig.2.

- selezionare il dip 13 in **ON** per attivare il funzionamento del test.

IMPORTANTE: Quando si esegue la funzione test di sicurezza, **VERIFICARE** che **NON CI SIANO PONTI** tra i contatti 2-CX, 2-C1 e, se non utilizzati, escluderli tramite dip 7 e 8.

ENGLISH

It allows the gearcase to check the efficiency of the safety devices (photoelectric cells) after each command to open or close. Any anomaly of the photoelectric cells is identified with a flash of the LED on the control panel; therefore all functions of the remote control and buttons are cancelled.

Electrical connection for safety-test functioning.

The transmitters and the receivers of the photoelectric cells must be connected as illustrated in figs.1 and 2.

- move dip switch 13 to ON, which will activate the test function.

IMPORTANT: When the safety test function is performed, check that there are no jumpers between contacts 2-CX, 2-C1 and, if not being used, exclude them using dip switches 7 and 8.

FRANÇAIS

Il permet à la centrale de vérifier l'efficacité des dispositifs de sécurité (photocellules) après chaque commande d'ouverture ou de fermeture. Un led qui clignote sur le tableau de commande indique une anomalie éventuelle des photocellules, ce qui annule toute fonction de la radiocommande et des boutons.

Branchement électrique pour le fonctionnement du test de sécurité.

Les émetteurs et les récepteurs des photocellules doivent être branchés comme indiqué sur les fig. 1 et 2.

- mettre le dip-switch 13 sur ON pour activer le fonctionnement du test.

IMPORTANT: En effectuant la fonction test de sécurité, **VERIFIER** s'il Y A DES **PONTS** entre les contacts 2-CX, 2-C1 et les exclure à l'aide des microinterrupteurs 7 et 8, s'ils ne sont pas utilisés.

DEUTSCH

Erlaubt der Steuerung, die Funktionstüchtigkeit der **Sicherheitsvorrichtungen** (Lichtschraken) nach jedem Befehl zum Öffnen oder Schließen zu kontrollieren. Eine Störung an den Lichtschraken wird durch Blinken vom LED an der Steuertafel angezeigt und setzt Fernbedienung und Tasten vorübergehend außer Betrieb.

Stromanschluß für den Sicherheitstest. Die Sender und Empfänger der Lichtschraken müssen wie auf Abb. 1 und 2 dargestellt angeschlossen werden. **BITTE BEACHTEN:** Wenn der Sicherheitstest durchgeführt wird, muß **SICHERGESTELLT** werden, daß die Kontakte 2-CX und 2-C1 nicht.

- Dip-Switch 13 zur Aktivierung der Sicherheitstest-Funktion auf ON stellen. **ÜBERBRÜCKT** sind. Wenn die Kontakte nicht benützt werden, müssen sie mit den Dip-Schaltern 7 und 8 ausgeschlossen werden.

ESPAÑOL

Permite que la central verifique la eficiencia de los dispositivos de seguridad (fotocélulas) después de cada mando de apertura o de cierre. Una posible irregularidad de las fotocélulas es identificada con un parpadeo del indicador luminoso en el cuadro de mandos, anulando toda función de los radiomandos y de los botones.

Conexión eléctrica para el funcionamiento del ensayo de seguridad.

Los transmisores y receptores de las fotocélulas se deben conectar tal como muestran las figuras 1 y 2.

- seleccionar el dip 13 en ON para activar el funcionamiento de la prueba.

IMPORTANTE: cuando se ejecuta la función de ensayo de seguridad, **CONTROLE** que **NO HAYA PUENTES DE CONEXIÓN** entre los contactos 2-CX, 2-C1 y, si no se los utiliza, desconéctelos con los dips 7 y 8.

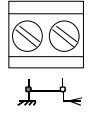
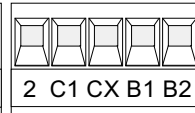
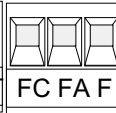
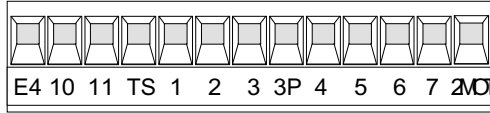
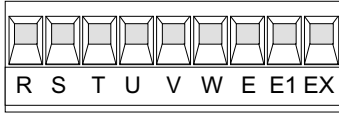

Alimentazione 230V (a.c.) monofase (220-COM)

230V (a.c.) power input single-phase (220-COM)

Alimentation 230V (c.a.) monophasée (220-COM)

Stromversorgung 230V (Wechselstrom) einphaseing (220-COM)

Alimentación 230V (a.c.) monofásica (220 -COM)

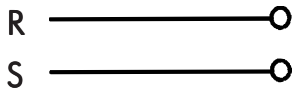

Alimentazione 400V (a.c.) trifase (380-COM) e

230V (a.c.) trifase (220-COM)

400V (a.c.) power input three-phase (380-COM) and 230V (a.c.) three-phase (220-COM)

Alimentation 400V (c.a.) triphasée (380-COM) et 230V (a.c.) triphasée (220-COM)

Stromversorgung 400V (Wechselstrom) dreiphaseing (380-COM) und 230V (a.c.) dreiphaseing (220-COM)

Alimentación 400V (a.c.) trifásica (380 -COM) y 230V (a.c.) trifásica (220-COM)

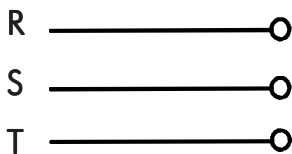

Motore monofase/trifase 230/400V (a.c.)

230/400V (a.c.) single-phase/three-phase motor

Moteur monophasé/triphasée 230/400V (c.a.)

Motor einphasen/dreiphasen 230/400V (Wechselstrom)

Motor monofàsico/trifàsico 230/400V (a.c.)

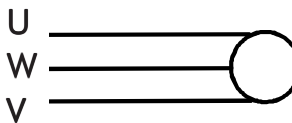

Uscita 230V (a.c.) in movimento

(es.lampeggiatore - max. 25W)

230V (a.c.) output in motion

(e.g. flashing light - max. 25W)

Sortie 230V (c.a.) en mouvement

(ex. branchement clignotant - max. 25W)

Ausgang 230V (Wechselstrom) in Bewegung

(z.B. Blinker-Anschluß - max. 25W)

Salida de 230V (a.c.) en movimiento

(p.ej. conexión lámpara intermitente - max. 25W)

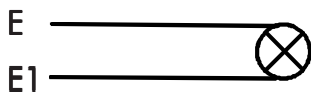

Lampada ciclo (230V)

o cortesia (230V)

(230V) cycle lamp or (230V) courtesy light

Lampe cycle (230V)

ou lampe passage (230V)

Betriebszyklus-Anzeigeleuchte oder Torbeleuchtung (230V)

Lámpara ciclo (230V)

o luz de cortesia (230V)

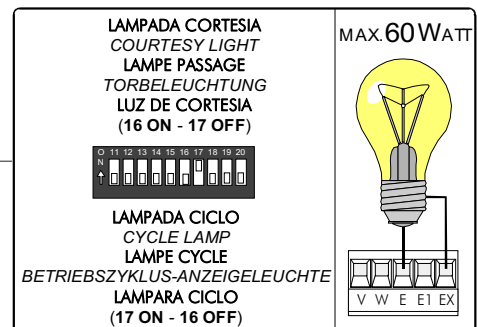
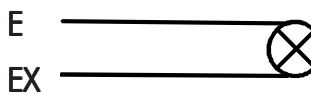

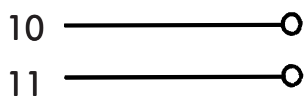

Alimentazione accessori 24V (a.c.) max. 20W
24V (a.c.) Powering accessories (max 20W)
Alimentation accessoires 24V (c.a.) max. 20W
Zubehörspeisung 24V (Wechselstrom) max. 20W
Alimentación accesoios 24V (a.c.) max. 20W

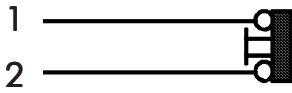

Pulsante stop (N.C.)
Pushbutton stop (N.C.)
Bouton-poussoir arrêt (N.F.)
Stop-Taste (N.C.)
Pulsador de stop (N.C.)

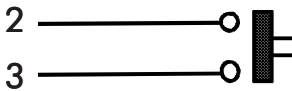

Pulsante apre (N.O.)
Pushbutton opens (N.O.)
Bouton-poussoir ouverture (N.O.)
Taste Öffnen (Arbeitskontakt)
Pulsador de apertura (N.O.)

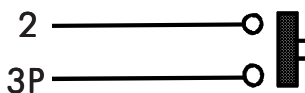

Pulsante per apertura parziale (N.O.)
Open button (N.O.) for partial opening
Bouton-poussoir d'ouverture (N.O.) pour ouverture partial
Taste Öffnen (Arbeitskontakt) für TeilÖffnung
Pulsador de apertura (N.O.) para aperture parcial

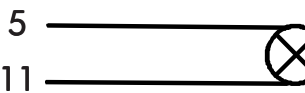

Lampada spia (24V-3W max.) "cancello aperto"
(24V-3W max.) "gate-opened" signal lamp
Lampe-témoin (24V-3W max.) "portail ouverture"
Signallampe (24V-3W max.) "Tor Öffnen"
Lampada indicadora (24V-3W max.) "puerta abierto"

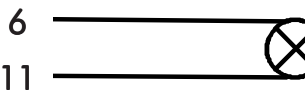

Lampada spia (24V-3W max.) "cancello chiuso"
(24V-3W max.) "gate-closed" signal lamp
Lampe-témoin (24V-3W max.) "portail fermeture"
Signallampe (24V-3W max.) "Tor Schließen"
Lampada indicadora (24V-3W max.) "puerta cierre"

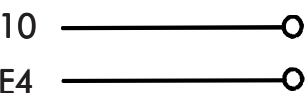

Uscita 24V (a.c.) in movimento
24V (a.c.) output in motion
Sortie 24V (c.a.) en mouvement
Ausgang 24V (Wechselstrom) in Bewegung
Salida de 24V (a.c.) en movimiento

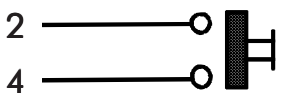

Pulsante di chiusura (N.O.)
Close pushbutton (N.O.)
Bouton-poussoir de fermeture (N.O.)
Taste Schließen (Arbeitskontakt)
Pulsador de cierre (N.O.)

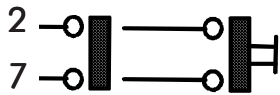

**Contatto radio e/o pulsante per comando
(vedi dip-switch 2-3 sel.funzioni)**

Contact radio and/or button for control
(see dip-switch 2-3 function selection)

**Contact radio et/ou poussoir pour commande
(dip-switch 2-3 sel.fonction)**

Funkkontakt und/oder Taste Steuerart
(dip-switch 2-3 Funktionswahl)

**Contacto radio y/o pulsador para mando
(dip-switch 2-3 selección función)**

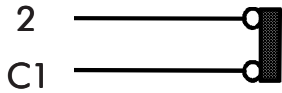

Contatto (N.C.) di «riapertura durante la chiusura»

Contact (N.C.) for «re-opening during the closing»

Contact (N.F.) de «réouverture pendant la fermeture»

Kontakt (Ruhekontakt) «Wiederöffnen beim Schliessen»

Contacto (N.C.) para la «apertura en la fase de cierre»

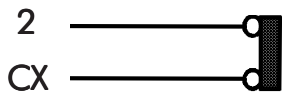

Contatto (N.C.) «richiusura durante la apertura»

Contact (N.C.) «re-closing during the opening»

Contact (N.F.) «réfermeture pendant la ouverture»

Kontakt (Ruhe.) «Wiederschliessen beim Öffnen»

Contacto (N.C.) «apertura en la fase de cierre»

8 OFF - 9 OFF

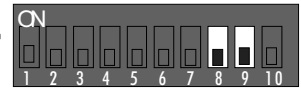

Contatto (N.C.) stop parziale

Partial stop contact N.C.

Contact (N.F.) d'arrêt partial

Teil-Stop (Ruhekontakt) Kontakt

Contacto (N.C.) de stop parcia

8 OFF - 9 ON

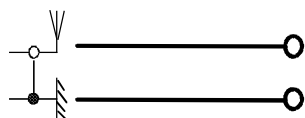

Collegamento antenna

Antenna connection

Connexion antenne

Antennenanschluß

Conexión antena

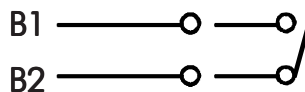

Uscita contatto (N.O.) Portata contatto: 5A a 24V (d.c.)

Contact output (N.O.) Resistive load: 5A 24V (d.c.)

Sortie contact (N.O.) Portée contact: 5A a 24V (c.c.)

Ausgang Arbeitskontakt Stromfestigkeit: 5A bei 24V
(Gleichstrom)

Salida contacto (N.O.) Carga resistiva: 5A a 24V (d.c.)



Uscita per comando di n.2 motori abbinati

Connection for simultaneous control of 2 combined motors

Sortie pour commande simultanée de 2 moteurs accouplés

Ausgang zur gleichzeitigen Steuerung von 2
parallelgeschalteten Motoren

Salida para el mando simultáneo de n.2 motores acoplados

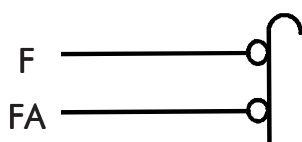

Collegamento finecorsa apre
Connection limit switch opens
Connexion fin de course ouverture
Anschluß Endschallter Öffnung
Conexión fin de carrera apertura

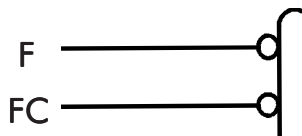

Collegamento finecorsa chiude
Connection limit switch closes
Connexion fin de course fermeture
Anschluß Endschallter Schließung
Conexión fin de carrera cierre

REGOLAZIONI - ADJUSTMENTS - RÉGLAGES - EINSTELLUNGEN - REGULACIONES

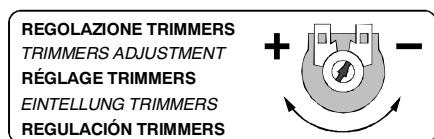
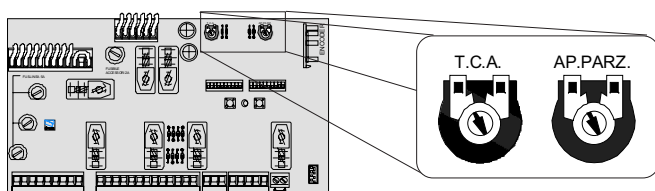

ITALIANO

Trimmer T.C.A. = Regolazione tempo di chiusura automatica da un minimo di 1 secondo a un massimo di 120 sec.

Trimmer AP.PARZ. = Regolazione di apertura parziale da un minimo di 1 secondo a un massimo di 14 secondi.

ENGLISH

Trimmer T.C.A. = Adjusts automatic closing time from a minimum of 1 second to a maximum of 120 seconds.

Trimmer AP.PARZ. = Adjusts partial opening from a minimum of 1 second to a maximum of 14 seconds.

FRANÇAIS

Trimmer T.C.A. = Réglage du temps de fermeture automatique d'un minimum de 1 seconde à un maximum de 120 sec.

Trimmer AP.PARZ. = Réglage d'ouverture partial d'un minimum de 1 seconde à un maximum de 14 secondes.

DEUTSCH

Trimmer T.C.A. = Timer, auf dem die Verzögerung für das automatische Schließen mit mindestens 1 Sekund und höchstens 120 Sekunden eingestellt werden kann.

Trimmer AP.PARZ. = Timer, auf dem die Verzögerung für das Teilöffnung mit mindestens 1 Sekund und höchstens 14 Sekunden eingestellt werden kann.

ESPANOL

Trimmer T.C.A. = Regulación del tiempo de cierre automático, desde un mínimo de 1 segundo hasta un máximo de 120 segundos.

Trimmer AP.PARZ. = Regulación de apertura parcial, desde un mínimo de 1 segundo hasta un máximo de 14 segundos.

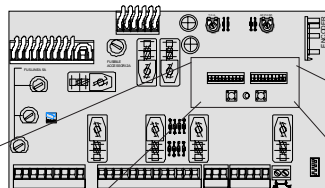

DIP-SWITCHES (1-10)

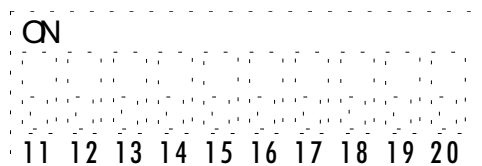

ITALIANO

- 1 ON** - Funzione chiusura automatica **attivata; (1OFF-disattivata)**
- 2 ON** - Funzione "apre-stop-chiude-stop" con pulsante (2-7) e radio comando (scheda AF inserita) **attivato;**
- 2 OFF-** Funzione "apre-chiude" con pulsante (2-7) e radiocomando (scheda AF inserita) **attivato;**
- 3 ON** - Funzione "solo apertura" con radiocomando (scheda AF inserita) **attivato;**
(3OFF-disattivato)
- 4 ON** - Funzione a "azione mantenuta" (esclude la funzione del radiocomando) **attivato;**
(4OFF-disattivato)
- 5 ON** - Prelampeggio in apertura e chiusura **attivato;** **(5OFF-disattivato)**
- 6 ON** - Funzione rilevazione ostacolo **attivato;** **(6OFF-disattivata)**
- 7 OFF-** Funzione di riapertura in fase di chiusura (collegare il dispositivo di sicurezza sui morsetti 2-C1) **attivata;** **(7ON-disattivata)**
- 8OFF/9OFF** - Funzione di richiusura in fase di apertura (collegare il dispositivo di sicurezza sui morsetti 2-CX) **attivata;**
- 8OFF/9ON** - Funzione di stop parziale (collegare il dispositivo di sicurezza sui morsetti 2-CX) **attivato;**
- (se non vengono utilizzati i dispositivi su 2-CX, posizionare il dip 8 in ON)
- 10OFF** - Funzione di stop totale (collegare pulsante su 1-2) **attivato;** **(10ON - disattivato)**

ENGLISH

- 1 ON** - Function automatic closure **enabled; (1OFF-disabled)**
 - 2 ON** - "open-stop-close-stop" function with button (2-7) and radio control (AF board inserted) **enabled;**
 - 2 OFF-** "open-close" function with button (2-7) and radio control (AF board inserted) **enabled;**
 - 3 ON** - "only opening" function with radio control (AF board inserted) **enabled;**
 - 4 ON** - "Maintained action" operation (radio remote control is deactivated when function is selected) **enabled; (4OFF-disabled)**
 - 5 ON** - Pre-flashing (opening and closing) **enabled; (5OFF-disabled)**
 - 6 ON** - Function obstacle detection device **enabled; (6OFF-disabled)**
 - 7 OFF-** Function re-opening in closing phase
(connect the safety device on terminals 2-C1) **enabled; (7ON-disabled)**
 - 8OFF/9OFF** - Function of re-closing while opening (connect the safety device on terminals 2-CX) **enabled;**
 - 8OFF/9ON** - Partial stop function (connect the safety device on terminals 2-CX) **enabled;**
- (if the devices on the 2-CX terminals are not used, set Dip 8 to ON)
- 10OFF** - Total stop function (connect the button onto terminals 1-2) **enabled**

FRANÇAIS

- 1 ON** - Fonction fermeture automatique **activé; (1OFF- éteinte)**
 - 2 ON** - Fonction "ouvre-stop-ferme-stop" avec bouton (2-7) et commande-radio (carte AF insérée) **activé;**
 - 2 OFF-** Fonction "ouvre-ferme" avec bouton (2-7) et commande-radio (carte AF insérée) **activé;**
 - 3 ON** - Fonction "seulement ouverture" avec commande-radio (carte AF insérée) **mise en route;**
 - 4 ON** - Fonctionnement avec "action maintenue" (exclut la fonction radiocommande) **activé; (4OFF-éteinte)**
 - 5 ON** - Preclignotement pendant la phase d'ouverture et de fermeture **activé; (5OFF-éteinte)**
 - 6 ON** - Fonction dispositif de détection d'obstacle **activé; (6OFF - éteinte)**
 - 7 OFF-** Fonction réouverture en phase de fermeture (relier le dispositif de sécurité aux bornes 2-C1) **activé; (7ON-éteinte)**
 - 8OFF/9OFF** -Fonction de réfermeture en phase d'ouverture (relier le dispositif de sécurité aux bornes 2-CX) **activé;**
 - 8OFF/9ON** -Fonction de stop partiel (relier le dispositif de sécurité aux bornes 2-CX) **activé;**
- (si les dispositifs sur 2-CX ne sont pas utilisés, positionner le dip 8 sur ON)
- 10OFF** -Fonction de stop total (relier le bouton sur les bornes 1-2) **activé**

DEUTSCH

- 1 ON** - Funktion Schließautomatik **zugeschaltet; (1OFF- ausgeschlo.)**
- 2 ON** - Funktion "Öffnen-Stop-Schließen-Stop" mit Druckknopf (2-7) und Fernsteuerung (Karte AF eingesteckt) **zugeschaltet;**
- 2 OFF-** Funktion "Öffnen-Schließen" mit Druckknopf (2-7) und Fernsteuerung (Karte AF eingesteckt) **zugeschaltet;**
- 3 ON** - Funktion "nur Öffnen" mit Fernsteuerung (Karte AF eingesteckt) **zugeschaltet;**
- 4 ON** - Bedienung vom "Beibehaltene Tätigkeit" (bei Wahl dieser Betriebsart wird die Funkfernsteuerung ausgeschlossen) **zug.;** **(4OFF-ausg.)**
- 5 ON** - Vorblinken beim Öffnen und Schließen **zuges;** **(5OFF-ausg.)**
- 6 ON** - Funktion Hindemisaufnahme **zugeschaltet; (6OFF ausges.)**
- 7 OFF-** Wiederöffnen beim Schließen zugeschaltet (schließen Sie die Sicherheitsvorrichtung an die Klemmen 2-C1 an) **zugeschaltet;**
(7ON-ausgeschlossen)
- 8OFF/9OFF** -Funktion für erneutes Schließen während dem Öffnen **zugeschaltet**
(schließen Sie die Sicherheitsvorrichtung an die Klemmen 2-CX an)
- 8OFF/9ON** -Funktion für teilstop **zugeschaltet** (schließen Sie die Sicherheitsvorrichtung an die Klemmen 2-CX an)
- (Wenn die Sicherungen nicht an die Klemmen 2-CX angeschlossen werden, die Dip 8 auf ON stellen)
- 10OFF** -Funktion vollständiger Stop (den Druckknopf an die Klemmen 1-2 anschließen)

ESPAÑOL

- 1 ON** - Función cierre automático **activado; (1OFF-desactivado)**
- 2 ON** - Función "abrir-stop-cerrar-stop" con botón (2-7) y radiocontrol (tarjeta AF conectada) **activado;**
- 2 OFF-** Función "abrir-cerrar" con botón (2-7) y radiocontrol (tarjeta AF conectada) **activado;**
- 3 ON** - Función "solo apertura" con radiocontrol (tarjeta AF conectada) **activado;**
- 4 ON** - Funcionamiento a "acción mantenida" (excluye la función del mando de radio) **activado; (4OFF-desactivado.)**
- 5 ON** - Pre-intermitencia en la fase de apertura y cierre **activado;**
(5OFF-desactivado.)
- 6 ON** - Función de detección del obstáculo **activado; (6OFF-des.)**
- 7 OFF** Función de reapertura en la fase de cierre (conecte el dispositivo de seguridad a los bornes 2-C1) **activado; (7ON-desactivado.)**
- 8OFF/9OFF** Función de recierre durante la apertura (conecte el dispositivo de seguridad a los bornes 2-CX) **activado;**
- 8OFF/9ON** Función de parada parcial (conecte el dispositivo de seguridad a los bornes 2-CX) **activado;**
- (si no utiliza los dispositivos en 2-CX, coloque el dip 8 en ON)
- 10OFF** -Función de parada total (conecte el botón a los bornes 1-2) **activado**

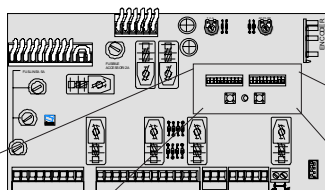

DIP-SWITCHES (11-20)

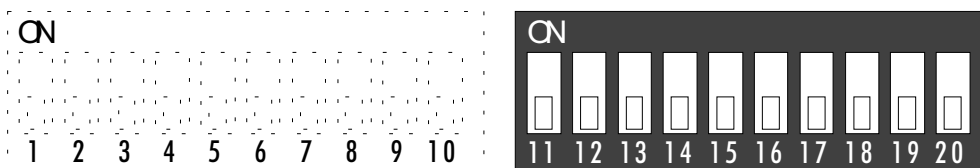

ITALIANO

- 11 OFF** - Funzione "slave" **disattivata** (da attivare nel caso di collegamento abbinato, pag.30)
- 12 ON** - Funzione di apertura parziale (la chiusura automatica è fissa a 8") **attivata;**
- 12 OFF-** Funzione di apertura parziale (la chiusura automatica è regolabile mediante trimmer, se inserita) **attivata;**
- 13 ON** - Funzione del test di sicurezza per la verifica dell'efficienza delle fotocellule (vedi pag.14) **attivato; (13 OFF disattivato)**
- 14 OFF** - Funzione "master" **disattivata** (da attivare nel caso di collegamento abbinato, pag.30);
- 15** - Non utilizzato, tenere il dip in posizione «OFF»
- 16 ON** - Funzione lampada di cortesia **attivata; (16 OFF-disattivata)**
- 17 ON** - Funzione lampada ciclo **attivata; (17 OFF-disattivata)**
- 18** - Non connesso
- 19** - Non connesso
- 20** - Non connesso

ENGLISH

- 11OFF** - "Slave" function **disabled**
(to activate only for coupled connection, see p.30)
- 12ON** - Partial opening function (automatic closing is fixed at 8 seconds) **enabled;**
- 12OFF** - Partial opening function (automatic closing is adjusted with the trimmer, if inserted) **enabled;**
- 13ON** - Activates safety test that checks the photocells proper operation
(see pag.14) **enabled; (13OFF-disabled)**
- 14OFF** - "Master" function **disabled**
(to activate only for coupled connection, see p.30)
- 15** - Not used, keep the dip in position "OFF"
- 16ON** - Courtesy light function **enabled; (16OFF-disabled)**
- 17ON** - Lamp cycle function **enabled; (17OFF-disabled)**
- 18** - Not connected
- 19** - Not connected
- 20** - Not connected

FRANÇAIS

- 11OFF** - Fonction "slave" **désactivée** (à n'activer que pour le branchement accouplé, voir page 30);
- 12ON** - Fonction d'ouverture partielle (la fermeture automatique est fixe à 8") **activé**
- 12OFF** - Fonction d'ouverture partielle (la fermeture automatique est réglable au moyen du trimmer, si elle est enclenchée) **activé;**
- 13ON** - Activation du test de sécurité pour le contrôle du bon fonctionnement des photocellules (voir pag.14) **activé; (13OFF-désactivée)**
- 14OFF** - Fonction "master" **désactivée** (à n'activer que pour le branchement accouplé, voir page 30);
- 15** - Pas utilisé, garder le commutateur à bascule sur "OFF"
- 16ON** - Fonction lampe d'éclairage **activé; (16OFF-désactivée)**
- 17ON** - Fonction lampe cycle **activé; (17OFF-désactivée)**
- 18** - Non connecté
- 19** - Non connecté
- 20** - Non connecté

DEUTSCH

- 11OFF** - Slave-Funktion **ausgeschlossen** (wird nur für kombinierte Anschlüsse zugeschaltet, siehe S.30);
- 12ON** - Funktion teilweises Öffnen **zugeschaltet** (die Zeit für das automatische Schließen ist mit 8 Sekunden vorgegeben)
- 12OFF** - Funktion teilweises Öffnen **zugeschaltet** (die Zeit für das automatische Schließen kann mit dem Timer eingestellt werden, falls vorhanden)
- 13ON** - Aktivierung der Sicherheitstest-Funktion zur Überprüfung der Lichtschranken-Leistungkeit (siehe Seite 14) **zugeschaltet;**
(13OFF-Funktion ausgeschlos.)
- 14OFF** - Master-Funktion **ausgeschlossen** (wird nur für kombinierte Anschlüsse zugeschaltet, siehe S.30);
- 15** - Nicht in Gebrauch; lassen Sie den Dip-Schalter auf "OFF" stehen;
- 16ON** - Funktion Torbeleuchtung **zugeschaltet;**
(16 OFF Torbeleuchtung ausg- erschlossen)
- 17ON** - Funktion Beleuchtung Zyklus **zugeschaltet;**
- 18** - nicht angeschlossen
- 19** - nicht angeschlossen
- 20** - nicht angeschlossen

ESPAÑOL

- 11OFF** - Función "slave" **desactivada;** (se activa sólo para la conexión combinada, véase pág.30);
- 12ON** - Función de apertura parcial (el cierre automático está regulado en 8") **activado;**
- 12OFF** - Función de apertura parcial (el cierre automático se puede regular por medio del trimmer, sin está conectado) **activado;**
- 13ON** - Activación del puebra de seguridad para comprobar la eficiencia de los fotocélulas (véase pág.14) **activado; (13OFF-desactivado)**
- 14OFF** - Función "master" **desactivada;** (se activa sólo para la conexión combinada, véase pág.30);
- 15** - No se utiliza, mantenga el dip en posición "OFF"
- 16ON** - Función luz de cortesia **activado; (16OFF-desactivada)**
- 17ON** - Función lámpara ciclo **activado; (17OFF-desactivada)**
- 18** - No conectado
- 19** - No conectado
- 20** - No conectado

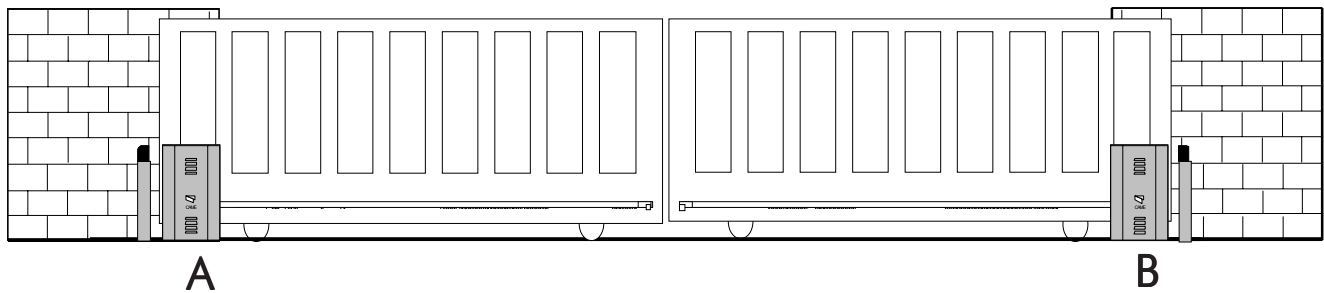

ITALIANO

- Coordinare il senso di marcia dei motoriduttori A e B, modificando la rotazione del motore B (vedi collegamento finecorsa);
- Stabilire tra A e B il motore master (o pilota), posizionare il dip-switch 14 in ON sulla scheda comando. Per "master" s'intende il motore che comanda ambedue i cancelli, mentre sulla scheda comando del 2° motore posizionare il dip 11 in ON per renderlo inoperabile (slave) (1).
- Assicurarsi che sia inserito il ricevitore radio solo sul quadro MASTER (2);
- Eseguire solo sulla morsetteria MASTER i collegamenti elettrici e le selezioni predisposte normalmente (3);
- Eseguire tra le morsettiere i collegamenti come da **Fig. A**;
- Assicurarsi che tutti i dip del quadro del 2° motore siano disattivati (OFF) tranne il dip 11 (4).

NOTA: se i due cancelli abbinati sono di dimensioni diverse, la funzione master deve essere inserita nel quadro del motore installato sull'anta più lunga.

"MASTER"

"SLAVE"

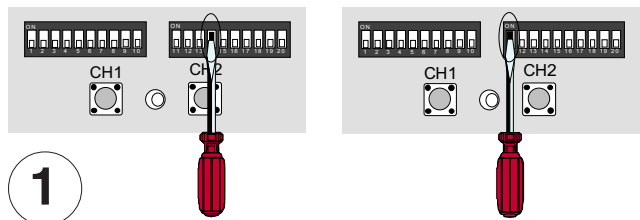

SCHEDA RADIOFREQUENZA "AF"
"AF" RADIO FREQUENCY BOARD
CARTE FREQUENCE RADIO "AF"
RADIOFREQUENZKARTE «AF»
TARJETA RADIOFRECUENCIA

SCHEDA BASE "MASTER"
"MASTER" MOTHERBOARD
CARTE DE BASE "MASTER"
BASISKARTE "MASTER"
TARJETA BASE «MASTER»

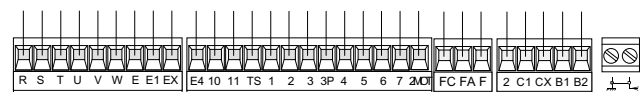
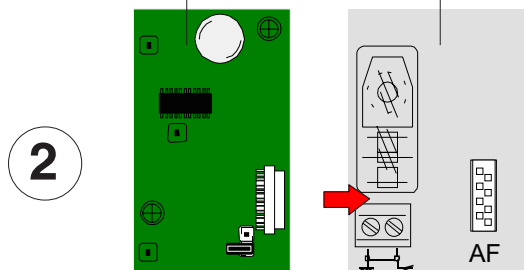

COLLEGAMENTI E SELEZIONI SUL QUADRO "MASTER"
"MASTER" ELECTRICAL CONNECTIONS AND SELECTIONS
CONEXION ET SÉLECTION SUR CARTE DE "MASTER"
ELEKTRISCHEN ANSCHLÜSSE "MASTER"
CONEXIONS Y SELECCIONES EN TARJETA BASE «MASTER»

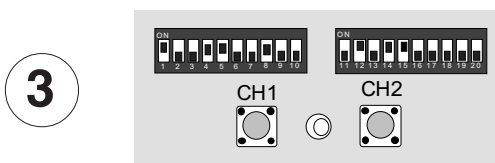

- Match the directions in which gear motors A and B rotate by changing the direction in which motor B rotates (see limit switch);
- Set the master (or pilot) motor between A and B by setting dip-switch 14 to ON on the control board. "Master" refers to the motor that controls both the gates. On the control board of the 2nd motor, set dip-switch 11 to ON to make it the "slave" (1).
- Make sure that the radio receiver is activated only on the MASTER board (2);
- Wire the electrical connections and the normally used selections only on the MASTER terminal board (3);
- Wire the electrical connections between the terminal boards, as shown in the **Fig. A**;
- Make sure that all the dip-switches on the board of the 2nd motor are (OFF), except for dip 11 (4).

NB: If the two coupled gates are of different sizes, the master function must be fitted to the motor control board installed on the longer door.

- Coordonner le sens de marche des motoreducteurs A et B en modifiant le sens de rotation du moteur B (voir fin de course);
- Fixer entre A et B le moteur master (ou pilote) en positionnant le dip-switch 14 sur ON sur la fiche commande. Par "master" il s'agit du moteur qui commande les deux grilles, tandis que sur la fiche de commande du 2^{sd} moteur positionner le dip 11 sur ON pour qu'il soit piloté "slave" (1).
- S'assurer que tous les récepteur radio est bien introduit seulement sur le pupitre MASTER (2);
- Effectuer seulement sur la barrette de connexion MASTER les liaisons électriques et les sélections normalment prédisposées (3);
- Effectuer les branchements entre les plaques à bornes de la façon indiquée sur la **Fig. A**;
- S'assurer que tous les dip du pupitre du 2^{sd} moteur sont éteints (OFF) à l'exception du dip 11 (4).

NOTE: Si les deux grilles accouplées ont une dimension différente, la fonction maîtresse doit être prévue dans le tableau du moteur installé sur la porte la plus longue.

FIG. A
ABB. A

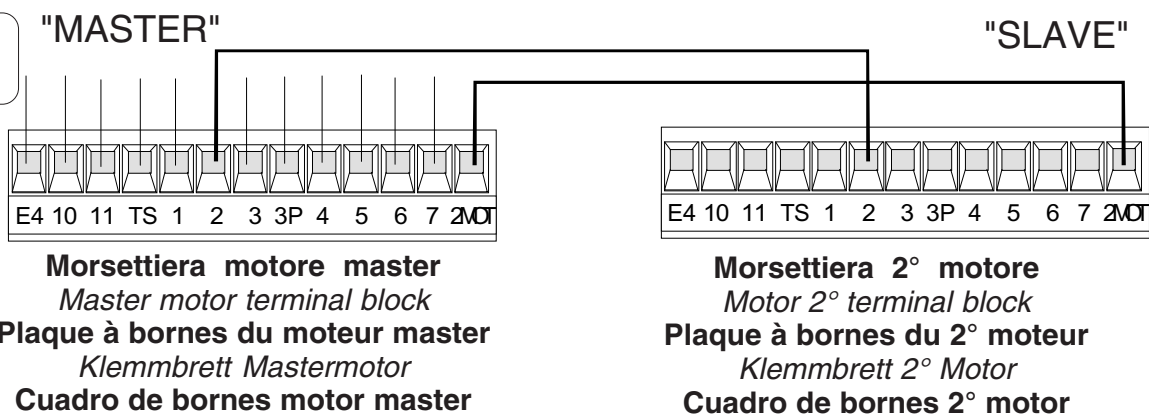

- Die Gangrichtung der Getriebemotoren A und B durch Drehrichtungsänderung des Motors B (siehe Endschalter) koordinieren;
- Legen Sie fest, welcher der Motoren A und B der Master-Motor (übergeordnet) sein soll. Stellen Sie dazu den Dip-Switch 14 auf der Steuerungskarte auf ON. Unter Master-Motor wird der Motor verstanden, der beide Tore steuert. Auf der Steuerungskarte des anderen Motors muß der Dip-Switch 11 auf ON gestellt werden, so daß er eine untergeordnete Funktion (Slave-Motor) bekommt (1).
- Kontrollieren Sie, daß der Radioempfänger nur auf der MASTER-Schalttafel eingesteckt ist (2);
- Führen Sie nur am MASTER Klemmbrett die elektrischen Anschlüsse und die normalerweise durchgeführten Voreinstellungen aus (3);
- Die Verbindungen zwischen den beiden Klemmleisten der **Abb. A** entsprechend ausführen;
- Kontrollieren Sie, daß alle Dip-Switch auf der Schalttafel des untergeordneten Motor auf OFF stehen, mit Ausnahme vom Dip 11, der auf ON stehen muß (4).

HINWEIS: Wenn die beiden gekoppelten Tore unterschiedlich groß sind, muß die Master-Funktion in die Schalttafel der Motors eingesetzt werden, der am längeren Tor installiert ist.

- Coordinar el sentido de marcha de los motorreductores A y B, modificando la rotación del motor B (ver final de carrera);
- Establezca el motor master (o piloto) entre los motores A y B, colocando el dip-switch 14 en ON en la tarjeta de mando. "Master" significa que el motor acciona ambas puertas. En la tarjeta de mando del 2º motor, coloque el dip 11 en ON para que pueda ser controlado "slave" (1).
- Cerciórese de que el radioreceptor esté conectado sólo en el cuadro MASTER (2);
- Realice las conexiones eléctricas y las selecciones normalmente reguladas, sólo en el tablero de bornes MASTER (3);
- Efectuar entre las cajas de bornes las conexions como indicado en la **Fig. A**;
- Cerciórese de que todos los dip del cuadro del 2º motor estén desactivados (OFF), excepto el dip 11 (4).

NOTA: Si las dos verjas asociadas tienen distintos tamaños, la función master se tiene que conectar en el cuadro del motor instalado en la hoja más larga.

ZT4C

INSTALLAZIONE DEL RADIOCOMANDO - RADIO CONTROL INSTALLATION - INSTALLATION DE LA RADIOCOMMANDE
INSTALLATION DER RADIOSTEUERUNG - INSTALACIÓN DEL RADIOMANDO

ITALIANO

ENGLISH

FRANCAIS

DEUTSCH

ESPAÑOL

PROCEDURA

PROCEDURE

PROCEDURE

PROZEDUR

PROCEDIMIENTO

- A. inserire una scheda AF **.
- B. codificare il/i trasmettitore/i.
- C. memorizzare la codifica sulla scheda base.

- A. insert an AF card **.
- B. encode transmitter/s.
- C. store code in the motherboard.

- A. placer une carte AF **.
- B. codifier le/s émetteur/s.
- C. mémoriser la codification sur la carte base.

- A. Stecken Sie eine Karte AF **.
- B. Codieren Sie den/die Sender.
- C. Speichern Sie die Codierung auf der Grundplatine.

- A. introducir una tarjeta AF **.
- B. codificar el/ los transmisor/ es.
- C. memorizar la codificación en la tarjeta base.

A

INSERIMENTO SCHEDA AF - AF BOARD INSERTION - INSTALLATION DE LA CARTE AF
EINSTECKEN DER KARTE AF / MONTAJE DE LA TARJETA AF

Frequenza / MHz Frequency / MHz Fréquence / MHz Frequenz / MHz	Scheda radiofrequenza Radiofrequency board Carte radiofréquence Funkfrequenz-Platine Tarjeta radiofrecuencia	Trasmettitore Transmitter Émetteur Funksender Transmisor
FM 26.995	AF130	TFM
FM 30.900	AF150	TFM
AM 26.995	AF26	TOP
AM 30.900	AF30	TOP
AM 433.92	AF43S / AF43SM	TAM / TOP
	AF43SR	ATOMO

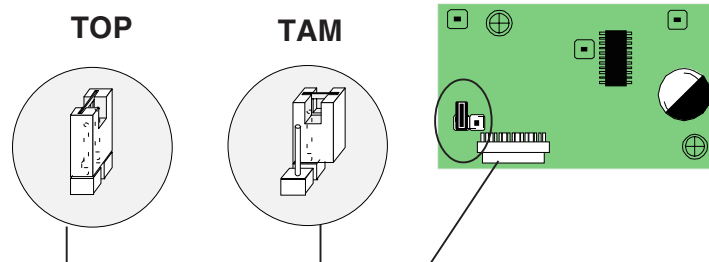

(**) Per trasmettitori con frequenza 433.92 AM (serie TOP e serie TAM) bisogna, sulla relativa scheda AF43S, posizionare il jumper come illustrato.

(**) On AM transmitters operating at 433.92 MHz (TOP and TAM series), position the jumper connection on circuit card AF43S as shown on the sheet.

(**) Pour les émetteurs de fréquence 433.92 AM (série TOP et série TAM) il faut positionner le pontet sur la carte AF43S correspondante de la façon indiquée.

(**) Bei Sendern mit einer Frequenz von 433.92 AM (Reihe TOP und Reihe TAM) ist der auf der entsprechenden Platine AF43S befindliche Jumper der Abbildung entsprechend zu positionieren.

(**) Para transmisores con frecuencia 433.92 AM (serie TOP y serie TAM) es necesario, en la tarjeta correspondiente AF43S, colocar el jumper como se indica

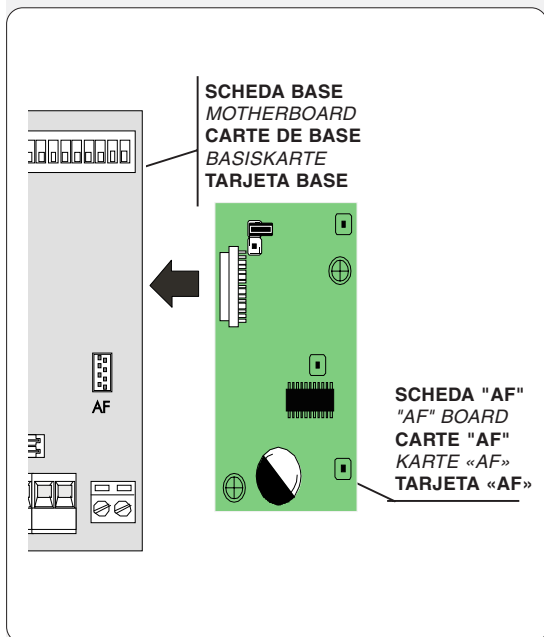

- ⚠ La scheda AF deve essere inserita **OBLIGATORIAMENTE** in assenza di tensione, perché la scheda madre la riconosce solo quando viene alimentata
- ⚠ The AF board should **ALWAYS** be inserted when the power is off because the motherboard only recognises it when it is powered.
- ⚠ La carte AF doit **OBLIGATOIREMENT** être branchée en l'absence de tension car la carte mère ne la reconnaît que quand elle est alimentée.
- ⚠ Vor Einschoben der Karte die Stromzufuhr **UNBEDINGT** abschalten, da die Erkennung durch die Hauptkarte nur über eine Neueinschaltung (nur durch Versorgung) erfolgt.
- ⚠ La tarjeta AF se debe montar **OBLIGATORIAMENTE** en caso de falta de corriente, porque la tarjeta madre la reconoce sólo cuando está alimentada

B**CODIFICA TRASMETTITORI - TRANSMITTER ENCODING - CODIFICATION DES EMETTEURS****CODIERUNG DER SENDER - CODIFICACIÓN TRANSMISORES****ATOMO****AT01 - AT02 -AT04**

vedi foglio istruzioni inserito nella confezione
della scheda AF43SR
see instruction sheet inside the pack of AF43SR circuit card
voir les instructions qui se trouve dans l'emballage
de la carte AF43SR
Siehe Anleitungen, die der Packung beiliegen der Platine AF43SR
ver hoja de instrucciones adjunta en el embalaje
de la tarjeta AF43SR

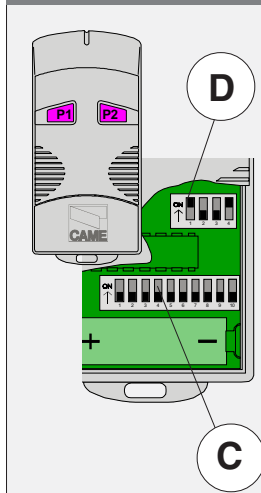
TOP**T432M - T312M**

impostare il codice sul dip-switch C e il canale su D (P1=CH1 e P2=CH2, impostazione di default)

set the code to dip-switch C and channel to D (P1=CH1 and P2=CH2, default setting)

saisir le code sur le commutateur dip C et le canal sur D (P1=CH1 et P2=CH2, saisie de défaut)

Stellen Sie den Code auf den Dip-Switch C und den Kanal auf D (P1=CH1 und P2=CH2; Grundeinstellung).

plantear el código en el dip-switch C y el canal en D (P1=CH1 y P2=CH2, planteamiento por defecto)

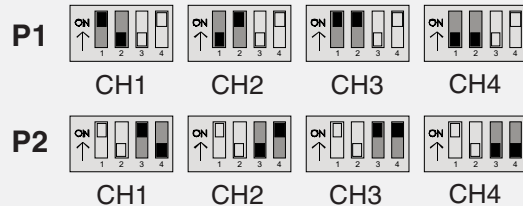
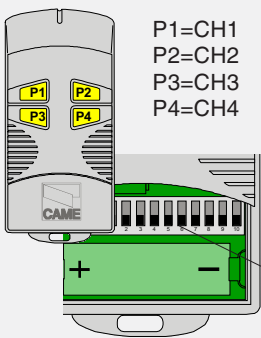
**T434M - T314M**

P1=CH1
P2=CH2
P3=CH3
P4=CH4

impostare solo il codice

set code only

ne saisir que le code

Stellen Sie nur den Code ein.

plantear sólo el código

T432S / T432SA / T434MA

vedi istruzioni su confezione

see instructions on pack

voir instructions sur l'emballage

Siehe Anleitungen auf der Packung.

ver instrucciones en el embalaje

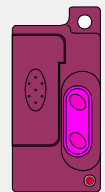
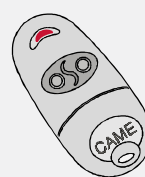
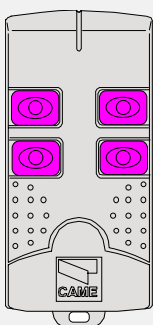
**TAM**

T432
T434
T438

vedi foglio istruzioni inserito nella confezione

see instruction sheet inside the pack

voir la notice d'instructions qui se trouve dans l'emballage

Siehe Anleitungen, die der Packung beiliegen.

ver hoja de instrucciones adjunta en el embalaje

TFM

T132
T134
T138

T152
T154
T158

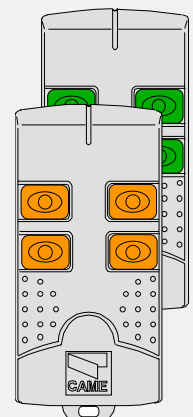

TOP QUARZATI - QUARTZ - AU QUARTZ - QUARTZGENAUE - CUARZO

**PROCEDURA COMUNE DI
CODIFICA**

1. segnare un codice (anche per archivio)
2. inserire jumper codifica J
3. memorizzarlo
4. disinserire jumper J

**STANDARD ENCODING
PROCEDURE**

1. assign a code (also on file)
2. connect encoding jumper J
3. register code
4. disconnect jumper J

**PROCEDURE COMMUNE DE
CODIFICATION**

1. taper un code (également pour les archives)
2. placer un cavalier de codification J
3. mémoriser le code
4. enlever le cavalier J

**ANLEITUNGEN ZUR
CODIERUNG**

1. Ordnen Sie einen Code zu (auch für das Archiv).
2. Schalten Sie den Codierungs-Jumper J ein.
3. Speichern Sie den Code.
4. Schalten Sie den Jumper J wieder aus.

**PROCEDIMIENTO COMÚN DE
CODIFICACIÓN**

1. marcar un código (también para el archivo)
2. conectar un jumper codificación J
3. registrar el código
4. desconectar jumper J

1. **codice/codice/codice/codice/codice**

P1	<input type="checkbox"/>	<input type="checkbox"/>	<input type="checkbox"/>	<input type="checkbox"/>	<input type="checkbox"/>	<input type="checkbox"/>	<input type="checkbox"/>	<input type="checkbox"/>	<input type="checkbox"/>	<input type="checkbox"/>	OFF
P2	<input type="checkbox"/>	<input type="checkbox"/>	<input type="checkbox"/>	<input type="checkbox"/>	<input type="checkbox"/>	<input type="checkbox"/>	<input type="checkbox"/>	<input type="checkbox"/>	<input type="checkbox"/>	<input type="checkbox"/>	ON
	1	2	3	4	5	6	7	8	9	10	



2.

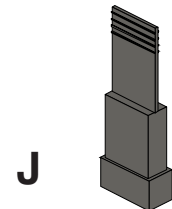

3.

premere in sequenza P1 o P2 per registrare il codice; al decimo impulso un doppio suono confermerà l'avvenuta registrazione

Press P1 or P2 in sequence in order to register the code; at the tenth pulse, a double beep will confirm that registration has occurred

appuyer en séquence sur P1 ou P2 pour mémoriser le code; à la dixième impulsion, une double sonnerie confirme que le code a été mémorisé

Drücken Sie nacheinander P1 oder P2, um den Code zu speichern. Nach dem zehnten Impuls signalisiert ein doppelter Piepton, daß der Code gespeichert worden ist.

oprimir repetidamente P1 ó P2 para registrar el código; con el décimo impulso un doble sonido señalará que el registro se ha efectuado.

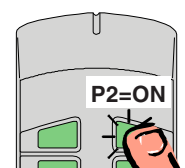
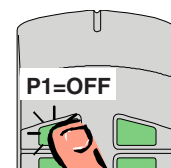

4.

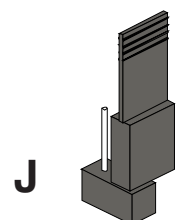

T262M - T302M

La prima codifica deve essere effettuata mantenendo i jumper posizionati per i canali 1 e 2 come da fig. A; per eventuali e successive impostazioni su canali diversi vedi fig. B

The first encoding operation must be carried out whilst keeping the jumpers positioned for channels 1 and 2 as per fig. A; see fig. B for any subsequent settings on different channels.

La première codification doit être effectuée en maintenant les cavaliers en position pour les canaux 1 et 2, comme d'après la fig. A; pour des saisies successives éventuelles sur des canaux différents, voir fig. B

Für die erste Codierung muß der Jumper auf den Kanälen 1 und 2 positioniert bleiben (siehe Abb. A). Für eventuelle weitere oder spätere Einstellungen auf anderen Kanälen halten Sie sich bitte an Abb. B.

La primera codificación tiene que efectuarse manteniendo los jumper conectados para los canales 1 y 2 como se ilustra en la fig. A; para planteamientos posteriores en canales distintos ver la fig. B

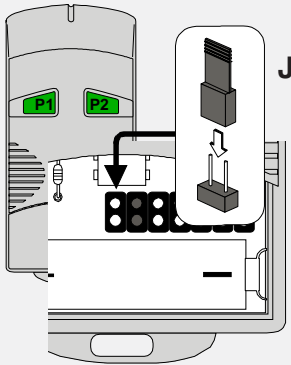

fig. A

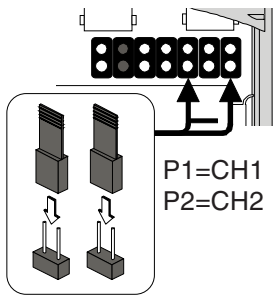
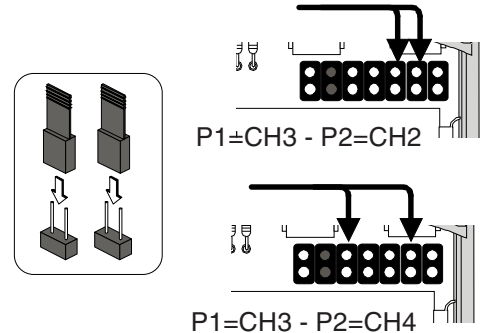
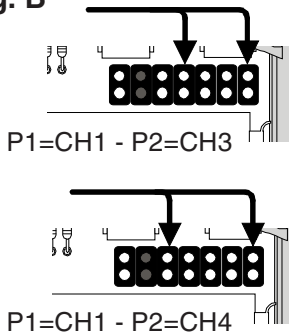
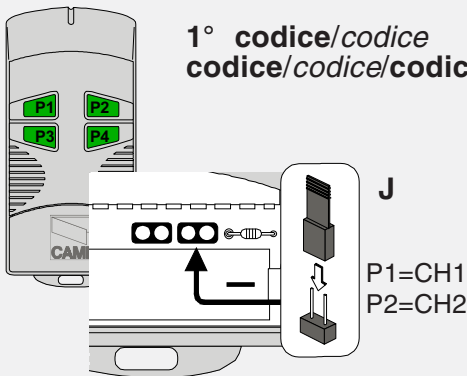

fig. B



T2622M - T3022M

**1° codice/codice
codice/codice/codice**



2° codice/codice/codice/codice/codice

P1	<input type="checkbox"/>	<input type="checkbox"/>	<input type="checkbox"/>	<input type="checkbox"/>	<input type="checkbox"/>	<input type="checkbox"/>	<input type="checkbox"/>	<input type="checkbox"/>	<input type="checkbox"/>	<input type="checkbox"/>	OFF
P2	<input type="checkbox"/>	<input type="checkbox"/>	<input type="checkbox"/>	<input type="checkbox"/>	<input type="checkbox"/>	<input type="checkbox"/>	<input type="checkbox"/>	<input type="checkbox"/>	<input type="checkbox"/>	<input type="checkbox"/>	ON
	1	2	3	4	5	6	7	8	9	10	

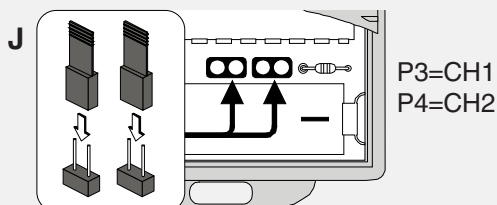

T264M - T304M

P1=CH1 - P2=CH2
P3=CH3 - P4=CH4

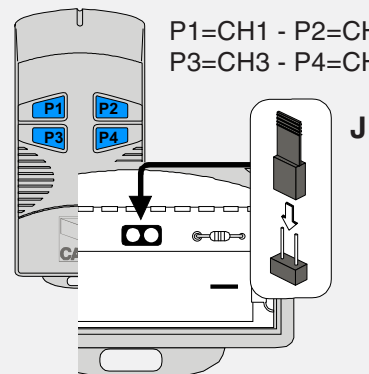

C**MEMORIZZAZIONE CODICE - CODE STORAGE - MEMORISATION DU CODE
SPEICHERN VOM CODE - MEMORIZACIÓN CÓDIGO****ITALIANO**

-Tenere premuto il tasto "CH1" sulla scheda base e dopo l'accensione del led di segnalazione, inviare un comando con un tasto del trasmettitore, un breve lampeggio del led segnalerà l'avvenuta memorizzazione (vedi fig.1).

-Eseguire la stessa procedura con il tasto "CH2" associandolo con un'altro tasto del trasmettitore (fig.2).

CH1 = Canale per comandi diretti ad una funzione della centralina del motoriduttore (comando "solo apre" / "apre-chiude-inversione" oppure "apre-stop-chiude-stop", a seconda della selezione effettuata sui dip-switch 2 e 3).

CH2 = Canale per comandi diretti ad un dispositivo accessorio collegato su B1-B2.

ENGLISH

-While holding down key "CH1", press the control key on the transmitter after the signal LED lights up. When the key is pressed, the LED will flash briefly to signal that the command has been stored (figure 1).

-Perform the same procedure with the CH2 key, associating it with another transmitter key (figure 2).

CH1 = Channel for direct control of one function performed by the control unit on the gear motor ("open only" / "open-close-reverse" or "open-stop-close-stop", depending on the position of dip switches 2 and 3).

CH2 = Channel for direct control of an accessory connected across B1-B2.

FRANÇAIS

-En maintenant appuyée la touche "CH1" et après que le led de signalisation s'est allumé, envoyer une commande avec la touche de l'émetteur: un bref clignotement du led signalera que la mémorisation a été exécutée. (fig.1).

-Suivre la même procédure avec la touche "CH2" en l'associant avec une autre touche du émetteur (fig.2).

CH1 = Canal pour obtenir la commande directe d'une fonction du boîtier du motoréducteur (commande "uniquement ouverture" / "ouverture-fermeture-inversion" ou "ouverte-stop-ferme-stop" en fonction de la sélection effectuée sur les dip-switchs 2 et 3).

CH2 = Canal pour obtenir la commande directe d'un dispositif accessoire branché sur B1-B2.

DEUTSCH

-Die Taste "CH1" gedrückt halten und nach Aufleuchten der Anzeige-Leuchtdiode über den Sender-Taster einen Steuerimpuls ausführen: ein kurzes Blinken der Led zeigt die erfolgte Speicherung an (Abb.1).

-Gehen Sie ebenso mit Taste CH2 vor und ordnen sie ihr eine andere Taste des Senders zu (Abb.2).

CH1 = Kanal für die Direktsteuerung einer Funktion des Getriebemotor-Schaltkastens (Steuerung "nur Öffnen" / "Öffnen-Schließen-Sicherheitsrücklauf" bzw. "Öffnen-Stp-Schließen-Stop", je nach über Dip-Switch 2 und 3 ausgeführter Wahl).

CH2 = Kanal für Direktsteuerung eines über B1-B2 angeschlossenen Zubehörs.

ESPAÑOL

-Manteniendo pulsada la tecla "CH1" y después del encendido del LED de señal con la tecla del transmisor: una breve luz parpadeante del LED señalará que la memorización ha sido efectuada (fig.1).

-Efectuar el mismo procedimiento con la tecla "CH2" asociándola a otra tecla del transmisor (fig.2).

CH1 = Canal para mando directo a una función de la central del motorreductor (mando "solo abre" o "abre-cierra-inversión" o "abre-stop-cierra-stop", según la selección efectuada en los dip-switch 2 y 3).

CH2 = Canal para un mando directo a un dispositivo accesorio conectado en B1-B2.

FIG. 1
ABB. 1

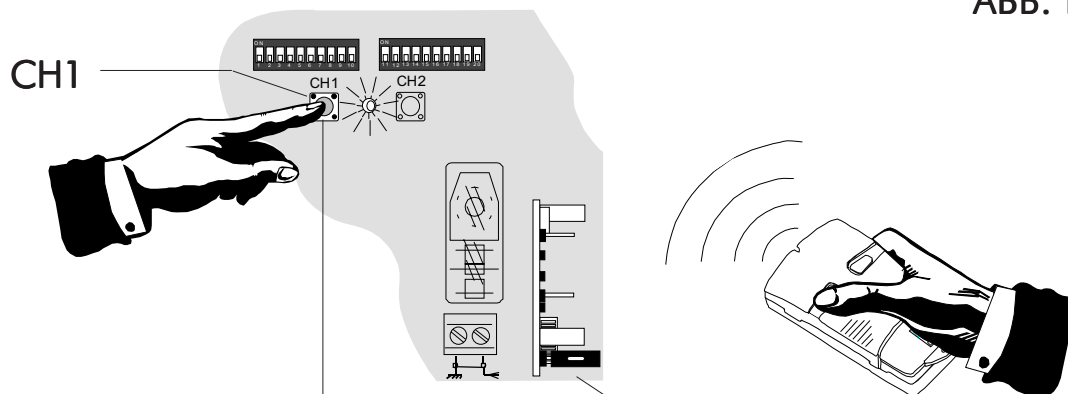

LED di segnalazione codice radio
Radio code signal LED
LED de signalisation code radio
Funkcode-Anzeigeleuchtdiode
LED de señal código radio

Scheda radiofrequenza AF
AF radiofrequency board
Carte radiofréquence AF
Funkfrequenz-Platine AF
Tarjeta radiofrecuencia AF

FIG. 2
ABB. 2

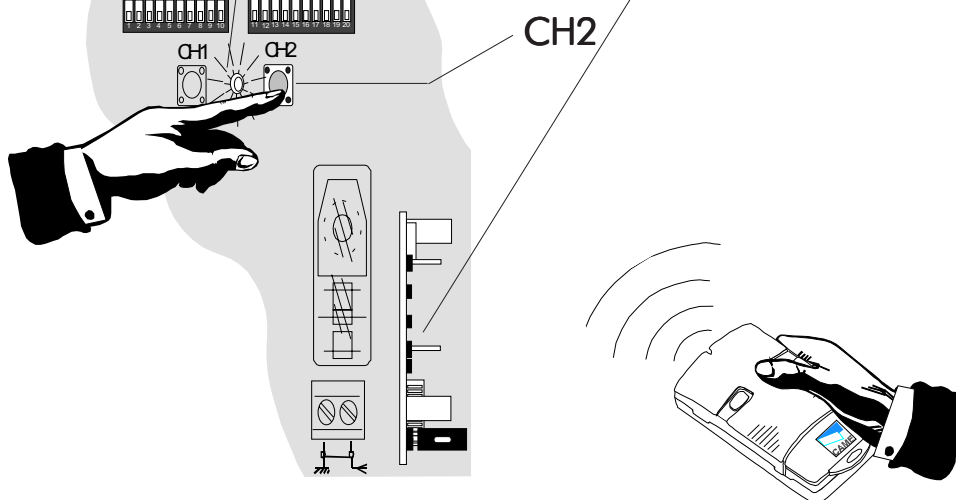

N.B.: se in seguito si vuol cambiare codice, basta ripetere la sequenza descritta.

N.B. If you wish to change the code on your transmitters in the future, simply repeat the procedure described above.

Remarque: si, successivement, on veut changer le code des émetteur, il suffit de répéter la séquence décrite ci-dessus.

Hinweis: bei eventuell erwünschter Sender codeänderung ist der beschriebene Vorgang zu wiederholen.

Nota: si posteriormente se quisiera cambiar el código de los propios transmisores, sólo hay que repetir la secuencia descrita.

1

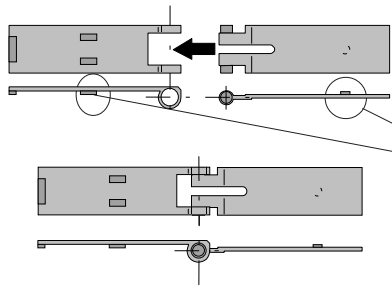

!!

Assemblare le cerniere a pressione
Assemble the hinges by pressure
Assembler les charnières à pression
Setzen Sie die Druckscharniere zusammen.
Ensamblar las bisagras a presión

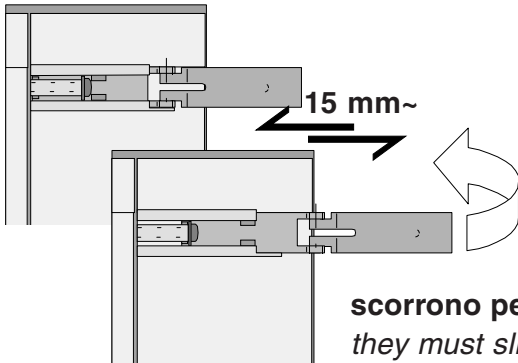

scorrono per ruotare
they must slide in order to turn
elles glissent pour tourner
laufen zum Drehen
deslizan para girar

2

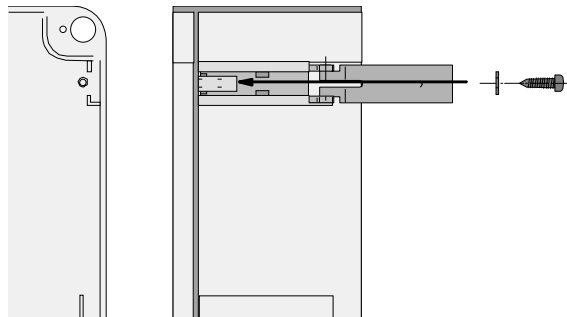

Inserire le cerniere nella scatola (sul lato destro o sinistro a scelta) e fermarle con le viti e le rondelle in dotazione

Insert the hinges (on the right or left side, according to choice) and secure using the screws and washers supplied

Placer les charnières (du côté droit ou gauche au choix) et les fixer avec les vis et les rondelles fournies de série

Setzen Sie die Scharniere ein (je nach Wunsch auf der rechten oder linken Seite) und befestigen Sie sie mit den mitgelieferten Schrauben und Unterlegscheiben

Introducir las bisagras (en el lado izquierdo o derecho, a placer) y fijarlas con los tornillos y las arandelas suministradas a tal efecto

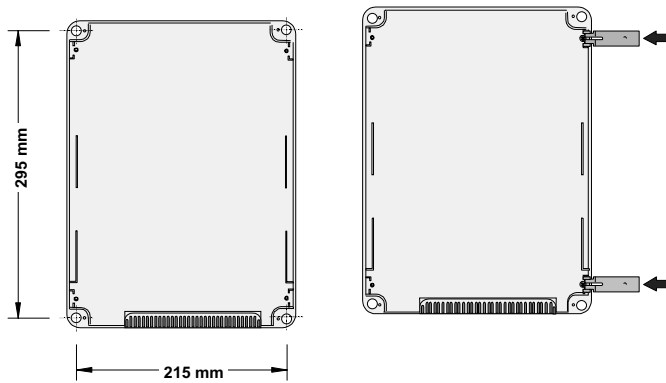
3

Posizionare e fissare la scatola del quadro

Position and secure the control panel housing

Placer et fixer la boîte de l'armoire

Plazieren Sie das Gehäuse der Schalttafel und befestigen Sie es.

Colocar y sujetar la caja del cuadro

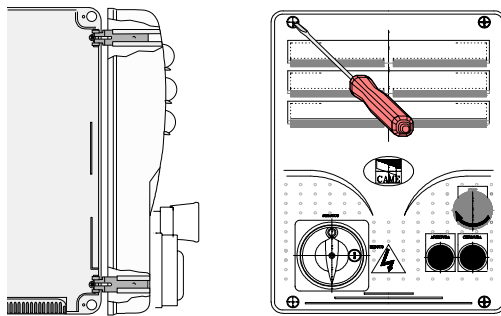
4

Inserire a scatto il coperchio sulle cerniere, chiuderlo e fissarlo con le viti in dotazione

Snap the cover onto the hinges and secure using the screws supplied.

Assembler par encliquetage le couvercle sur les charnières et fixer le couvercle avec les vis fournies de série

Lassen Sie den Deckel in den Scharnieren einrasten und befestigen Sie ihn mit den mitgelieferten Schrauben.

Introducir la tapa en las bisagras hasta oír un chasquido y fijar la tapa con los tornillos suministrados a tal efecto.

Tutti i dati sono stati controllati con la massima cura. Non ci assumiamo comunque alcuna responsabilità per eventuali errori od omissioni. All data checked with the maximum care. However, no liability is accepted for any error or omission. Toutes les données ont été contrôlées très soigneusement. Nous n'assumons de toute façon aucune responsabilité pour les erreurs ou omissions éventuelles. Die Daten wurden mit höchster Sorgfalt geprüft. Für eventuelle Fehler oder Auslassungen übernehmen wir keine Haftung. Todos los datos se han controlado con la máxima atención. No obstante no nos responsabilizamos de los posibles errores u omisiones.



ASSISTENZA TECNICA
NUMERO VERDE
800 295830
WEB
www.came.it
E-MAIL
info@came.it



CAME LOMBARDIA S.R.L. COLOGNO M. (MI)
☎ (+39) 02 26708293 ☎ (+39) 02 25490288
CAME SUD S.R.L. NAPOLI
☎ (+39) 081 7524455 ☎ (+39) 081 7529109
CAME (AMERICA) L.L.C. MIAMI (FL)
☎ (+1) 305 5938798 ☎ (+1) 305 5939823
CAME AUTOMATISMOS S.A. MADRID
☎ (+34) 091 5285009 ☎ (+34) 091 4685442
CAME BELGIUM LESSINES
☎ (+32) 068 333014 ☎ (+32) 068 338019

CAME FRANCE S.A. NANTERRE CEDEX (PARIS)
☎ (+33) 01 46130505 ☎ (+33) 01 46130500
CAME GMBH KORNTAL BEI (STUTTGART)
☎ (+49) 07 15037830 ☎ (+49) 07 150378383
CAME GMBH SEEFELD BEI (BERLIN)
☎ (+49) 03 33988390 ☎ (+49) 03 339885508
CAME PL SP.ZO.O. WARSZAWA
☎ (+48) 022 8365076 ☎ (+48) 022 8369920
CAME UNITED KINGDOM LTD NOTTINGHAM
☎ (+44) 0115 9210430 ☎ (+44) 0115 9210431

CAME CANCELLI AUTOMATICI S.P.A.

DOSSON DI CASIER (TREVISO)

☎ (+39) 0422 4940 ☎ (+39) 0422 4941