

# 2000-CODE MAIN UNIT-DCS

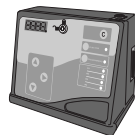

2000-CODE MAIN UNIT-DCS

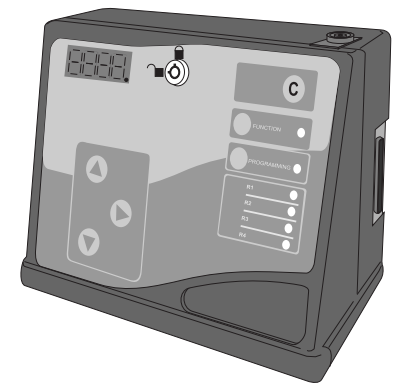

# CENTRAL 2000 CÓDIGOS-DCS

Esta central está preparada para memorizar códigos de emisores 'Dynamic Code' y elementos de control de accesos (tarjetas inteligentes y/o llaves de proximidad).

## 1. DATOS GENERALES:

Frecuencia	433,92 MHz ó 418 MHz*
Sistema memorización códigos	Auto-aprendizaje ó vía programador
Capacidad memoria	2000 códigos
Tipo memoria	Mini-tarjeta EEPROM extraible
Antena	Incorporada orientable o Antena activa (opcional)
Conexión lectores tarjetas inteligentes	Máximo 6 lectores
Conexión lectores llaves de proximidad	4 modo normal - 6 modo reducido
Certificación	s/norma europea EN 300 220-I

\* Sólo U.K.

## 2. DATOS TÉCNICOS:

Alimentación	220 V o 12/24 V. ac. dc.
Entrada control acceso	SI
Sensibilidad	mejor que -100 dBm
Consumo reposo	110 mA a 12/24 V. ac. dc. 6 mA a 220 V
Temperatura funcionamiento	0 a 70°C
Dimensiones	222x156x114mm

## 3. DESCRIPCIÓN DE LOS MICROINTERRUPTORES DE LA PLACA BASE:

### GRUPO DE 4 MICROINTERRUPTORES

Microinterruptor	Función	
	OFF	ON
Nº		
1	Modo Pluricanal	Modo Monocanal
2	No Modo Zonal	Modo Zonal
3	No Antiscanning	Antiscanning*
4	Programación Manual	Programación Automática



**Modo Monocanal:** En el caso de utilizar solamente el relé 1 y disponer de mandos de más de un canal, permite seleccionar para cada usuario (posición de memoria) qué canal activará dicho relé.

**Modo Pluricanal:** La central activa siempre el relé correspondiente al canal que se pulsa en el emisor (relé 1 con canal 1, relé 2 con canal 2...), independientemente de con qué canal se haya grabado el mando.

**Modo Zonal:** Permite seleccionar qué canales funcionarán en la central en cada mando (posición de memoria). En el momento de tener la central en programación a punto para grabar mandos en la memoria, quedarán operativos solamente los canales que se pulsen. Esta opción no tiene mucho sentido si se utiliza la central en modo Monocanal.

**Antiscanning:** Al seleccionar esta opción, la central queda inhibida durante unos 3 minutos si recibe 3 veces consecutivas un mando no "residente" en la memoria. Para desinhibirse es preciso que pasen los 3 minutos con la central encendida, con alimentación.

**Programación Automática:** Al grabar los mandos, la central siempre busca automáticamente la siguiente posición libre.

## GRUPO DE 2 MICROINTERRUPTORES

Microinterruptor	Función	
	OFF	ON
Nº		
1	Relé 1 Impulsional	Relé 1 Biestable
2	Relé 2 Impulsional	Relé 2 Biestable



**Impulsional:** La central mantiene el relé activado mientras mantengamos el mando pulsado.

**Biestable:** La central activa el relé en una primera pulsación y hasta la próxima pulsación no lo desactiva. Si el relé está activado y la central deja de recibir alimentación, se desactiva automáticamente.

## 4. DESCRIPCIÓN DEL PANEL FRONTAL

**Leds:**

Led de **FUNCTION**: Indicación modo de Funcionamiento.

Led de **PROGRAMMING**: Indicación modo de Programación.

Led de **R1**: Indicación de activación del relé 1.

Led de **R2**: Indicación de activación del relé 2.

Led de **R3**: Indicación de activación del relé 3.

Led de **R4**: Indicación de activación del relé 4.

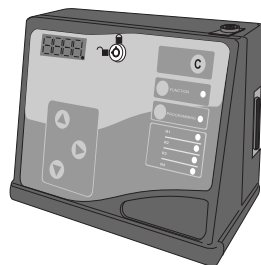

**Pulsadores:**

▲ Arriba (incrementa nº de posición)

▼ Abajo (decrementa nº de posición)

▶ Derecha (desplaza el dígito de la contraseña y cambia la fecha y hora con la tarjeta impresora conectada).

Ⓢ Borrar (borra el código de la posición)

**Pulsador PROGRAMMING** (Programación). Selecciona el modo de Programación.

**Pulsador FUNCTION** (Funcionamiento). Selecciona el modo de Funcionamiento.

Llave en (abrir). Permite abrir la caja de la Central. Para cerrar situar la llave en (cerrar).

**Visualización:** Visualización de 4 dígitos. Punto Decimal de indicación de posición ocupada.

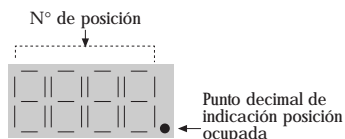

## 5. DESCRIPCIÓN DE LA PLACA-BASE

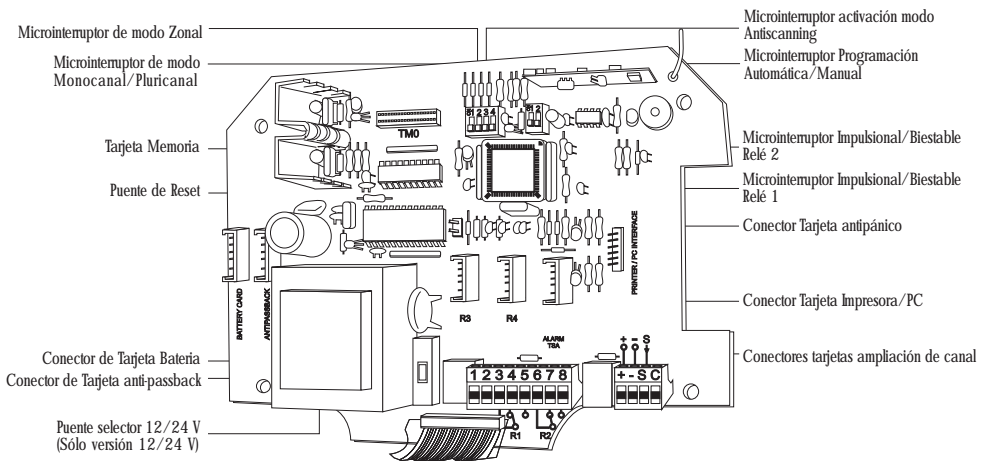

## 6. INSTALACIÓN



Desconectar la alimentación de la central antes de efectuar cualquier manipulación en la central.

- Los emisores u otros equipos de control de accesos (lectores, tarjetas inteligentes y/o llaves de proximidad...) a utilizar solo pueden ser de la gama DYNAMIC CODE SYSTEM. Si se utilizan otro tipo de equipos, la Central no realizará ninguna operación.
- Conectar los cables de alimentación en los bornes marcados 12/24V - 220V, siguiendo las indicaciones del mismo:
  - Si se trabaja a 12 o 24 V seleccionar tal alimentación mediante el puente selector marcado como 24V-12V.
  - En caso de trabajar con corriente continua, tener en cuenta que el positivo es el borne nº 1 de los conectores de la parte central de la placa.
- Conectar los cables de los elementos de control de accesos y/o antena activa en los bornes marcados del circuito impreso +, - y S, siguiendo las instrucciones del mismo.

### 6.1 TARJETAS OPCIONALES

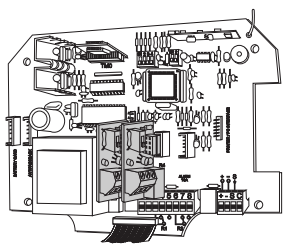

#### CONECTORES R3 Y R4

- Tarjetas-relé, que amplíen hasta cuatro canales.

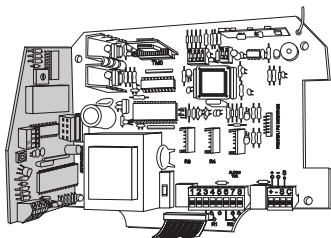

#### CONECTOR ANTIPASSBACK.

- Tarjeta anti-passback, que permite realizar un control de los códigos actualizando entrada y salida de la instalación, imposibilitando que un mismo código pueda salir o entrar dos veces consecutivas de la misma.

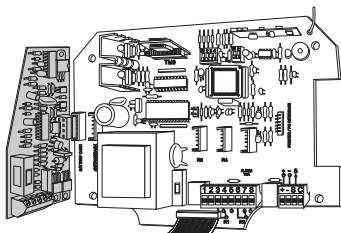

#### CONECTOR BATTERY

- Tarjeta batería, que junto con una batería de 12V, permite seguir alimentando a la Central en caso de un corte de tensión de alimentación.

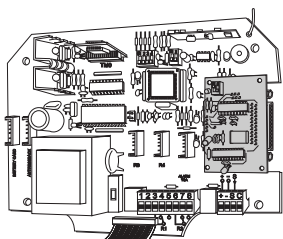

#### CONECTOR PC INTERFACE

- Tarjeta de conexión a PC, que conectada a un PC, permite manipular desde este cualquier gestión de la memoria de la central y guardar todos los movimientos diarios de la misma.

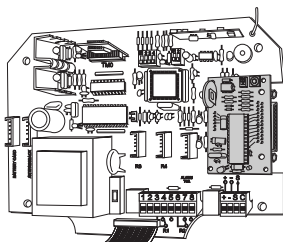

#### CONECTOR PRINTER

- Tarjeta de impresora, que conectada a una impresora de tipo matricial, permite controlar los movimientos que realiza la central diariamente, imprimiendolos simultáneamente.

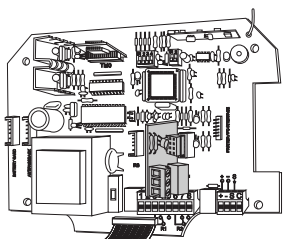

#### CONECTOR ALARM TSA

- Tarjeta alarma, que mediante la pulsación, durante más de cinco segundos, de cualquier canal de un emisor dado de alta en la central, activa un relé el cuál podrá controlar cualquier dispositivo de seguridad.

## 7. PROGRAMACIÓN

Pulsar el botón de "PROGRAMMING". Se encenderá el led rojo de programación y se escuchará una señal sonora larga. (Si cuando se realiza esta operación hay algún relé en modo biestable y enclavado, éste se desenclavará.)

Seguidamente, entrar y validar la contraseña de cuatro dígitos con los pulsadores ▲ incremento de número, ▼ decremento de número, ► cambio de dígito, C validar contraseña. Cuando se valida una contraseña errónea, vuelve a pedir nuevamente la contraseña. Si el error se repite hasta tres veces o se tarda más de 30 segundos en entrar la contraseña después de la activación del modo de programación, aparece A1A1 en la pantalla y la central se bloquea durante 2 minutos. (Si se hace un reset de la fuente de alimentación vuelve a iniciar la cuenta de dos minutos en su estado de bloqueo.) A continuación, enviar el(los) código(s) a programar, pulsando el emisor e insertando la tarjeta inteligente en el control de accesos para dar los códigos de alta. Después de cada memorización de código diferente, se escuchará una señal sonora corta y se indicará que la posición está ocupada, encendiéndose el punto decimal de las unidades.

Para finalizar la fase de programación, pulsar el botón "FUNCTION". Se encenderá el led verde de funcionamiento y se escucharán dos señales sonoras seguidas y cortas.

### 7.1 PROGRAMACIÓN CON PROGRAMADOR PORTÁTIL



No extraer ni insertar nunca la tarjeta de memoria cuando la central está en modo de programación. Es imprescindible pasar a modo de funcionamiento o desconectar la alimentación, en caso contrario la memoria podría quedar alterada.

- Extraer la tarjeta de memoria de la central.
- Insertarla en el conector previsto para tal efecto en el programador portátil.
- Realizar las manipulaciones deseadas (grabación de códigos de reserva, copias, etc.)
- Insertar nuevamente la tarjeta de memoria en la central.

### 7.2 BORRADO DE UN CÓDIGO

- Pulsar el botón "PROGRAMMING". Se encenderá el led rojo de programación y se escuchará una señal sonora larga.
- Entrar la "contraseña".
- Seleccionar la posición a borrar con los pulsadores ▲ (Arriba) o ▼ (Abajo).
- Pulsar el botón C (Borrar) del panel frontal.
- El punto decimal de posición ocupada se apagará indicando que la posición ha sido borrada (quedará libre).

### 7.3 BORRADO DE TODA LA MEMORIA



Esta función borrará toda la información (códigos) existentes en la memoria.

- Pulsar el botón "PROGRAMMING". Se encenderá el led rojo de programación y se escuchará una señal sonora larga.
- Entrar la "contraseña".
- Puentear con la punta de un destornillador, los dos terminales marcados como "MR" durante 2 segundos. Una señal sonora intermitente y la palabra "RESE" en la pantalla confirmará el borrado total de la memoria.

### 7.4 MENSAJES DE ERROR

Algunos de los errores que pueden darse en caso de mal funcionamiento, en modo programación o funcionamiento serán visualizados por pantalla según la tabla siguiente.

Visualización Error	Descripción
2.001	Código no Válido (*)
EA01	Memoria en Estado Virgen (*)
EA02	Posición Ocupada
EA03	Código Grabado en otra Posición
EA04	Error de Comunicación
EA05	Error de Memoria Dañada
EA06	Código Cliente o Instalador Erróneo
A1A1	Inhibición del equipo

(\*) No es un fallo aunque se visualiza como error.



**Observación:** en el hipotético caso de que la memoria de la central quedase alterada por cualquier factor externo inusual, se comportará de modo usual excepto cuando se pulse un canal mediante un emisor ya sea en modo programación o funcionamiento emitirá unas intermitencias sonoras que nos informaran de su mal funcionamiento.

## 8. SUSTITUCIÓN DE CÓDIGO

Esta función permite anular un emisor, tarjeta inteligente o llave de proximidad perdido o robado aprovechando el mismo código y sin el desplazamiento para anular el código extraviado en el receptor. Sabiendo dicho código, a través de un programador portátil MANAGER o MINIMAN, se modifica el "Número de Sustitución", que va del "0" al "7" si se trata de emisores (0 es el primer mando servido de fábrica y el 7 el último "sustituto" antes de dar el código como obsoleto en esa instalación). En el caso de tarjetas inteligentes o llaves de proximidad, esta función sólo la realiza el programador portá-

til MANAGER y va de "0" a "3", por lo que a partir de la tarjeta o llave de origen sólo es posible realizar 3 sustitutos más. El sistema permite crear este "sustituto" a partir de un emisor, tarjeta inteligente o llave de proximidad nuevo/a, modificándole el código y el "Número de Sustitución" (véase el manual del programador portátil). Un sustituto superior, al emitir su código al receptor, anula el anterior y se actualiza automáticamente.

El usuario al llegar a la instalación, deberá activar su emisor dos veces. A la primera el receptor actualiza el nuevo emisor y anula el anterior. A la segunda activa el correspondiente funcionamiento del receptor. En el caso de elementos de control de acceso, tarjetas inteligentes y/o llaves de proximidad, a la primera activación se realizarán las dos acciones, descritas para el emisor, de manera simultánea.

## 9. USO DE LA CENTRAL

Esta central está destinada a usos de telemando para puertas de garaje, para proporcionar la orden de movimiento a cuadros de maniobra y conexión/desconexión de alarmas. No está garantizado su USO para accionar directamente otros equipos distintos de los especificados.

### ANEXO IMPORTANTE

En cumplimiento de la directiva europea de baja tensión, les informamos de los siguientes requisitos:

- Para equipos conectados permanentemente deberá incorporarse al cableado un dispositivo de conexión fácilmente accesible.
- Es obligatorio instalar este equipo en posición vertical y firmemente fijado a la estructura del edificio.
- Este equipo sólo puede ser manipulado por un instalador especializado, por su personal de mantenimiento o bien por un operador convenientemente instruido.
- La instrucción de uso de este equipo deberá permanecer siempre en posesión del usuario.

*"El marcado CE colocado en este aparato significa que cumple con las disposiciones recogidas en las Directivas 89/336/CEE sobre compatibilidad electromagnética y 73/23/CEE sobre baja tensión y su posterior modificación 93/68/CEE."*



## CENTRALE 2000 CODES-DCS

Cette centrale est destinée à mémoriser des codes d'émetteurs 'Dynamic Code' et des éléments de contrôle d'accès (cartes à puce et/ou clés de proximité).

### 1. CARACTÉRISTIQUES GÉNÉRALES:

Fréquence	433,92 MHz ou 418 MHz*
Système de mémorisation des codes	Auto-mémorisation ou via programmateur
Capacité mémoire	2000 codes
Type mémoire	Mini-carte EEPROM extraïble
Nombre fonctions version standard	2 fonctions plaque base
Nombre maxi. fonctions	4 (2 base + 2 cartes optionnelles de fonction supplémentaire)
Antenne	Incorporée orientable ou antenne active (optionnelle)
Connexion lecteurs cartes à puce	6 lecteurs maxi.
Connexion lecteurs clés de proximité	4 mode normal - 6 mode réduit
Certification	conf. norme européenne EN 300 220-I

\* RU uniquement

### 2. DONNÉES TECHNIQUES:

Alimentation	220 ou 12/24 V ac.dc.
Entrée contrôle d'accès	Oui
Sensibilité	supérieure à -100 dBm
Consommation au repos	6 mA à 220 V/110 mA à 12/24 V
Température de fonct.	0 à 70°C
Dimensions	222x156x114mm

### 3. DESCRIPTION DES MICRO-INTERRUPTEURS DE LA PLAQUE DE BASE:

#### GRUPE DE 4 MICRO-INTERRUPTEURS

Micro-interrupteur	Fonction	
	OFF	ON
N°		
1	Mode Multicanal	Mode Monocanal
2	Sans mode zonal	Avec mode zonal
3	Sans anti-balayage	Avec anti-balayage
4	Programmation manuelle	Programmation automatique



**Mode monocanal:** Si on utilise uniquement le relais 1 et on ne dispose de télécommandes que pour un canal, permet de sélectionner pour chaque utilisateur (position de mémoire) le canal qui actionne ce relais.

**Mode multicanal:** L'unité centrale actionne toujours le relais correspondant au canal sollicité par l'émetteur (relais 1 avec canal 1, relais 2 avec canal 2...), indépendamment du canal avec lequel la télécommande a été enregistrée.

**Mode zonal:** Permet de sélectionner les canaux qui fonctionneront à l'unité centrale pour chaque télécommande (position mémoire). Lorsque l'unité centrale est en mode programmation pour enregistrer des télécommandes en mémoire, seuls sont opérationnels les canaux sollicités. Cette option n'a pas grande utilité si l'on utilise l'unité centrale en mode monocanal.

Anti-balayage: Quand on choisit cette option, l'unité centrale est inhibée pendant 3 minutes lorsqu'elle reçoit 3 fois de suite une télécommande non "résidente" en mémoire. Pour la désinhiber, attendre que s'écoulent les 3 minutes, unité centrale allumée et branchée.

Programmation automatique: quand on enregistre les télécommandes, l'unité centrale cherche toujours automatiquement la position libre suivante.

#### GROUPE DE 2 MICRO-INTERRUPTEURS

Micro-interrupteur	Fonction	
	OFF	ON
N° 1	Relais 1 à impulsions	Relais 1 bi-stable
2	Relais 2 à impulsions	Relais 2 bi-stable



À impulsions: L'unité centrale maintient le relais actif tant qu'on appuie sur la télécommande.  
Bi-stable: À la première pulsation, l'unité centrale actionne le relais et le maintient actif jusqu'à la seconde pulsation. Si le relais est activé et l'unité centrale cesse d'être alimentée, il se désactive automatiquement.

## 4. DESCRIPTION DE LA MEMBRANE FRONTALE

Leds:

Led de **FUNCTION**: Indication mode de fonctionnement.

Led de **PROGRAMMING**: Indication mode de programmation.

Led de **R1**: Indication d'activation relais 1.

Led de **R2**: Indication d'activation relais 2.

Led de **R3**: Indication d'activation relais 3.

Led de **R4**: Indication d'activation relais 4.

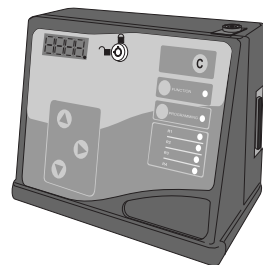

Touches:

▲ En haut (augmente n° de position)

▼ En bas (diminue n° de position)

▶ Droite (déplace le chiffre du mot de passe et change la date et heure si connexion carte imprimante)

Ⓢ Effacer (efface le code de la position)

Touche **PROGRAMMING** (Programmation). Sélectionne le mode de programmation.

Touche **FUNCTION** (Fonctionnement). Sélectionne le mode de fonctionnement.

Clé en (Ouvrir). Permet d'ouvrir le boîtier de la centrale. Pour fermer situer la clé en .

Visualisation: Visualisation de 4 chiffres. Point décimal d'indication de position occupée.

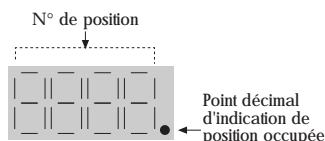

## 5. DESCRIPTION PLAQUE BASE

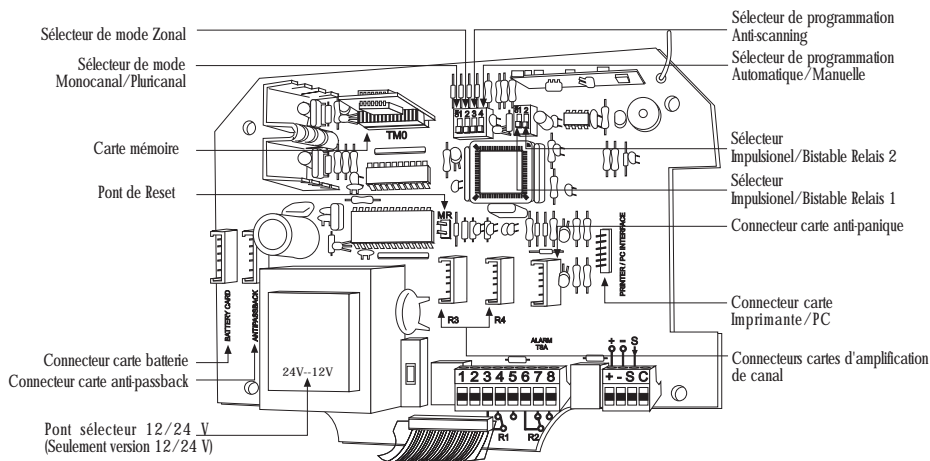

## 6. INSTALLATION

**STOP**

Débrancher l'alimentation de la centrale avant d'effectuer toute manipulation. Les émetteurs ou autres équipements de contrôle d'accès (lecteurs, cartes à puce et/ou clés de proximité) à utiliser doivent être de la gamme DYNAMIC CODE SYSTEM.

Si l'on utilise un autre type d'équipements, la centrale ne réalisera aucune opération.

Brancher les câbles d'alimentation aux bornes marquées 12/24V - 220V, en suivant les indications de celles-ci.

- Si vous travaillez à 12 ou 24V il faut sélectionner auparavant l'option d'alimentation à 12 ou à 24V en utilisant le pont sélecteur (marquage 24V--12V).

- Si vous travaillez en courant continu, la borne n° 1 (connecteurs de la partie centrale de la plaque) représente la pôle positif.

Brancher les câbles des appareils de contrôle d'accès et/ou antennes actives aux bornes marquées "+-S" suivant les indications de celles-ci.

### 6.1 CARTES OPTIONNELLES

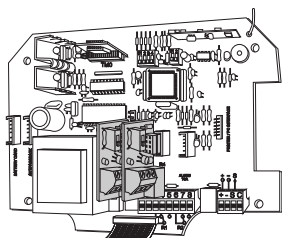

#### CONNECTEURS R3, R4

- Cartes fonction, qui permettront à la centrale de travailler avec un maximum de 4 fonctions.

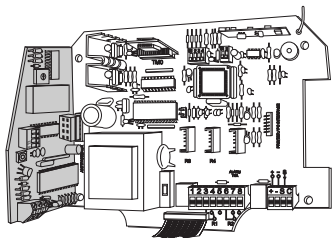

#### CONNECTEUR ANTIPASSBACK.

- Cartes anti-passback, qui permettent d'effectuer un contrôle de l'installation en actualisant l'entrée et la sortie de chacun des codes. Un même code ne peut alors pas entrer ou sortir deux fois de suite.

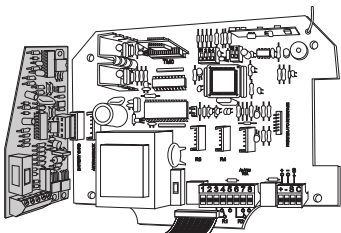

#### CONNECTEUR BATTERY

- Carte batterie, branchée à une batterie de 12V, elle permet de continuer à alimenter la centrale en cas de coupure de tension d'alimentation.

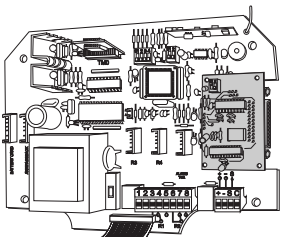

#### CONNECTEUR PC INTERFACE

- Carte de connexion à PC, branchée à un PC, elle permet d'effectuer n'importe quelle gestion dans la mémoire de la centrale et de garder les mouvements quotidiens de celle-ci.

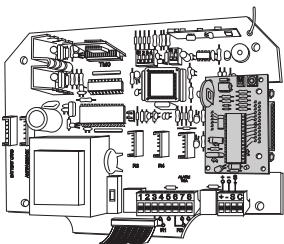

#### CONNECTEUR PRINTER

- Carte imprimante, branchée à une imprimant de type matricielle, elle permet de contrôler les mouvements réalisés quotidiennement par la centrale, en les imprimant simultanément.

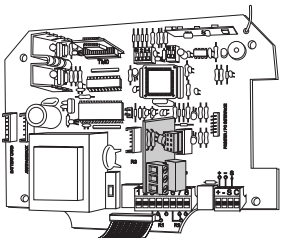

#### CONNECTEUR ALARM TSA

- Carte alarme, permet d'activer le relais de n'importe quel dispositif de sécurité et ceci en appuyant, pendant plus de 5 secondes, sur n'importe quelle fonction d'un émetteur mémorisé dans la centrale.

## 7. PROGRAMMATION

Appuyer sur la touche "PROGRAMMING". La led rouge de programmation s'allumera et l'on entendra un signal sonore long. (si, lorsque l'on réalise cette opération, il y a un relais enclenché et en mode bi-stable, celui-ci se désenclanchera).

Entrer et valider le mot de passe à quatre chiffres à l'aide des touches ▲ Augmente le chiffre, ▼ diminue le chiffre ► change de position C validation du mot de passe. Le mot de passe d'origine se trouve sur une étiquette collée sur la carte mémoire de la centrale. Il est fortement conseillé d'enlever cette étiquette et de la garder et en lieu sûr. Lorsque l'on valide un mot de passe erroné, la centrale maxi demande à nouveau le mot de passe. Si l'erreur se produit 3 fois de suite ou si l'on met plus de 30 secondes à entrer le mot de passe après avoir activé la programmation, la centrale mini se bloque durant 2 minutes et l'on verra apparaître le message d'erreur A1A1 sur l'écran. (si l'on réalise un reset de la source d'alimentation, la centrale réinitialise le compte à rebours de 2 minutes). Puis, envoyer le(s) code(s) à programmer en appuyant sur la touche de l'émetteur ou en insérant la carte de contrôle d'accès que l'on souhaite programmer. Après chaque mémorisation de code, on entendra un signal sonore court. L'occupation de la position sera visualisée au moyen du point décimal des unités qui s'allumera.

Pour mettre fin à la phase de programmation, appuyer sur la touche "FUNCTION". La led verte de programmation s'allumera et l'on entendra deux signaux sonores courts consécutifs.

### 7.1 PROGRAMMATION AVEC PROGRAMMATEUR PORTATIF

 Ne jamais extraire ni insérer la carte de mémoire lorsque la centrale est en mode de programmation. Il est indispensable pour cela de passer au préalable au mode de fonctionnement ou de débrancher l'alimentation. Dans le cas contraire, la mémoire pourrait en être altérée.

- Extraire la carte de mémoire du récepteur.
- Insérer celle-ci dans le connecteur prévu à cet effet dans le programmeur portatif.
- Réaliser les manipulations souhaitées (enregistrement de codes de réserve, copies,...)
- Insérer à nouveau la carte de mémoire dans le récepteur.

### 7.2 EFFACEMENT D'UN CODE

- Appuyer sur la touche "PROGRAMMING". La led rouge de programmation s'allumera et l'on entendra un signal sonore long.
- Entrer le mot de passe.
- Sélectionner la position à effacer à l'aide des touches ▲ (en haut) ▼ (en bas), respectivement.
- Appuyer sur la touche C (Effacer) située sur le panel frontal.
- Le point décimal d'indication de copie occupée s'éteindra nous indiquant que la position a été effacée (est à nouveau libre).

### 7.3 EFFACEMENT DE LA MEMOIRE



Cette fonction effacera toute l'information (codes) contenue dans la mémoire.

- Appuyer sur la touche PROGRAMMING. La led rouge de programmation s'allumera et l'on entendra un signal sonore long.
- Entrer le mot de passe.
- Court-circuiter, à l'aide d'un tournevis, les deux terminaux marqués MR (Memory Reset) pendant 2 secondes. Un signal sonore intermittent et le message "RESE" apparaissant sur l'écran, nous indiqueront l'effacement complet de la mémoire. La centrale mini est alors vierge. En maintenant l'interrupteur de programmation en ON, on peut alors enregistrer de nouveaux codes.

### 7.4 MESSAGES D'ERREUR

Erreurs possibles en cas de mauvais fonctionnement, en mode de programmation ou de fonctionnement.

Visualisation erreur	Description
2001	Code non valable (*)
EA01	Mémoire vierge (*)
EA02	Position occupée
EA03	Code mémorisé dans une autre position
EA04	Erreur de communication
EA05	Mémoire endommagée
EA06	Code client ou installateur erroné
AAA	Inhibition de l'appareil

(\*) il ne s'agit pas d'une erreur même si elle est visualisée en tant que telle.



**Observation:** Au cas où la mémoire de la centrale mini serait altérée par un facteur externe inhabituel, celle-ci aura un comportement normal. Mais si l'on appuie sur une fonction au moyen d'un émetteur, en mode de programmation ou de fonctionnement, la centrale émettra des signaux sonores intermittents qui nous informeront de son mauvais fonctionnement.

## 8. SUBSTITUTION DE CODE

Cette fonction permet d'annuler un émetteur, une carte à puce ou une clé de proximité, perdus ou volés, en utilisant le même code sans avoir à se déplacer jusqu'au récepteur afin d'annuler le code égaré. En connaissant le code précité, et par l'intermédiaire d'un programmeur portable MANAGER ou MINIMAN, modifier le "Numéro de Substitution", qui va de "0" à "7" s'il s'agit d'émetteurs (0 est la première commande servie d'usine, et 7 est le dernier "substitut" avant de donner le code comme annulé dans cette installation). En ce qui

concerne les cartes intelligentes ou les clés de proximité, cette fonction peut seulement être réalisée avec le programmateur portable MANAGER et elle va de "0" à "3" et donc à partir de la carte ou clé d'origine, il est seulement possible d'effectuer 3 substitutions de plus. Le système permet de créer ce "substitut" à partir d'un émetteur, d'une carte intelligente ou clé de proximité neufs, en modifiant son code et le "Numéro de Substitutio". (voir le manuel du programmateur portable MANAGER). Le substitut d'un numéro supérieur, en émettant son code au récepteur, annule l'antérieur et s'actualise automatiquement.

Lorsqu'il arrivera à l'installation, l'utilisateur devra activer son émetteur par deux fois. A la première impulsion, le récepteur actualisera le nouvel émetteur et annulera l'antérieur. A la seconde impulsion, il activera le fonctionnement du récepteur. Concernant les éléments de contrôle d'accès, cartes à puce et clés de proximité, les deux actions seront réalisées simultanément dès la première impulsion.

## 9. UTILISATION DE LA CENTRALE

La centrale est destinée à un usage de télécommande pour portes de garage, pour donner l'ordre de mouvement à un coffret de commande de manœuvre et pour le branchement/débranchement d'alarmes. Son USAGE n'est pas garanti pour mettre en marche directement des équipements distincts de ceux spécifiés ci-dessus.

### ANNEXE IMPORTANTE

Pour respecter la directive européenne de basse tension, nous vous informons des conditions suivantes:

- Pour les appareils connectés en permanence, il faudra inclure sur le câblage un dispositif de déconnexion facilement accessible.
- Cet appareil doit être obligatoirement installé en position verticale et fermement fixé à la structure du bâtiment.
- Cet appareil ne peut être manipulé que par un installateur spécialisé, par le personnel de maintenance ou bien par un opérateur convenablement formé.
- Les instructions d'emploi de cet appareil devra toujours être en possession de l'utilisateur.

*"Le marque CE placée sur cet appareil signifie qu'il respecte les dispositions des Directives 89/336/CEE sur compatibilité électromagnétique et 73/23/CEE sur basse tensión ainsi que la modification postérieure 93-68/CEE."*

## 2000-CODE MAIN UNIT-DCS

This controller is prepared to memorise "Dynamic Code" transmitter codes and access control units (smart cards and/or proximity keys).

### 1. GENERAL INFORMATION:

Frequency	433.92 MHz or 418 MHz*
Code memorising system	Self-teaching or via programmer
Memory capacity	2000 codes
Memory type	Extractable EEPROM mini-card
Antenna	Built-in, adjustable or active Antenna (optional)
Connection of smartcard drives	Maximum 6 drives
Proximity key reader connection	4 normal mode - 6 reduced mode
Certification	European regulations EN 300 220-1

\* UK only

### 2. TECHNICAL INFORMATION:

Power supply	220 V or 12/24 V AC/DC
Access control input	SI
Sensitivity	Better than -100 dBm
Consumption at rest	110 mA at 12/24 V AC/DC - 6 mA at 220 V
Working temperature	0 to 70°C
Dimensions	222x156x114mm

### 3. DESCRIPTION OF BASE PLATE MICROSWITCHES

#### GROUP OF 4 MICROSWITCHES

Microswitch N°	Function	
	OFF	ON
1	Multi-Channel Mode	Single-Channel Mode
2	No Zone Mode	Zone Mode
3	No Antiscanning	Antiscanning*
4	Manual Programming	Auto Programming



**Single-Channel Mode:** If only relay 1 is used and control units with more than 1 channel are available, allows selection of which channel will activate the relay for each user (memory position).

**Multi-Channel Mode:** The central unit always activates the relay pertaining to the channel pressed on the transmitter (relay 1 with channel 1, relay 2 with channel 2...), regardless of the channel used to record the command.

**Zone Mode:** Selects the channels operating in the central unit for each command (memory position). When the central unit is programmed and ready to save commands to memory, only those channels pressed will be operative. This option is of no use if the central unit is operated in single-channel mode.



**Antiscanning:** When this option is selected, the central unit is disabled for a period of 3 minutes after receiving 3 consecutive non-memory-resident commands. You must wait 3 minutes with the central unit powered on for it to be re-enabled.

**Auto Programming:** When commands are saved to memory, the central unit always seeks the next free position automatically.

#### GROUP OF 2 MICROSWITCHES

Microswitch	Function	
	OFF	ON
N° 1	Relay 1 Pulse	Relay 1 Bi-stable
2	Relay 2 Pulse	Relay 2 Bi-stable



**Pulse:** The central unit keeps the relay activated while the control unit is pressed.  
**Bi-stable:** The central unit activates the relay the first time the control unit is pressed and does not deactivate it until it is pressed again. If the relay is activated and the central unit no longer receives power, it is automatically deactivated.

## 4. DESCRIPTION OF THE FRONT PANEL

**Leds:**

**Function Led:** Function mode indicator.

**Programming Led:** Programming mode indicator.

**R1LED:** Activation of relay 1 indicator.

**R2 LED:** Activation of relay 2 indicator.

**R3 LED:** Activation of relay 3 indicator.

**R4 LED:** Activation of relay 4 indicator.

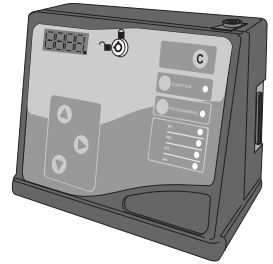

**Buttons:**

**▲** Up (Increases the location no.)



**▼** Down (Decreases the location no.)

**▶** Right (Moves the password digit and changes the date and time with the printer card connected).

**C** Delete (Deletes the location's code)

**PROGRAMMING** button. Selects Programming mode.

**FUNCTION** button. Selects Function mode.

Key in  (open). Allows the Controller's case to be opened. To close it set the key to  (closed).

**Viewing:** 4 digit view. Decimal point indicating location occupied.

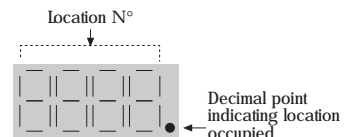

## 5. DESCRIPTION OF THE MOTHERBOARD

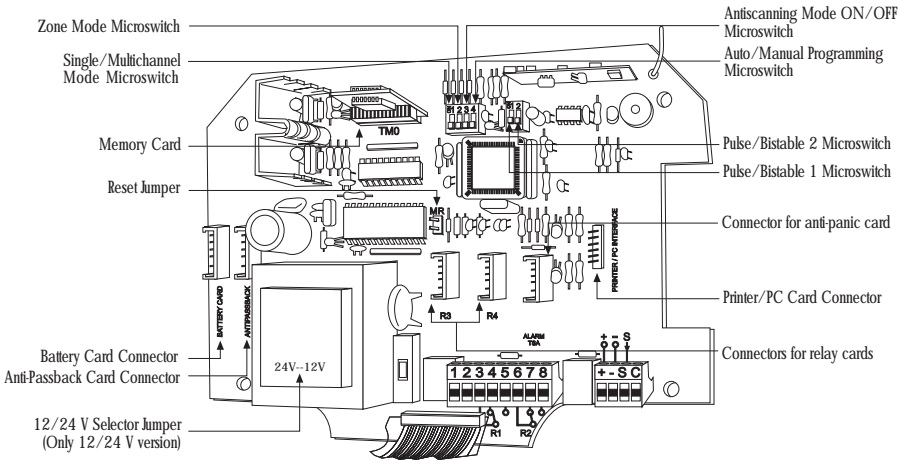

## 6. INSTALLATION



Disconnect the power from the controller before handling the controller.

- Transmitters or other access control units (smarts cards and/or proximity keys) to be used can only be from the DYNAMIC CODE SYSTEM range. If you use other types of equipment, the Controller will not carry out any operations.
- Connect the power supply cables to the poles marked 12/24V - 220V, following the indications shown on the latter:
  - If you work at 12 or 24 V select this power supply by means of the selector bridge marked 24V--12V.
  - If you work with continuous current, you should take the fact that the positive pole is no. 1 of the connectors in the centre of the motherboard into account.
- Connect the cables from the access control units and/or antenna to the poles marked with the printed circuit +, - and S, following the instructions shown on the latter.

### 6.1 OPTIONAL CARDS

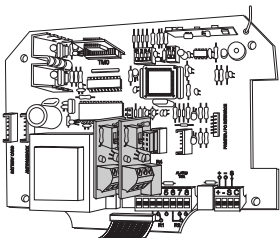

#### CONNECTORS R3 and R4

- Relay cards, which will give you up to four channels.

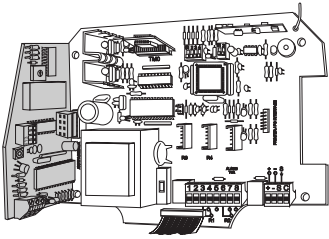

#### ANTI-PASSBACK connector

- Anti-passback card, which allows you to control the codes which are updating the installation's input and output, preventing a single code from being input or output twice consecutively.

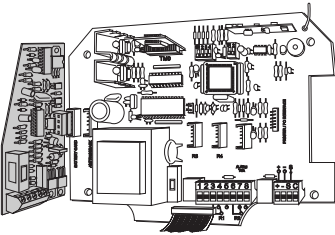

#### BATTERY connector

- Battery card, which, together with a 12V battery, allows you to continue to supply the Controller with power in case of a power, cut.

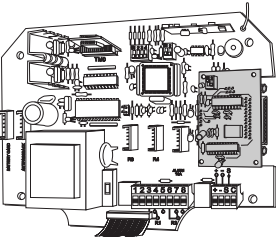

#### PC INTERFACE connector

- PC connection card which, when connected to a PC, allows you to handle any from of Controller memory management from the PC and to save its daily movements.

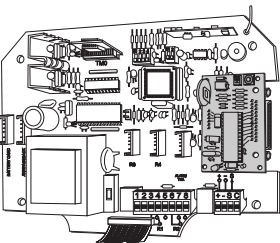

#### PRINTER connector

- Printer card which, when connected to a dot-matrix printer, allows you to monitor the movements which the controller makes every day, simultaneously printing them.

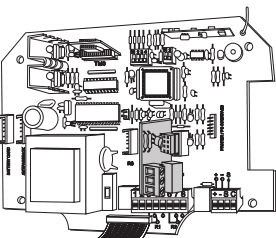

#### ALARM TSA

- Alarm card which, when pressed for more than five seconds, on any channel of a transmitter installed on the controller, activates a relay which can monitor any safety device.

## 7. PROGRAMMING

Press the PROGRAMMING button. The red programming LED turns on and a long beep is heard. (If a relay is in bi-stable mode and engaged when this operation is performed, it becomes disengaged.)

Then enter and validate the four-digit password using the ▲ increase digit, ▼ reduce digit, ► change digit C validate password buttons. When a wrong password is validated, you are asked to re-enter the password. If the error is repeated three times or over 30 seconds pass after activating the programming mode before the password is re-entered, A1A1 is displayed on the screen and the central unit is blocked for 2 minutes. (If the power supply is reset, the 2-minute delay is reset as well.)

Then send the code(s) to be programmed by pressing the transmitter button and inserting the smart card in the access control to enable the codes. After each different code is stored, a short beep is heard and the position is recorded as occupied. The unit decimal point turns on.

To complete the programming, press FUNCTION. The green operating LED lights up and two short beeps are heard.

### 7.1 PROGRAMMING WITH PORTABLE PROGRAMMER

 Never insert the memory card when the controller is in programming mode. It is essential to go into function mode or to disconnect the power supply, otherwise the memory may be affected.

- Take the memory card out of the controller.
- Insert it into the connector provided for this purpose on the portable programmer.
- Carry out the desired operations (writing reserve codes, copies, etc.)
- Insert the memory card into the controller again.

## 7.2 DELETING MODE

- Press the "PROGRAMMING" button. The red programming LED will light up and you will hear a long audio signal.
- Enter the "password".
- Select the location to be deleted with the ▲ (Up) and ▼ (Down) buttons.
- Press the ⓐ button (Delete) on the front panel.
- The occupied location decimal point will go out indicating that the location has been deleted (it will become free).

## 7.3 ERASING THE WHOLE OF THE MEMORY



This function will erase all information (codes) which are held in the memory.

- Press the "PROGRAMMING" button. The red programming LED will light up and you will hear a long audio signal.
- Enter the "password".
- Bridge the two terminals marked "MR" with the tip of a screwdriver for two seconds. You will hear a beeping audio signal and see the word "RESET" on the screen confirming that the whole of the memory has been erased.

## 7.4 ERROR MESSAGES

Some of the errors which can occur if there is a malfunction, whether is programming mode or function mode, can be seen on the screen according to the following table.

Error shown	Description
2001	Invalid code (*)
EA01	Unused memory (*)
EA02	Location occupied
EA03	Code written in another location
EA04	Communication error
EA05	Damaged memory error
EA06	Wrong Client or Installer Code
A1A1	Unit inhibited

(\*) This is not a fault, but shows up as an error.



**Note:** in the hypothetical case of the controller's memory being affected by an unusual external factor, it will work normally except that when you press a channel by means of a transmitter, whether in programming or function mode, it will give out a series of bleeps which will inform you of the malfunction.

## 8. CODE REPLACEMENT

This function enables you to cancel any lost or robbed transmitter, smart card or proximity key, using the same codes and without the necessity of having the receiver present in order to cancel the lost code. By means of a MANAGER or MINIMAN portable programmer and knowing the code, you can change the "Replacement Number", from "0" to "7" for transmitters (0 is the first remote control delivered by the factory, and 7 the last "replacement" before setting the code as obsolete in the installation). In the case of smart cards or proximity keys, this function can only be activated with the MANAGER portable programmer, and goes from "0" to "3". Therefore, it is only possible to carry out 3 more replacements starting from the original card or key. The system permits such "replacements" from a new smart card or proximity key, changing the code and "Replacement Number" (see MANAGER portable programmer manual). Emitting the code to the receiver, the new replacement number will cancel the previous one and will be automatically updated. In the installation, the user must activate the transmitter twice. The first time, the receiver updates the new element and cancels the previous one. The second time, the receiver activates the corresponding operation in the receiver. In case of access control elements such as smart cards and proximity key, the user will only have to activate once and both actions will be realised at the same time.

## 9. USE OF THE MAIN UNIT

This controller is intended for use as a remote control for garage doors, to give the order for movement to switchboards and connection/disconnection of alarms. Its USE for directly working equipment other than that specified is not guaranteed.

## IMPORTANT ANNEX

In compliance with the European Directive low-voltage electrical equipment, we hereby inform users of the following requirements:

- For units which are permanently connected, an easily accessible circuit-breaker device must be built into the wiring system.
- This unit must always be installed in a vertical position and firmly fixed to the structure of the building.
- This unit must only be handled by a specialised installer, by his maintenance staff or by a duly trained operator.
- The instruction manual for this unit must always remain in the possession of the user.  
*“The marking CE affixed to this device indicates that it conforms to the provisions set forth in Directive 89/336/CEE concerning electromagnetic compatibility and low voltage directive 73/23/EEC and further modification 93/68/CEE.”*

## ZUGANGSKONTROLLZENTRALE MAXI-C-DCS

Diese Kontrollzentrale ist zum Abspeichern von Codes bestimmt, die von Sendern nach dem Dynamic Code System sowie von den diversen Zugangskontrollelementen (Magnetkarten und/oder Näherungsschlüssel) abgegeben werden.

### 1. ALLGEMEINE ANGABEN:

Frequenz	433,92 MHz
Code-Speichersystem	Selbstlernend oder über Programmierer
Speicherkapazität	2000 Codes
Speichertyp	Entnehmbare EEPROM-Minikarte
Antenne	Eingebaute Richtantenne oder aktive Antenne (auf Bestellung)
Anschluß von Magnetkarten-Lesegeräten	Maximal 6 Lesegeräte
Anschluß Lesegeräte für Näherungsschlüssel	4 normaler Betrieb - 6 reduzierter Betrieb
Zertifizierung	Europäische Norm EN 300 220-I

### 2. TECHNISCHE ANGABEN:

Elektrischer Anschluß	220 V oder 12/24 V AC/DC
Eingang Zugangskontrolle	Ja
Empfindlichkeit	Über -100 dBm
Verbrauch im Ruhezustand	110 mA bei 12/24 V AC/DC 6 mA bei 220 V
Betriebstemperatur	0 bis 70 °C
Abmessungen	222 x 156 x 114 mm

### 3. BESCHREIBUNG DER MIKROSCHALTER AUF DER GRUNDPLATTE:

#### GRUPPE MIT 4 MIKROSCHALTERN

Mikroschalter Nr.	Funktion	
	OFF	ON
1	Mehrkanalbetrieb	Einkanalbetrieb
2	Kein Zonenbetrieb	Zonenbetrieb
3	Kein Anti-Scanning	Anti-Scanning
4	Aufnahme neuer Codes	Streichung alter Codes



**Mehrkanalbetrieb:** Wird nur mit Relais 1 gearbeitet und kommen Befehle von mehreren Kanälen, kann jeder Benutzer (Speicherposition) selbst bestimmen, welchen Kanal dieses Relais aktivieren soll.

**Einkanalbetrieb:** Die Zentrale aktiviert stets das Relais, das dem am Sender gedrückten Kanal entspricht (Relais 1 bei Kanal 1, Relais 2 bei Kanal 2 usw.), und zwar unabhängig davon, mit welchem Kanal der Befehl abgespeichert wurde.

**Zonenbetrieb:** Hierdurch kann eingestellt werden, welche Kanäle in der Zentrale bei den einzelnen Befehlen (Speicherpositionen) funktionieren sollen. Beim Programmierbetrieb, d. h. wenn die Zentrale dazu bereit ist, Befehle in den Speicher aufzunehmen, sind nur die Kanäle aktiv, die diesbezüglich gedrückt werden. Bei Aufnahme der Programmierung geht die Zentrale auf die erste freie Position über und verläßt diese erst, wenn die Taste  gedrückt wird.



Wenn die Zentrale nur im Einkanalbetrieb zum Einsatz kommt, hat diese Funktion wenig Sinn.  
**Anti-Scanning:** Wird diese Option eingestellt, blockiert die Zentrale ungefähr 3 Minuten lang, sobald sie dreimal hintereinander einen nicht im Speicher vorhandenen Befehl registriert. Zur Aufhebung der Blockierung muß bei eingeschalteter, unter Strom stehender Zentrale gewartet werden, bis die genannte Zeitspanne von 3 Minuten abgelaufen sind.  
**Aufnahme neuer Codes:** Die Zentrale steht dazu bereit, neue Befehle (Codes) in den Speicher aufzunehmen. In dieser Position können keine alten Codes gelöscht werden.  
**Streichung alter Codes:** Die Zentrale steht dazu bereit, alte, bereits abgespeicherte Befehle (Codes) zu löschen. In dieser Position können keine neuen Codes eingegeben werden.

#### GRUPPE MIT 2 MIKROSCHALTERN

Mikroschalter	Funktion	
Nr.	OFF	ON
1	Antriebsrelais 1	Bistabiles Relais 1
2	Antriebsrelais 2	Bistabiles Relais 2



**Antriebsrelais:** Die Zentrale aktiviert das Relais, solange die entsprechende Taste gedrückt wird.

**Bistabiles Relais:** Das Relais wird durch die Zentrale aktiviert und erst bei erneutem Drücken wieder deaktiviert. Ist das Relais aktiviert und es kommt zu einer Unterbrechung der Stromversorgung, wird das Relais automatisch deaktiviert.

### 4. BESCHREIBUNG DER VORDERPLATTE

Leuchtdioden:

Leuchtdiode **FUNCTION**: Anzeige normaler Betrieb

Leuchtdiode **PROGRAMMING**: Anzeige Programmierbetrieb

Leuchtdiode **R1**: Anzeige Aktivierung Relais 1

Leuchtdiode **R2**: Anzeige Aktivierung Relais 2

Leuchtdiode **R3**: Anzeige Aktivierung Relais 3

Leuchtdiode **R4**: Anzeige Aktivierung Relais 4

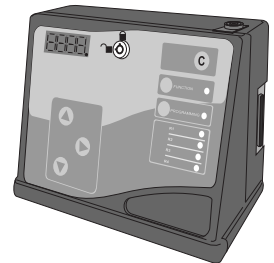

Tasten:

▲ Nach oben (höhere Position)

▼ Nach unten (niedrigere Position)

▶ Nach rechts (bewegt Paßwortzahl und ändert Tag und Uhrzeit bei angeschlossener Druckerkarte)

Ⓒ Löschen (löscht Positionscode)

Taste **PROGRAMMING** (Programmierung). Führt zu Programmierbetrieb.

Taste **FUNCTION** (Betrieb). Führt zu normalem Betrieb.

Schlüssel auf  (offen): Gehäuse kann geöffnet werden. Zum Verschließen Schlüssel auf  (geschlossen) stellen.

Anzeige: Vierstellige Anzeige. Der Dezimalpunkt gibt die besetzte Position an.

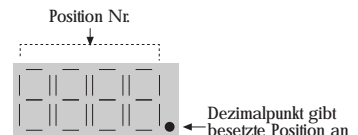

## 5. BESCHREIBUNG DER GRUNDPLATTE

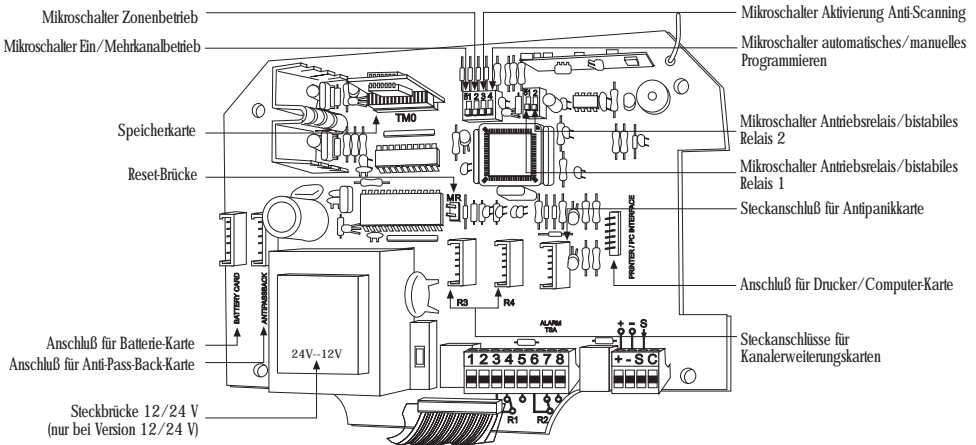

## 6. INSTALLATION



Vor allen Arbeiten an und mit der Kontrollzentrale muß diese zunächst vom Netz getrennt werden.

- Es können nur Sender und sonstige Geräte (Magnetkarten und/oder Näherungsschlüssel) nach dem DYNAMIC CODE SYSTEM Verwendung finden. Beim Einsatz anderer Geräte arbeitet die Kontrollzentrale nicht.
- Speisekabel vorschriftsmäßig an die mit 12/24 V - 220 V markierten Klemmen legen.
  - Wird mit 12 oder 24 V gearbeitet, ist diese Spannung mit Hilfe der mit 24 V - 12 V markierten Brücke vorzusehen.
  - Wird mit Gleichstrom gearbeitet, gilt es zu berücksichtigen, daß der positive Pol der Klemme 1 des in der Mitte der Platte untergebrachten Steckanschlusses entspricht.
- Kabel der Zugangskontrolle und/oder der aktiven Antenne vorschriftsmäßig an die mit +, - und S markierten Klemmen legen.

### 6.1 WAHLWEISE NACHRÜSTBARE STECKKARTEN

#### ANSCHLÜSSE R3 UND R4

- Relaiskarten, mit denen die Anlage auf bis zu 4 Kanäle ausgeweitet werden kann.

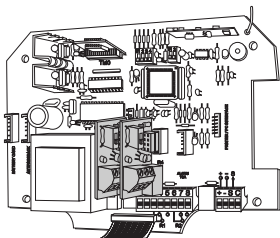

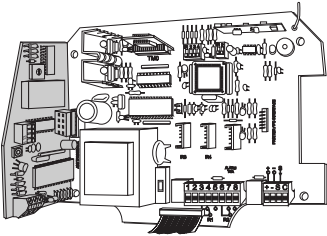

#### ANSCHLUß ANTI-PASS-BACK

- Anti-Pass-Back-Karte, mit der alle Codes zur Aktualisierung der verschiedenen Bewegungsabläufe der Anlage kontrolliert werden können; hierdurch wird vermieden, daß ein und derselbe Code zweimal nacheinander die Anlage passieren kann.

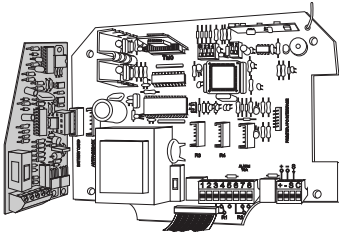

#### ANSCHLUß BATTERY

- Batteriekarte, mit der die elektrische Versorgung der Anlage über eine 12-V-Batterie auch bei einer Unterbrechung der Netzspannung aufrechterhalten werden kann.

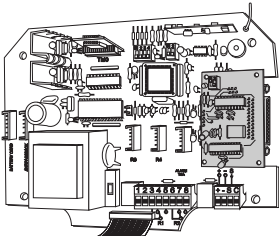

#### ANSCHLUß PC INTERFACE

- Computeranschlussskarte, mit der der Speicher der Kontrollzentrale von einem der Anlage angeschlossenen Computer aus verwaltet und eine Abspeicherung der täglichen Bewegungsabläufe erstellt werden kann.

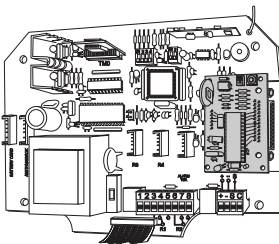

#### ANSCHLUß PRINTER

- Druckerkarte, mit der die von der Kontrollzentrale überwachten täglichen Bewegungsabläufe erfaßt und über einen der Anlage angeschlossenen Matrix-Drucker gleichzeitig ausgedruckt werden können.

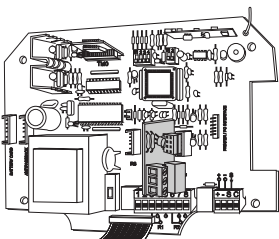

#### ANSCHLUß ALARM TSA

- Alarm-Karte, mit der durch eine mehr als fünf Sekunden lang anhaltende Betätigung eines beliebigen, in der Zentrale abgespeicherten Senderkanals ein Relais aktiviert wird, das seinerseits wieder eine entsprechende Sicherheitseinrichtung in Betrieb setzen kann.

## 7. PROGRAMMIERUNG

Die Zugangskontrollzentrale kann auf zweierlei Art programmiert werden: MANUELLE/AUTOMATISCHE PROGRAMMIERUNG MIT DEM VORDEREN BLOCK

- Automatische Programmierung: Die Einheit nimmt eine automatische Zuordnung der Positionen für neue Sender vor. Hierbei wird immer zunächst in die erste leere Position geschrieben, worauf der Code auf die nächste leere Position übergeht. Automatische/Manuelle Programmierung auf OFF stellen.

- Manuelle Programmierung: Die für den neuen Sender in Frage kommende Position wird über die entsprechenden Tasten von Hand eingestellt. Automatische/Manuelle Programmierung auf ON stellen.

Taste PROGRAMMING drücken. Die rote Programmier-Leuchtanzeige leuchtet auf und es ertönt ein lang anhaltendes akustisches Signal. (Relais, die bei diesem Vorgang auf bistabil stehen oder besetzt sind, werden gelöst.)

Hierauf ENTER drücken und das vierstellige Paßwort über die Tasten ▲ Höhere Position, ▼ Niedrigere Position, ► Übergang auf eine andere Paßwortstelle bzw. C

Paßwortbestätigung eingeben und bestätigen. Wird ein falsches Paßwort bestätigt, ist eine erneute Eingabe erforderlich. Kommt es dreimal hintereinander zu einem Fehler bei der Eingabe des Paßworts bzw. dauert diese länger als 30 Sekunden ab Aufnahme des Programmierbetriebs, erscheint auf dem Monitor die Anzeige A1A1 und die Zentrale ist zwei Minuten lang blockiert. (Wird das Gerät aus- und dann wieder eingeschaltet, beginnt die zwei Minuten lange Wartezeit bei blockierter Anlage von neuem.)

Befindet sich die Zugangskontrollzentrale auf Programmierbetrieb, dient der vierte Mikroschalter zum Einstellen der Funktion, d. h. zum Abspeichern von Sendern muß auf ON übergegangen werden. Anschließend die zu programmierenden Codes eingegeben und je nach System durch Betätigung des Senders, das Einstecken der Magnetkarte in die Zugangskontrolle oder durch Annäherung des Näherungsschlüssels abspeichern. Nach jeder Abspeicherung eines Codes ertönt ein kurzes Signal, und zur Bestätigung, daß die Position nun besetzt ist, leuchtet der Dezimalpunkt der Einheit auf. Im weiteren Verlauf geht die Zugangskontrollzentrale automatisch auf die nächste freie Speicherposition über.

Nach Abschluß der Programmierung Taste FUNCTION drücken und Programmierbetrieb einstellen. Die grüne Betriebsanzeige leuchtet auf und es ertönen zwei kurze Signale.



Während der Einspeicherung neuer Sender sind die Positionstasten ▼ ▲ und die Taste C außer Betrieb.

### 7.1 PROGRAMMIERUNG MIT EINEM TRAGBAREN PROGRAMMIERGERÄT



Solange die Zentrale auf Programmierbetrieb steht, darf die Speicherkarte niemals eingesteckt oder entnommen werden. Um jede Beeinträchtigung der Speicherfunktion zu vermeiden, muß hierzu erst auf normalen Betrieb übergegangen bzw. die Stromversorgung unterbrochen werden.

- Speicherkarte aus der Kontrolleinheit entnehmen.
- In den hierfür am tragbaren Programmiergerät vorgesehenen Steckschlitz einführen.
- Gewünschte Arbeiten durchführen (Abspeichern von Reservercodes, Kopieren usw.).
- Speicherkarte wieder in die Kontrolleinheit einstecken.

## 7.2 LÖSCHEN EINES CODES

- Taste PROGRAMMING betätigen. Die rote Programmier-Leuchtanzeige leuchtet auf und es ertönt ein lang anhaltendes akustisches Signal.
- Paßwort eingeben.
- Mikroschalter 4 auf OFF stellen.
- Mit den Tasten ▲ Höhere Position bzw. ▼ Niedrigere Position auf die zu löschende Position übergehen.
- Taste C (Löschen) auf der Vorderseite drücken.
- Der eine besetzte Position anzeigende Dezimalpunkt erlischt und bringt dadurch zum Ausdruck, daß die Position gelöscht wurde und somit wieder frei ist.



Bei der Löschung von eingegebenen Codes können keine neuen Codes gespeichert werden.

## 7.3 LÖSCHEN DES GESAMTEN SPEICHERINHALTS



Mit dieser Funktion wird die gesamte, im Speicher enthaltene Information (Codes) gelöscht.

- Taste PROGRAMMING betätigen. Die rote Programmier-Leuchtanzeige leuchtet auf und es ertönt ein lang anhaltendes akustisches Signal.
- Paßwort eingeben.
- Die beiden mit "MR" markierten Klemmen mit der Spitze eines Schraubenziehers zwei Sekunden lang kurzschließen. Nun wird durch ein akustisches Signal und die auf dem Monitor erscheinende Anzeige "RESE" bestätigt, daß der gesamte Speicherinhalt gelöscht ist.

## 7.4 FEHLERMELDUNGEN

Einige der Fehler, die bei einem falschen Programmieren bzw. einem falschen Normalbetrieb vorkommen können, werden auf dem Monitor wie folgt ausgewiesen:

Fehleranzeige	Beschreibung
2001	Ungültiger Code (*)
EA01	Ungenutzter Speicher (*)
EA02	Besetzte Position
EA03	Code in anderer Position gespeichert
EA04	Kommunikationsfehler
EA05	Speicher defekt
EA06	Falscher Kunden- oder Installateur-Code
A1A1	Einheit ist blockiert

(\*) Ist kein Fehler, wird jedoch als solcher ausgewiesen.



**Anmerkung:** Im unwahrscheinlichen Fall, daß der Speicher der Kontrolleinheit aufgrund eines äußeren Umstands gestört sein sollte, arbeitet er zunächst normal weiter. Wird jedoch bei Programmier- oder Normalbetrieb über einen Sender ein Kanal gedrückt, ertönt eine Reihe von akustischen Signalen, die den Benutzer auf den fehlerhaften Betrieb der Anlage hinweisen.

## 8. CODESERSETZUNG

Diese Funktion erlaubt es einen verlorenen oder gestohlenen Sender, Chipkarte oder Näherungsschlüssel abzustellen, mit der Anwendung des selben Codes, ohne da es notwendig ist den verlorenen Code direkt am Empfänger zu annullieren. Solange der Code bekannt ist, können Sie, mit Hilfe eines tragbaren MANAGER oder MINIMAN Programmierers, die "Ersatznummer", die für Sender einen Wert von "0" bis "7" einnimmt, ändern (0 ist die erste ab Werk Kontrollnummer und 7 ist die letzte "Ersatznummer" die angegeben wird bevor der Code für diese Anlage ungültig wird). Diese Funktion kann für Chipkarten oder Näherungsschlüssel nur durch einen tragbaren MANAGER Programmierer betätigt werden, und zwar mit einer Nummerauswahl von "0" bis "3". Mit Chipkarten oder Näherungsschlüssel können also nur 3 weitere Ersetzungen durchgeführt werden. Das System erlaubt es diesen "Ersatz" an Hand eines neuen Senders, Chipkarte oder Näherungsschlüssel zu erschaffen, wofür man seine Code und "Ersatznummer" ändert (siehe Bedienungsanweisungen des tragbaren MANAGER Programmierers). Sobald der Empfänger die Codesendung eines Ersatzes mit einer grösseren Nummer empfängt, wird der vorherige Ersatz annulliert und der Neue automatisch actualisiert. Sobald der Benutzer zur Instalation kommt, wird zum Aktivieren des Tores ein zweimaliges Drücken des Senders verlangt. Beim ersten Mal wird der neue Sender eingelernt und der Alte gelöscht, beim zweiten Mal drücken, funktioniert der Empfänger wie gewohnt. Im Falle von Chipkarten und/oder Näherungsschlüsseln, werden die beiden, vorher beim Sender beschriebenen, Vorgänge auf einmal ausgeführt.

## 9. EINSATZ DER KONTROLLZENTRALE

Diese Kontrolleinheit ist zur Fernsteuerung von Garagentoren, zum Auslösen eines Bewegungsablaufs über eine Schalttafel bzw. zum Ein- und Ausschalten einer Alarmanlage entwickelt worden. Eine Betriebssicherheit bei anderweitigem Einsatz kann nicht gewährleistet werden.

## WICHTIGE ZUSATZINFORMATION

In Erfüllung der Richtlinien über Schwachstrom, informieren wir über folgende Anforderungen:

- Bei ständig angeschlossenen Anlagen muß der Verkabelung eine leicht zugängliche Abschaltvorrichtung angebracht werden.
- Pflichtgemäß muß diese Anlage in vertikaler Position aufgestellt werden und fest an die Struktur des Gebäudes angebracht werden.
- Diese Anlage kann nur von einem Fachmann, dem Wartungspersonal oder einem entsprechend ausgebildeten Betreiber manipuliert werden.
- Das Gebrauchshandbuch dieser Anlage muß ständig in Besitz des Benutzers sein.  
*“Das CE-Zeichen an diesem Gerät bedeutet, daß dieses Gerät den Vorschriften der Richtlinie 89/336/CEE über Elektromagnetische Kompatibilität und den Richtlinien über Schwachstrom 73/23/CEE, entspricht und der Nachtragung 93/68/CEE.”*

# CENTRALE 2000 CÓDICE-DCS

Questa centrale è predisposta per memorizzare codici di trasmettitori "Dynamic Code" ed elementi di controllo accessi (schede intelligenti e/o chiavi di prossimità).

## 1. DATI GENERALI:

Frequenza	433,92 MHz o 418 MHz*
Sistema memorizzazione codici	Auto-apprendimento o tramite programmatore
Capacità di memoria	2000 codici
Tipo di memoria	Mini-scheda EEPROM estraibile
Antenna	Incorporata orientabile o Antenna attiva (a richiesta)
Collegamento lettori Smart Card	Massimo 6 lettori
Collegamento lettori chiavi di prossimità	4 modo normale - 6 modo ridotto
Certificazione	EN 300 220 - 1

\* Solo U.K.

## 2. SPECIFICHE TECNICHE:

Alimentazione	220 V o 12/24 V. ac. dc.
Entrata controllo accesso	SI
Sensibilità	Migliore di -100 dBm
Consumo in stand-by	110 mA a 12/24 V. ac. dc. o mA a 220 V
Temperatura di lavoro	Da 0 a 70°C
Dimensioni	mm 222x156x114

## 3. DESCRIZIONE DEI MICROINTERRUTTORI DELLA PIASTRAA BASE:

### GRUPO DI 4 MICROINTERRUPTORI

Microinterruttore	Funzione	
	OFF	ON
N°		
1	Modo Pluricanale	Modo Monocanale
2	Non Modo Zonale	Modo Zonale
3	No Antiscanning	Antiscanning*
4	Programmazione Manuale	Programazione automatica



Modo Monocanale: se si utilizza solo il relè 1 e si dispone di comandi a più canali, permette di selezionare per ogni utente (posizione di memoria) quale canale attiverà tale relè.

Modo Pluricanale: la centrale attiva sempre il relè corrispondente al canale che si preme nel trasmettitore (relè 1 con canale 1, relè 2 con canale 2 ...), indipendentemente dal canale con cui è stato memorizzato il trasmettitore.

Modo Zonale: permette di selezionare quali canali funzioneranno nella centrale ad ogni comando (posizione di memoria). Quando la centrale sarà in modo programmazione e pronta per la registrazione di comandi in memoria, resteranno operativi solo i canali che verranno premuti. Questa opzione non ha molto senso se si utilizza la centrale in modo monocanale.



**Antiscanning:** la centrale attiva sempre il relè corrispondente al canale che si preme nel trasmettitore (relè 1 con canale 1, relè 2 con canale 2 ...), indipendentemente dal canale con cui è stato registrato il comando.

**Programmazione Automatica:** quando si memorizzano i comandi, la centrale cerca sempre automaticamente la successiva posizione libera.

#### GRUPPO DI 2 MICROINTERRUTTORI

Microinterruttore	Funzione	
	OFF	ON
N°		
1	Relè 1 a Impulsi	Relè 1 Bistabile
2	Relè 2 a Impulsi	Relè 2 Bistabile



**A impulsi:** la centrale mantiene attivato il relè finché si mantiene premuto il comando.  
**Bistabile:** la centrale attiva il relè quando si preme il comando una volta, e non lo disattiva finché non viene premuto di nuovo. Se il relè è attivato e la centrale smette di ricevere tensione, si disattiva automaticamente.

## 4. DESCRIZIONE DEL PANNELLO FRONTALE

**Leds:**

Led di **FUNCTION**: Indicazione del modo di Funzionamento.

Led di **PROGRAMMING**: Indicazione del modo di Programmazione.

Led di **R1**: Indicazione di attivazione del relè 1.

Led di **R2**: Indicazione di attivazione del relè 2.

Led di **R3**: Indicazione di attivazione del relè 3.

Led di **R4**: Indicazione di attivazione del relè 4.

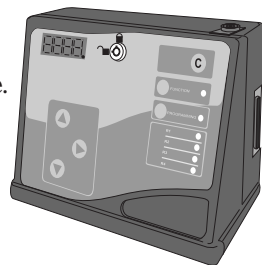

**Pulsanti:**

▲ Sopra (aumenta il n° di posizione)

▼ Sotto (diminuisce il n° di posizione)

► Destra (sposta la cifra della password e cambia la data e l'ora con la scheda stampante collegata).

Ⓢ Cancellare (cancella il codice della posizione)

**Pulsante PROGRAMMING** (programmazione). Seleziona il modo di programmazione.

**Pulsante FUNCTION** (funzionamento). Seleziona il modo di funzionamento.

Chiave su (aprire). Permette di aprire la scatola della Centrale. Per chiuderla, mettere la chiave .

**Visualizzazione:** visualizzazione a 4 cifre. Punto decimale di indicazione della posizione occupata.

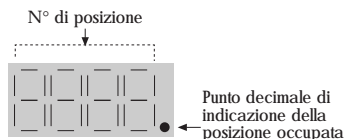

## 5. DESCRIZIONE DE LA PLACA-BASE

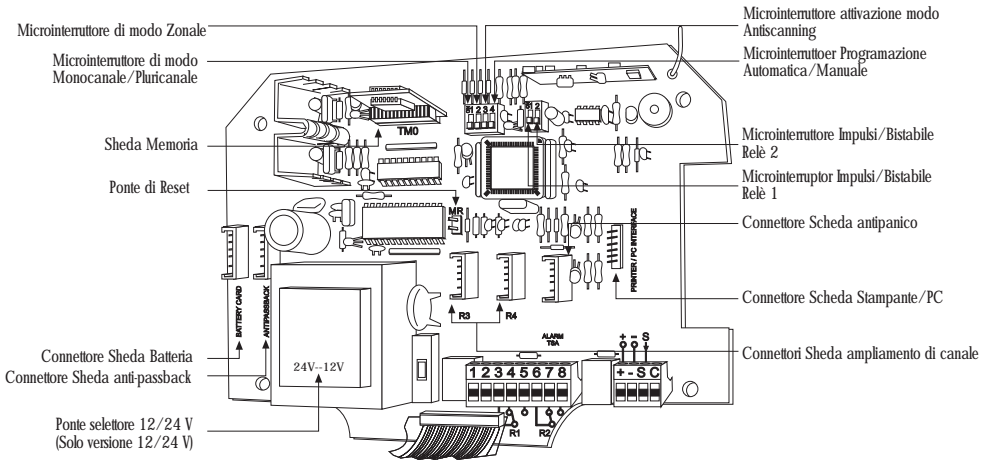

## 6. INSTALLAZIONE



Prima di effettuare qualsiasi intervento sulla centrale, staccare l'alimentazione elettrica.

- I trasmettitori o altre apparecchiature del controllo accessi (lettori, schede intelligenti e/o chiavi di prossimità...) possono essere solo della gamma DYNAMIC CODE SYSTEM. Se si adoperano apparecchiature di tipi diversi, la centrale non svolgerà alcuna operazione

- Collegare i fili di alimentazione nei morsetti contrassegnati con 12/24 V - 220 V, seguendo le relative indicazioni:

- se si lavora a 12 o 24 V, selezionare tale tensione tramite il ponte selettore contrassegnato con 24 V - 12 V.

- se si lavora con corrente continua, tenere presente che il positivo è il morsetto num. 1 dei connettori nella parte centrale della scheda.

- Collegare i fili degli elementi del controllo accessi e/o dell'antenna attiva nei morsetti del circuito stampato contrassegnati con "+", "-" e "S", seguendo le istruzioni dello stesso.

### 6.1 SCHEDE OPZIONALI

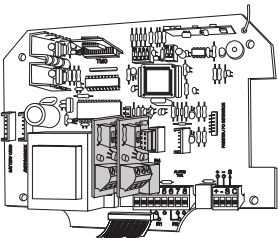

#### CONNECTORI R3 E R4

- Schede-relè che possono ampliare fino a quattro canali.

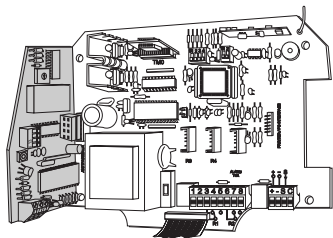

### CONNETTORE ANTI-PASSBACK

Scheda anti-passback che consente di effettuare un controllo dei codici aggiornando l'entrata e l'uscita dall'impianto, eliminando la possibilità che uno stesso codice possa uscire o entrare due volte di seguito.

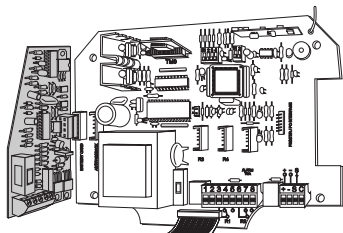

### CONNETTORE BATTERY

- Scheda batteria, che insieme a una batteria da 12 V permette di continuare ad alimentare la centrale in caso di mancanza di corrente.

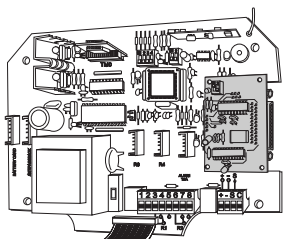

### CONNETTORE PC INTERFACCIA

- Scheda di connessione a PC che, collegata a un PC, consente di gestire integralmente la centrale e di memorizzare tutti i gli eventi.

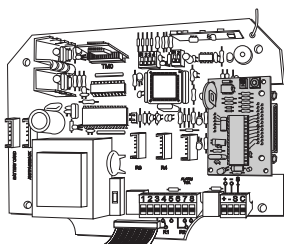

### CONNETTORE PRINTER

- Scheda stampante che, se collegata a una stampante ad aghi, permette di controllare li eventi compiuti quotidianamente e contemporaneamente di stamparli.

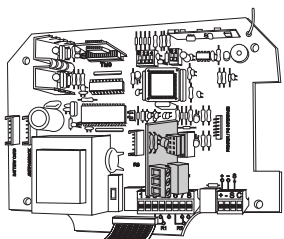

### CONNETTORE ALARM TSA

- Scheda di allarme che interviene, se si preme per più di cinque secondi qualsiasi canale di un trasmettitore memorizzato nella centrale, attiva un relè che potrà attivare un dispositivo di sicurezza.

## 7. PROGRAMMAZIONE

Premere il tasto "PROGRAMMING". Si accenderà il led rosso di programmazione e si udirà un lungo segnale acustico. (Se mentre si esegue questa operazione c'è qualche relè in modo bistabile e bloccato, si sbloccherà).

Quindi, immettere e convalidare la password di quattro cifre con i pulsanti ▲ incrementare numero, ▼ diminuire numero, ► cambiare cifra, C convalidare password. Se si convalida una password erranea, il sistema chiederà di nuovo la password. Se l'errore si ripete tre volte o se si impiegano più di 30 secondi a immettere la password dopo l'attivazione del modo di programmazione, sul display compare A1A1 e la centrale si blocca per 2 minuti. (Se si fa un reset dell'alimentatore riprende a contare i da due minuti). Successivamente, inviare il codice o i codici da programmare premendo il trasmettitore e inserendo la smart card nel controllo accessi, in modo da registrare i codici. Dopo ogni memorizzazione di un codice, si udirà un breve segnale acustico per indicare che la posizione è occupata, e si accenderà il punto decimale delle unità.

Per concludere la fase di programmazione, premere il tasto "FUNCTION". Si accenderà il led verde di funzionamento e si udiranno due brevi segnali acustici consecutivi.

### 7.1 PROGRAMMAZIONE CON PROGRAMMATORE PORTATILE



Non estrarre né inserire MAI la scheda memoria quando la centrale si trova in modo programmazione. È indispensabile entrare in modo funzionamento o staccare la corrente, altrimenti la memoria potrebbe venire alterata.

- Estrarre la scheda di memoria dalla centrale.
- Insertarla en el conector previsto para tal efecto en el programador portátil.
- Effettuare le operazioni desiderate (registrazione di codici di riserva, copie, ecc.).
- Effettuare le operazioni desiderate (registrazione di codici di riserva, copie, ecc.).

## 7.2 CANCELLAZIONE DI UN CÓDICE

- Premere il tasto "PROGRAMMING". Si accenderà il led rosso di programmazione e si udirà un lungo segnale acustico.
- Immettere la password.
- Selezionare la posizione da cancellare con i pulsanti ▲ (sopra) o ▼ (sotto).
- Premere il tasto C (cancellare) del pannello frontale.
- Il punto decimale di posizione occupata si spegnerà, indicando che la posizione è stata cancellata (rimane libera).

## 7.3 CANCELLAZIONE DI TUTTA LA MEMORIA



Questa funzione cancellerà tutti i dati (codici) esistenti in memoria.

- Premere il tasto "PROGRAMMING". Si accenderà il led rosso di programmazione e si udirà un lungo segnale acustico.
- Immettere la password.
- Fare corto per 2 secondi con la punta di un cacciavite sui due terminali contrassegnati con "MR". Un segnale acustico intermittente e la parola "RESE" sul display confermeranno la cancellazione completa della memoria.

## 7.4 MESSAGI DI ERRORE

Alcuni degli errori possibili in caso di cattivo funzionamento, in modo programmazione o di funzionamento, saranno visualizzati sul display come indicato nella tabella seguente:

Visualizzazione Errore	Descrizione
2.001	Codice non Valido (*)
EA01	Memoria Vergine (*)
EA02	Posizione Occupata
EA03	Codice registrato in un'altra Posizione
EA04	Errore di Comunicazione
EA05	Errore di Memoria Danneggiata
EA06	Codice Cliente o Installatore Errato
A1A1	Inibizione del sistema

(\*) Non è un'anomalia, sebbene venga visualizzata come tale.



**Nota:** nel caso ipotetico in cui la memoria della centrale venisse alterata da qualsiasi fattore esterno inconsueto, si comporterà nel modo consueto ad eccezione di quando si preme un canale tramite un trasmettitore, sia in modo programmazione che in modo funzionamento, e in tal caso emetterà dei segnali acustici intermittenti per avvisarci del suo funzionamento difettoso.

## 8. SOSTITUZIONE DI CODICI

Per cancellare un trasmettitore smarrito, una smart card o una chiave di prossimità, si deve inserire nel nuovo trasmettitore, smart card o chiave, lo stesso codice di quello smarrito, seguito da un numero di “Versione” superiore. Quando l’utente sarà nei pressi dell’impianto dovrà premere soltanto due volte il nuovo trasmettitore, automaticamente il vecchio trasmettitore verrà cancellato ed allo stesso tempo verrà programmato il nuovo. Ad esempio: Se un trasmettitore con il codice 123456 e “Versione” “0” (in origine tutti i trasmettitori hanno il numero di Versione 0) viene smarrito o rubato, l’unica cosa che deve fare il proprietario é quella di richiedere un nuovo trasmettitore con la nuova “Versione” 1 (in questo caso risulta indispensabile utilizzare la carta del codice che si trova nell’imballo originale del trasmettitore).

Così semplice e sicuro, in quanto il ricevitore non accetterà mai più un trasmettitore vecchio. Si possono assegnare fino a 7 versioni di trasmettitori (si può quindi perdere il trasmettitore 7 volte prima di cancellarlo con altri mezzi).

Questo sistema si può adattare anche alle chiavi di prossimità e smart card, assegnando fino a 3 versioni della stessa carta o chiave.

L’inserimento delle “versioni” sui trasmettitori viene effettuato dalle unità di programmazione MANAGER o MINIMAN. Nel caso delle smart card e delle chiavi di prossimità l’inserimento viene effettuato dal MANAGER.

## 9. USO DELLA CENTRALE

Questa centrale è destinata a usi di telecomando per porte di garage, per dare l’ordine di movimento a quadri di manovra e per inserire/disinserire allarmi. L’uso NON è garantito per azionare direttamente altre apparecchiature diverse da quelle specificate.

## ALLEGATO IMPORTANTE

In adempimento della direttiva europea di bassa tensione, Vi informiamo sui seguenti obblighi:

- Per apparecchiature permanente collegate bisognerà aggiungere al cablaggio un dispositivo di scollegamento facilmente accessibile.
- È obbligatorio installare questo apparecchio in posizione verticale e saldamente fissato alla struttura dell'edificio.
- Quest'apparecchio può essere manovrato solo da un installatore specializzato, dal Vostro personale di manutenzione o da un operatore convenientemente istruito.
- Le istruzioni d'uso di quest'apparecchio dovranno rimanere sempre in possesso dell'utente.

*“Il marchio CE apposto su quest'apparecchio significa che adempie le disposizioni raccolte nella Direttiva 89/336/CEE sulla compatibilità elettromagnetica, 73/23/CEE sulla bassa tensione e sua posteriore modifica 93/68/CEE.”*